



車いす & 介護用品 MiKi 総合カタログ Vol.3.12



株式会社 ミキ 

会社や商品についての情報のご確認は、MiKiホームページまで
<http://www.kurumaisu-miki.co.jp/>

商品に関するお問い合わせは 株式会社 ミキ お客様サポート窓口 まで
TEL 0570-00-3993 FAX 0568-66-6335
※愛知県への通話料が発生します。

〒484-0928 愛知県犬山市字七ツ屋51-3

仕様および価格は、製品の改良のため予告なく変更される場合があります。
印刷の都合上、実物と色が異なる場合があります。
■当社製造商品は生産物賠償責任保険に加入しております。

ISO9001・13485 認証取得 (三貴ホールディングス(株)、(株)ミキ、三貴康復器材(上海)有限公司にて取得)



JMAQ-2466
(三貴ホールディングス(株)、(株)ミキ)



(株)ミキの製造する福祉用品の販売に限ります。



ISO9001: 2008
認証番号: 204409(上海)



ISO13485:2003
認証番号: 20450(上海)

お問い合わせ

アクティブとリラックス、 豊かな暮らしにはどちらも必要だから。

行きたいところに出かける足だったり、のんびりくつろぐソファだったり、
体を休めるベッドだったりする、それが車いすです。

動いていても止まっても安全で、外にいるときも家にいるときも生活のあらゆるシーンで
快適な車いすをつくるのが、MiKiのこだわりです。



ミキブランドという最高のクオリティ。 ———— 003

- 「車いすはMiKi」と求められる企業を目指して。-005 ● MiKi web site-006 ● 車いすとははじめ-007 ● 車いすの各部名称とその機能-009
- 「選び方」の目安-011 ● オーダーメイド・ミキカスタム-014 ● 車いすサポートの基本-015 ● 基本的な車いすの折りたたみ方-017 ● カタログの見方-018

とまっティシリーズ — 021 プレーキのかけ忘れをサポート。 ノンバックプレーキシステムを搭載した車いす。	とまっティシリーズ SKT-400B, SKT-200B, MBY-41B, MBY-47B, MBY-41B SW, MBY-41RB	MiKi とまっティ シリーズ
コンパクト 車いす ———— 027 狭い場所をスムーズに移動。 また、コンパクトに折りたためる車いす。	Skit series スキットシリーズ SKT-1000, SKT-2000, SKT-1000Lo, SKT-2000Lo, SKT-400, SKT-200, SKT-500, SKT-600 SKT-4, SKT-4 Lo, SKT-2, SKT-5, SKT-6, SKT-7, SKT-8, SKT-3, SKT-1, SKT_plus ABS MSR series エムエスアールシリーズ MSR-1, MSR-2	コンパクト 車いす
軽量車いす ———— 055 強度はそのままに、 楽に持ち上げられる軽量車いす。	CRT series シーアールティー シリーズ (カルッタ) CRT-0, CRT-1, CRT-2, CRT-3, CRT-4, CRT-1Lo, CRT-2Lo, CRT-3Lo, CRT-4Lo (カルティマ) CRT-5, CRT-6, CRT-7, CRT-8, CRT-5Lo, CRT-6Lo, CRT-7Lo, CRT-8Lo Caroon series カルヘンシリーズ M-40RK, M-43RK, MC-43RK 超々軽量 ニューライト M-43SK SP, MC-43SK SP Light Stream ライトストリーム LS-2, LSC-2, LS-43RD, LSC-43RD	軽量車いす
スタイリッシュ 車いす ———— 073 個性的なスタイルの車いす。	着せかえ車いす エムビーアールシリーズ MPR-1, MPR-2, MPR-1 Hi, MPR-2 Hi RX series アールエックスシリーズ RX_ABS Lo, RX_ABS Lo, RX-1, RXC-1, RX-1 Lo, RXC-1 Lo	スタイリッシュ 車いす
モジュール 車いす ———— 085 体型に合わせて、 座面の高さや幅が調整できる車いす。	MEF series エムイーエフシリーズ MEF-22, MEF-20, MEF-16, MEF-14 UR series アップライトシリーズ UR-1, UR-2, UR-3, UR-4 MM-Fit Lo エムエムフィットロー MM-Fit Lo 16, MM-Fit Lo 20 MM-Fit Hi エムエムフィットハイ MM-Fit Hi 16, MM-Fit Hi 20, MM-Fit Hi 22 MYU4 series ミューフォーシリーズ MYU4-16, MYU4-22, MYU4-20, MYU4-OP MYU series ミューシリーズ MYU226JD, MYU166JD, MYU226JDSW, MYU166JDSW	モジュール車いす
ティルト・ リクライニング 車いす ———— 103 角度を調整して、ゆったり楽に座ることが できるティルト車いす。 背もたれが倒せるリクライニングができる 車いす。または、どちらもできる車いす。	TR series ティアールシリーズ TRC-3DX Self series セルフシリーズ NEXTROLLER [®] _Salon, STS-1 (SEATUS) Tilt Module ティルト モジュール Grand Fletcher [®] ・Uni Dash [®] _sp TR series ティアールシリーズ TR-1, TRC-2, TRC-1 MX-Ti DX エムエックスティアイ デラックス MX-Ti DX MP Tilt エムピーティルト MP-TiF HG, MP-TiF VL NEXTROLLER[®]_spII ネクストローラー [®] _spII NEXTROLLER [®] _spII, NEXTROLLER [®] _spII EV Full Reclining フルリクライニング MFF-50	ティルト・リクライニング 車いす
スタンダード 車いす ———— 123 様々な仕様に対応する スタンダードな車いす。	M-1 series エムワンシリーズ MPN-43JD, MPN-40JD, MPCN-46JD, MPN-43, MPN-40 BAL series バルシリーズ BAL-1, BAL-2, BAL-3, BAL-4, BAL-1B, BAL-2B, BAL-3B, BAL-4B, BAL-5, BAL-6, BAL-7 SP, BAL-8 SP BAL-7, BAL-8, BAL-9, BAL-10, BAL-11, BAL-12, BAL-13, BAL-14, BAL-0, BAL-0W, BAL-0S, BAL-1S	スタンダード車いす
特長のある 車いす ———— 143 身体状況や使用環境に応じた 特別な車いす。	横乗り車いす ラクーネシリーズ LK-2, LK-3 お風呂用車いす フローラシリーズ MH-43, MHC-46 KJP series (ビッグサイズ) ケージェービーシリーズ KJP-4, KJP-2M, KJP-2H ベルト駆動 Belt Driven MB-43N	特長のある 車いす
電動車いす ———— 155 電動で移動のできる車いす。	SKT_JUX Plus YAMAHA 電動ユニット装着車 M-JWX-1 Plus YAMAHA 電動ユニット装着車 JWX-2F YAMAHA 電動ユニット装着車 DPS-LF/MF イマセン 電動化ユニット装着車 Grand Fletcher[®]・Uni Dash[®]_JX グランドフリッチャー [®] ・ユニダッシュ [®] _JX Grand Fletcher[®]・Uni Dash[®]_DP グランドフリッチャー [®] ・ユニダッシュ [®] _DP	電動車いす
オプション ———— 163	より快適な使用感を指し、様々なシーンを想定して開発されたオプションパーツ。 MiKiの豊富なアイデアが光ります。	オプション
歩行支援用具 入浴補助用具 ———— 176	様々なライフシーンに合わせた商品シリーズをフルラインナップ。	歩行支援用具 入浴補助用具
スペック表 ———— 185	各機種の特徴比較表です。	スペック表

ミキブランドという 最高のクオリティ。



車いす利用者一人ひとりの個性と向き合い、最適な車いすづくりに取り組み続けるMiKi。
利用者にも、介助者にも、より安全でより快適な車いすを実現するため、
既成概念にとらわれることなく、つねに新たな価値の創造を目指しています。

安全 safety

つねに最高レベルの安全性を お届けするために。

車いすは利用者の身体と生命を支える重要な役割を担います。私たちは「安全」「高品質」「先進技術」を車いすづくりのコンセプトにし、ひとつひとつのパーツの品質はもちろん、パーツを組み上げた後の整合性能まで厳しくチェックしています。さらに、JIS(日本工業規格:Japanese Industrial Standards)の認証を取得し、安全性向上のための新技術の開発にも力を入れています。

信頼性を示す 福祉用具JISマーク認証を取得。

JIS(日本工業規格:Japanese Industrial Standards)の新しい制度である、福祉用具JISマーク認証をいち早く取得したMiKi。JISに適合した高品質な車いすを安定的・継続的に提供できる生産体制を整えています。JISマークの表示があるMiKiの車いすはもちろんのこと、それ以外の車いすも同様に一定の安全性が確保されているといえます。

※JISの認証は基本的に工場出荷段階での認証です。よって、オプション装着時やセミオーダー対応時はJIS認証対象外となる場合があります。現在ご利用の製品を安全に使用方法については、製品ごとに対応が異なりますので、製造業者、販売店等にお問い合わせください。

認証車種は各ページに記載、ご確認ください。



走行耐久性試験
JIS走行耐久性試験(20万回100kg荷重ダブルローラーテストクリア)にて確認テストを実施しています。



床面傾斜可動試験機
直進走行性試験 / 静止力試験 / 静的安定性試験



強度検査
社内規格(SG認定工場取得基準)にて、確認テストを実施しています。



静的動的負荷総合試験機
アームサポート試験 / 座圧試験



バックサポート斜め耐衝撃性試験

安全 safety

ミキの車いすだけのオリジナル機構。

目立ってはいませんが、とても重要なミキならではの安全な車いす作りのご紹介。

●ロックンブレーキ

停止中に走り出さないように使用する駐車用ブレーキ。従来はタイヤに対して点で押しつけて停止するタイプでしたが、ロックンブレーキは面で押しつけてタイヤをがっちりホールド。制動力が大幅に向上しました。また、空気圧の低いタイヤでもしっかりと停止します。



従来の駐車用ブレーキ

ロックンブレーキ/コの字ががっちりホールド。

空気圧の低いタイヤでもがっちりホールド。

●ネジ止めグリップ

介助者が車いすを押ししたり、止めたりするときに直接触れるグリップ。ミキではパイプに押し込んで接着する工法では安全性に疑問があるため、ほぼ全ての車いすのグリップをネジで止めています。これにより経年変化によるグリップ抜けの危険性はなくなり、安心してお使いいただけます。



快適 comfortable

心地よさのさらなる向上を目指して。

車いすは移動の手段であると同時に、「心地よい乗り物」でなければならないと考えています。「車いす利用者と介助者にとって、最高レベルの快適性とは何か」をつねに自らに問いかけ、快適性の向上につながる技術開発に力を入れています。開発や製造の工程において、何らかの条件が優先され、快適性が置き去りにされることがないように心がけるとともに、シーティング理論など、新しい理論の探求にも積極的に取り組んでいます。



体圧分散測定
体圧の分布を計って、よりシーティングに優れたシート形状を研究しています。



3次元プリンター
リアルなモデリングがスピーディにできます。

一人ひとりの快適性のために、多様なニーズに対応。

車いすの軽量化をはじめ、折りたたみや小回りに便利なコンパクト化を追求する。

さまざまな機能を搭載した多機能な車いすや、より大きな耐荷重を求める人のために全車種耐荷重100kgを実現する。さらに、寝たままの姿勢での移動を望む人や、デザインを重視する人の要望に応えるなど、MiKiは多彩なニーズに対応しています。

使う人を笑顔にするため、利用者と介助者の数だけある多様なニーズにできる限り応えていきます。



コンパクト設計
狭い住居内や新幹線・バス入り口など、公共の場での取り扱いも容易です。また、収納時もスッキリと美しく収まります。



アクティブ・バランス・シーティング
重度の障がい者から高齢者まで、様々な車いす上で必要な姿勢パターンに対応できる「アクティブ・バランス・シーティング理論」を取り入れた車いす「RX_ABS Lo」。

「車いすはMiKi」と 求められる企業を目指して。



安心と信頼の探究の場は、国内にとどまりません。
高品質と低価格を実現するため、活動を世界規模で展開しています。

グローバル global

最高レベルの車いすを 世界へお届けしたい。

「優れた安全性と快適性を備えた車いすを海外の人にも届けたい」「高品質な車いすを、海外で提供することも私たちの大切な使命」。そんなMiKiの想いによって、生産拠点も中国と韓国に新設しました。アジアに、そして世界に、満足度の高い車いすを提供し続けるため、50年以上にわたって積み重ねてきた技術と経験を生かし、さらなる高品質化に取り組んでいきます。

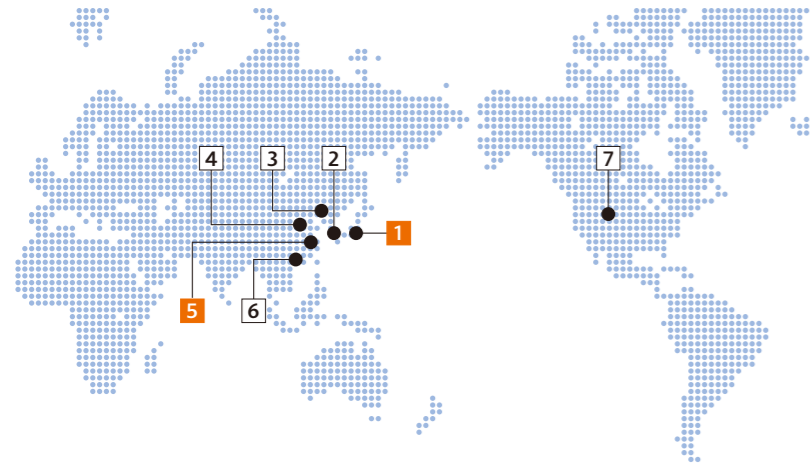

- 1 ミキ・本社 / 本社工場 : HEAD OFFICE / FACTORY
- 2 ミキコアメディカル(現地法人本社 / 工場) : MiKi KOREA MEDICAL (HEAD OFFICE / FACTORY)
- 3 三貴康復器材销售(上海)有限公司・大連(営業所) : MiKi DALIAN (OFFICE)
- 4 三貴康復器材销售(上海)有限公司・北京(営業所) : MiKi BEIJING (OFFICE)
- 5 三貴康復器材(上海)有限公司(現地法人本社 / 工場) : MiKi SHANGHAI (HEAD OFFICE / FACTORY)
三貴康復器材销售(上海)有限公司(現地販売法人本社) : MiKi MARKETING SHANGHAI (HEAD OFFICE)
- 6 三貴康復器材销售(上海)有限公司・広州(営業所) : MiKi GUANGZHOU (OFFICE)
- 7 ミキ・モビリティ[USA]コーポレーション : MiKi Mobility[USA]Corporation



中国上海嘉定区の新工場。

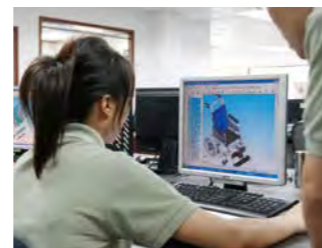

三貴康復器材(上海)有限公司 / 三貴康復器材销售(上海)有限公司



ミキコアメディカル株式会社

- 本社工場
SG認定工場取得※1
ISO9001※2、ISO13485取得工場※3
- 上海工場
SG認定工場取得※1
ISO9001※2、ISO13485取得工場※3

MiKi web site MiKiのウェブサイト



新製品のご案内から車いすや介護用品などの情報、各種マニュアル・PDFカタログなど、MiKiの最新情報を発信しています。ぜひアクセスしてみてください。

アクセス access

ミキ <http://www.kurumaisu-miki.co.jp/>

1 会社概要や技術的な情報など

会社概要やビジョンなどはもちろんのこと、技術情報や製造拠点についてご紹介しています。

2 製品情報

車いすをはじめ、オプション・パーツリスト・介護用品などの詳しい情報がご覧いただけます。



車いす写真ダウンロード

販売店用に低解像度・高解像度製品写真がダウンロードできます。ご活用ください。

3 車いす検索

カテゴリーやキーワード検索でご希望の車いすを見つけることができます。

4 カタログ・お問い合わせ

カタログ請求やお問い合わせ・PDFカタログの閲覧ができます。

5 JISマークについて

福祉用具JISマーク認証についての情報と、対象機種の確認ができます。

6 トピックス

最新の技術情報やイベント情報などをお伝えします。

※画面写真は開発中のものです。実際の画面とは異なる場合がございます。 ※車いすの情報は、参考イメージです。実際の車いすとは仕様異なります。

※1 SGマーク認定工場

安全な製品(Safety Goods)をみなさまにお届けするためにSGマーク認定工場に登録しています。



※2 ISO9001取得工場

企業が品質やサービスに関しての方針を定め、顧客の満足度を継続的に改善していくための仕組み、マネジメントシステムを改善し続けることを求めた、品質マネジメントシステム規格(QMS)のことです。

※3 ISO13485取得工場

人命や健康の維持に大きく影響するという理由から、品質マネジメントシステム規格であるISO9001を基礎に医療機器として必要な独自の要求事項を加えた規格です。

車いすことはじめ

～ 車いす Q & A ～

「お隣のおばあちゃん、病気の後遺症で車いすを使うことになったそうだけど、手続きとか大変みたい。うちのおじいちゃんも高齢だし、万に備えるための知識も必要だわ。」
ご近所のできごとをきっかけに、介護の知識や準備の必然性を感じたA子さんご夫婦。二人とも今まで介護に無関心だったため、何から始めればよいのかわかりません。
そんな時「近くに車いすが並んでるお店があったよ。」という子どもの話を聞き、さっそく休日に訪れることにしました。

初めて訪れた介護用品のお店。来店した経緯や、車いすがすぐに必要ではないこと伝えと、店員さんは笑顔で「疑問・質問にお答えしますよ。介護用品はいろいろありますが、今日は車いすを見ましょう。」と車いすのコーナーに案内してくれました。

Q1 車いすが必要になったらどうすればいいですか？

まずはお近くの介護用品を扱う専門店へ。お店によってはデモ機の用意もあります。また、ケアマネジャーなど、専門の担当者に相談するのもいいでしょう。

お近くの専門店がご不明な場合はこちらまで・・・株式会社ミキ お客様サポート窓口 TEL 0570-00-3993

Aさんが訪れたお店にもさまざまな種類のデモ機が並び、プライスカードには「販売」「レンタル」という記載が……。店員さんに尋ねると「高齢者は介護保険制度を使つてのレンタルや、障がいの度合いによっては補装具費の支給制度の対象となる場合もあります。制度ごと、地域ごとに異なる部分もありますから、実際に必要になった時にご来店いただくか、自治体の担当部署に聞いてください。」
「制度が利用できればありがたいわね。必要になった時に改めて聞いてみましょう。」とA子さん。今度は車いす全体を観察し始めました。

「車いすは機種によって車輪の数もサイズも異なるのね。」

Q2 車輪のサイズがいろいろあるのはどうしてですか？

一般的に自走車は22インチ、介助車は16インチを使用していますが、自走車の車輪のサイズは車いすの座高によって変わります。
大きい車輪は段差が越えやすく、小さい車輪は車体が短く軽くなるので、自動車などへの積み込みが容易です。

「自走車は利用者本人が動かすのね。乗ってみてもいいですか？」と店員さんに許可を得たA子さん。実際に操作してみると、利用者の視点がよくわかりました。

「この車いす、私にはちょっと大きいみたい。」

Q3 車いすのサイズは、利用者に合わせるものですか？

座幅が広すぎると座位が崩れたり、脇が広がるため、車いすの操作がしづらくなります。
一般的な座幅の目安は、利用者のお尻の幅+3～5cmぐらい。MIKIには身体状況の変化に合わせて座幅を調整できるタイプもあります。

「座幅にも人それぞれ程よいサイズがあるのね。あら、アームが跳ね上がったたり、足を置く場所が開いたり閉じたりするわ。」

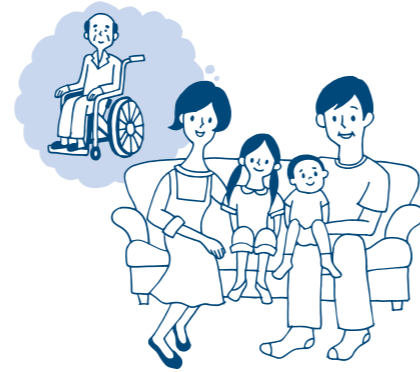

Q4 アームサポートが跳ね上がるのはどうしてですか？

アームサポートが跳ね上がることで車いすからベッドなどへの移乗が楽になり、介助者の負担軽減につながります。



Q5 フットサポートが動いたり、取り外しができるものがあるのはなぜですか？

フットサポートの角度調整(エレベーター機能)は、利用者の膝の可動域に合わせるために使います。開閉・取り外し(スイングアウト機能)は、車いすをベッドなどの移乗先により近づけるための機能です。フットサポートを取り外せば介助者の足場が広くなり、腰の負担軽減につながります。

「お世話をする人のことも考えられているのね。でも、車いすは自動車と遠出する場合はどうすればいいの？」



Q6 自動車に車いすを載せる場合、気をつけることは？

利用者の身体状態にもよりますが、自動車に積み込む際の負担が少ないのは軽量タイプ。トランクに入れる場合は、カタログで製品寸法や折りたたみ寸法を確認しておきます。デモ機で重さなどを確認できる場合もあるため、購入予定のお店に相談しましょう。

「軽いと楽だけど、利用者の快適性も大事だから、よく考えて選ばなきゃ。」

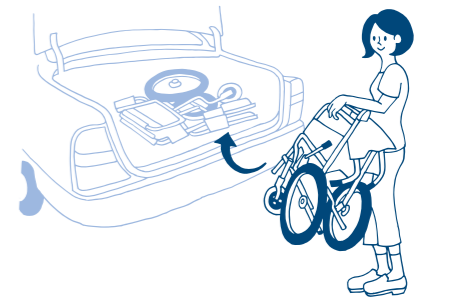

Q7 飛行機で旅行に行く場合、機内に車いすで入れますか？

ご自身の車いすは手荷物扱いになり、空港に用意されている搭乗用の車いすに乗り替えるのが一般的です。ただし、電動車いすやガスダンパー(SKT-5、SKT-6、MFF-50、NEXTROLLER®_Salon、SEATUS)を使用した車いすの場合は、事前に航空会社が旅行代理店に搭乗の可否を問い合わせましょう。

「飛行機での旅行にも持って行けるのね。車いすで遠くへ旅行へ行けるなんて、楽しみじゃない。」

Aさんはお店の連絡先も確認し、カタログももらってきました。「これで、おじいちゃんも安心ね。」
車いすについて、かなり知識が増えたA子さんですが、介護はケースバイケース。まずは専門家に相談しましょう。

次のページからはMIKIの車いすの特長や使い方などを紹介します。



車いすの 各部名称とその機能

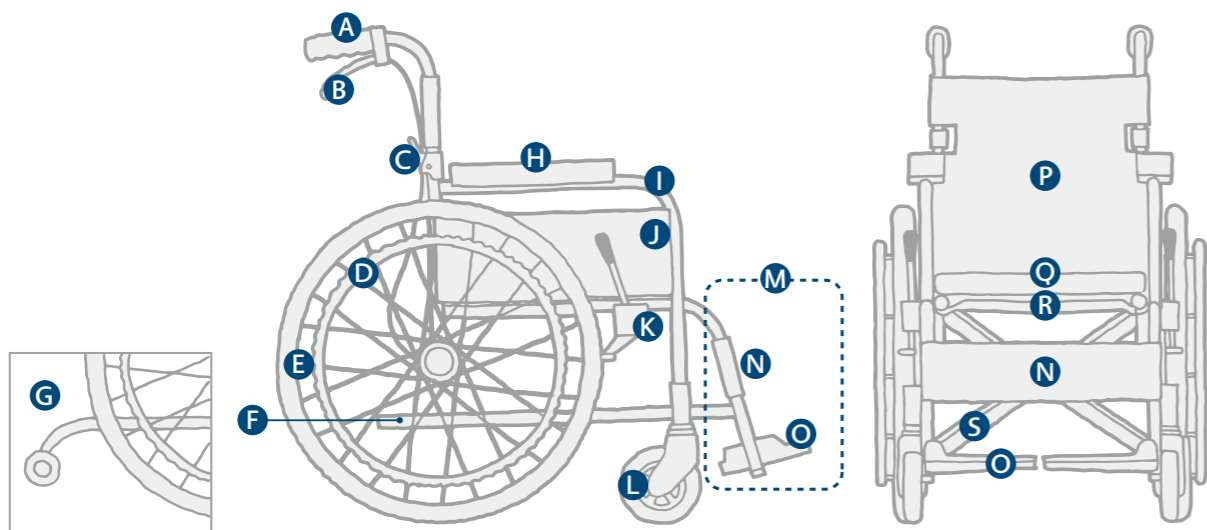

A 手押しハンドル(グリップ:握り)

介助者が車いすを操作する時に使用します。

B 介助用ブレーキ

介助者が操作するブレーキ。

自転車のブレーキと同じ使い方です。例えば坂道などではブレーキをかけスピード調整をしながら降ります。



C 背折れジョイント

簡単に手押しハンドルを折りたたむことができコンパクトになります。

D ハンドリム

自走用で駆動輪(後輪)の外側に付いているリングのことです。手でこぐ時に使用します。

E 駆動輪・主輪

駆動輪: 自走型車いすや電動車いすの駆動用車輪

主輪: 介助型車いすの主車輪

タイヤにはチューブの入ったものからパンクしないハイポリマータイヤなど、用途に合わせたものをお選びください。(タイヤサイズは側面に表記)

F ティッピングレバー

段差などで介助者が前輪を上げる時に足を掛けて踏み込むためのレバー。



G 転倒防止バー

車いすが後方に転倒するのを防ぐための装置です。ゴムキャップが付いたものや小さなキャストの付いたものがあります。

H アームサポート

肘掛け。姿勢を保ったり、立ち座りの時の支持に使用します。可動式(ウイング)や取り外し式のものもあります。

ウイング(可動式)はベッドなどへの移乗の際にはアームサポート部分が邪魔になりません。

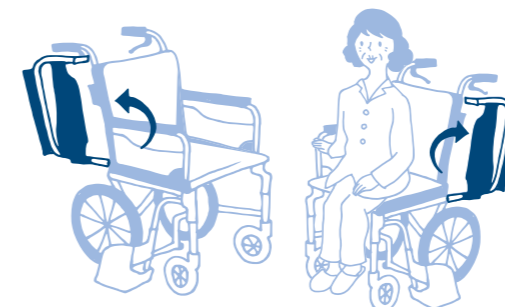

I フレーム(主フレーム)

アルミ合金を主材料とした強度の高い材料を使用しています。

J サイドガード

衣類が駆動輪又は主輪に巻き込まれたり、汚れることを防ぐためのカバーです。

K 駐車用ブレーキ(タッグルブレーキ)

車いすを停止又は、制動するためのブレーキ。タイヤを押さえつけるように固定します。

L キャスタ

前輪のこと。後輪に比べ直径が小さく、360度回転します。方向転換する時に重要な役目を持っています。

M フット・レッグサポート

レッグサポート、フットサポート全体を指します。回転させるように後方に開けたり、取り外し(スイングアウト)もできます。移乗対象により近づけるのでとても便利です。

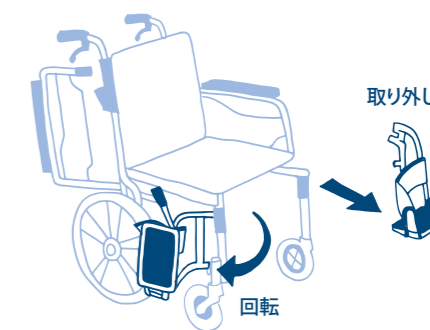

N レッグサポート

足を後ろに落とさないためのもの。シートと同様の生地で作られており、両側の支柱に張ったものや左右を分割した独立調整が可能なものもあります。

O フットサポート

足の支持部。跳ね上げることができます。

P バックサポート

背もたれのこと。姿勢保持のための役割もあります。身体に合わせやすいように調整できるもの(テンション調整式シート)もあります。

Q クッション

床ずれ防止や振動の緩衝作用、姿勢保持のために用いられます。様々な素材や形状のものがあり、目的に合わせたものをお選びください。

R シート

座面のことです。引張り強度の高い材料を使用しています。

S クロスパイプ(折りたたみフレーム)

折りたたみのしやすさと軽量化を実現。

「選び方」の目安1

安全で身体にあった車いすを選ぶために



生活に欠かせない車いす、どんな基準で選んでいますか？

たくさんの車いすの中で間違った車いすを選ぶと症状の悪化や体力の低下を招きます。

「良かれと思った車いすが…」とならないために身体にあった車いすを選ぶにあたり、ご参考にしてください。

主な種類 kind

車いすの種類は大きく4つに分けられます。利用者の状態に合わせて、**自走型、介助型、ティルト・リクライニング車いす、電動車いす**があります。

自走型

車いすご利用の方が、ご自身で操作するタイプです。介助者に押しってもらうこともできます。



介助型

車いすご利用の方が、ご自身で車いすを操作できない場合に使用するタイプです。



ティルト・リクライニング車いす

主に室内でご使用いただく車いすです。姿勢を維持することができない方にご利用いただけます。背もたれの角度の調整ができる「リクライニング車いす」と、背もたれと座面の角度の調整ができる「ティルト車いす」。さらに、どちらもできるタイプもあります。



電動車いす

手元のジョイスティックを操作することで電動で移動できるタイプです。切り替えレバーで手動の車いすとしても使えます。自力操作は難しいが指先がしっかり動かせる方に最適です。



利用者 user

利用者の体格・状態に合わせて車いすをお選びください。また、介助者の力に合わせて、重量を考えることも重要です。

■身体に合った車いすを選ぶ

シート幅

シートの幅は、お尻の幅より3~5cmほど広めに。

背もたれの高さ (バックサポート高)

背もたれの高さは、肩こう骨の下ぐらいに。

シート奥行

シート奥行は、背もたれにお尻を付けて座ったとき、膝の内側より少し短くなるぐらいに。

肘掛けの高さ (アームサポート高)

肘掛けの位置は、肘を無理なく曲げた高さに。

シートの高さ (前座高)

シートの高さは、膝下の長さ。

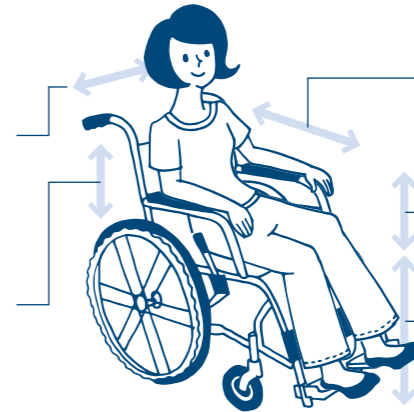

■身体の状態の種類を選ぶ

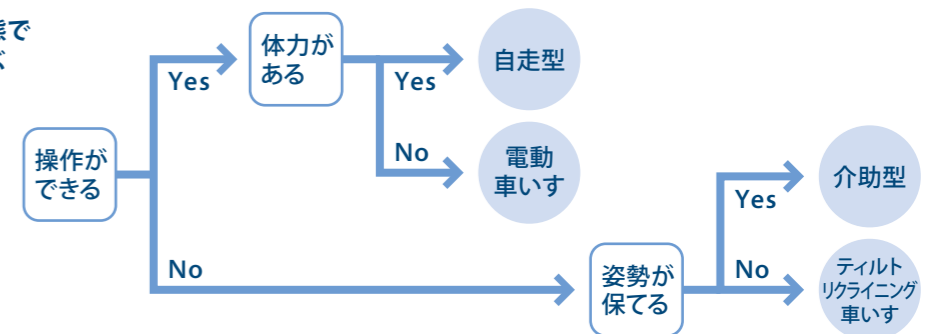

目的・環境 scene

利用者それぞれの身体的な条件やご使用になる環境、目的によって適した機能が大きく違ってきます。利用者一人ひとりのポイントをおさえた選び方が必要となります。

1. 持ち運んだり、車に積み込む時

車いすが大きすぎたり、重かったりすると、利用者や介助者も動かすのが大変です。

できるだけ**軽量でコンパクトな車いす**を選ぶとよいでしょう。

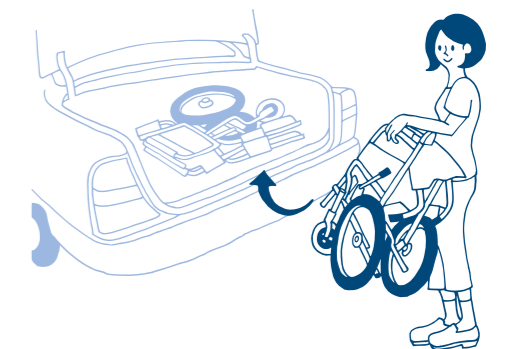

「選び方」の目安2

安全で身体にあった車いすを選ぶために

Wheel Chair
MIKI

目的・環境
scene

2. ベッドや車などへの移乗

車いす選びは、介助者の負担を軽減するという観点も、とても重要です。

スイングアウトでベッドにより近づき、肘掛けを跳ね上げて(ウイング)移乗をスムーズにします。さらに、片麻痺などがある方は、片手・片足でこいで移動するのでスイングアウトの車いすがとても便利です。

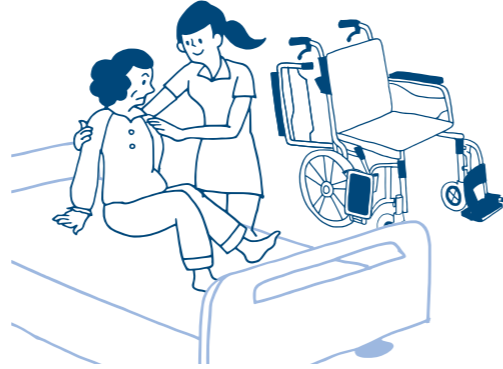

3. 姿勢の安定、ずり落ち防止

車いすに乗ることがつらい方や身体がずり落ちるなどの上体が不安定になりがちな方の不安を解消します。

背もたれの角度の調整ができるリクライニング機能や背もたれと座面の角度の調整ができるティルト機能で安定した座位・姿勢を保ち、腰への負担も軽減します。



4. 家の中の狭い場所など

住まいの中でも車いすを利用する方や公共交通機関などをよく利用する方は、狭くてスムーズに進むことが大変です。

できるだけ小回りのきくコンパクトな車いすを選ぶとよいでしょう。



5. サイズ調整が容易にできたら・・・

車いすを使用していると、徐々に気になる箇所が出てきたり、太ったり、痩せたり、また、季節によって衣服の厚みできゅうくつになることがあります。

専門工具を使用せずに、座面の高さや座幅の調整などが簡単にできる車いすを選ぶとよいでしょう。

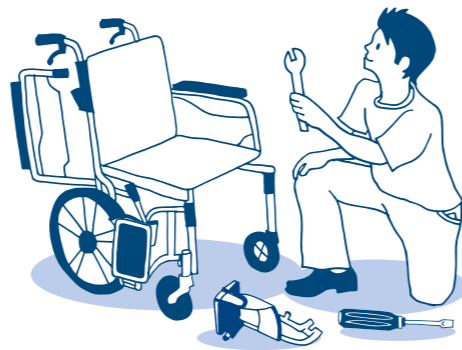

安全で快適な車いすを実現する究極の車いす。

Wheel Chair
MIKI

車いすのパイオニアとして50余年にわたり培ってきた技術と、先進の知識・ノウハウを取り入れた高度な設計で形にする“お客様のための一台”。

オーダー
メイド
Order made

世界でたったひとつの車いす。

スポーツを楽しむ、車を運転するなど、アクティブに活動する人にオススメしたい、オーダーメイド・システム。MiKiの開発力と技術で、多様化するあらゆるニーズにお応えします。やさしさ、乗り心地、使いやすさ、すべてにご満足いただけるあなた仕様。世界に一台しかない最新の車いすを、MiKiはお届けします。フルオーダーだから、すべてのパーツがその日からフィット。安心感が大きく違います。



製造



オーダーメイド例-1



オーダーメイド例-2

お問い合わせは お客様サポート窓口へお願いします。 TEL 0570-00-3993 FAX 0568-66-6335 ※愛知県への通話料が発生します。

ミキ
カスタム
MiKi CUSTOM

対象機種をベースとした ミキのイージーオーダーシステム。



ミキ総合カタログに掲載されているバリエーション豊かなレディメイド車いすをベースによりお客さまのお身体に合った特別仕様の車いすに仕上げるのが「MiKi Custom」です。

ゼロから製造するオーダーメイドとは異なり、できあがりイメージしやすく誰でも手軽にオーダーメイドができます。まずはベースとなる車いすをMiKi総合カタログからお選びください。



ミキカスタム例) ベース車 SKT-6



ミキカスタム例) ベース車 TRC-2



ミキカスタム例) ベース車 MYU4-22

MiKiのサイトにオーダーフォーム(PDF)がございます。ダウンロードしてご使用ください。
<http://www.kurumaisu-miki.co.jp/>

車いすサポートの基本 ＜自走型＞編

操作方法 Operation

自走型車いす

- 1 駐車用ブレーキを解除します。
- 2 ハンドリムの後方をしっかり握り、肘を伸ばす腕の力で前に押し出すように駆動輪を回します。図のように円を描くようにこぐと、最もこぎやすくなります。
- 3 減速したり停止するには、回転しているハンドリムを強く握り、手との摩擦で制動します。

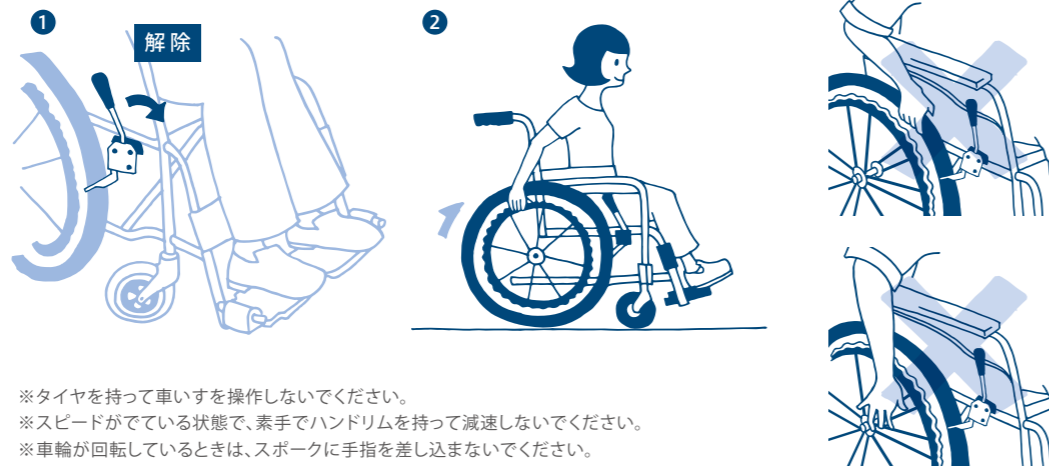

※タイヤを持って車いすを操作しないでください。
 ※スピードがでている状態で、素手でハンドリムを持って減速しないでください。
 ※車輪が回転しているときは、スポークに手指を差し込まないでください。

路面状況 Road surface

坂道

前傾姿勢で前向きに上り、下る場合は前傾姿勢でハンドリムでブレーキをかけながら後ろ向きに下ります。

※急な坂道では安全ベルトを着用するようにしましょう。坂道では絶対、急停止しないようにしましょう。転倒する場合があります。

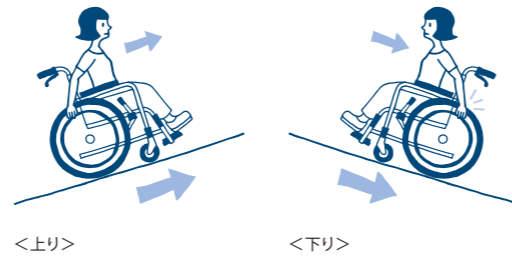

踏切などの溝

溝に対して直角に進入します。直角でない場合、キャストや駆動輪が溝にはまり、抜けなくなることがあります。また、溝の手前でキャストを持ち上げて通過する方法もあります。

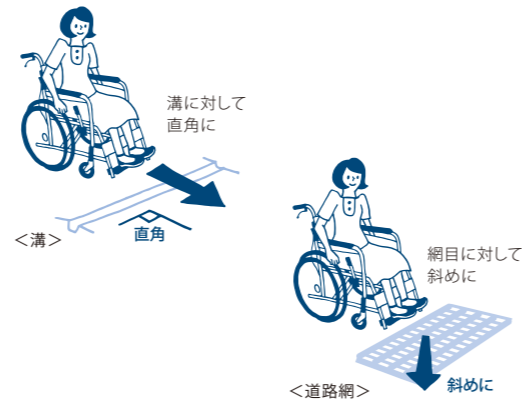

道路網

側溝の金網などを通過する場合、右図のように網目に対して斜めに進入します。

介助型車いす

介助者は車いすのグリップを握り、進行方向へ押します。

※急発進・急停止は乗車者に不快感を与えます。声をかけるなどの配慮をしましょう。

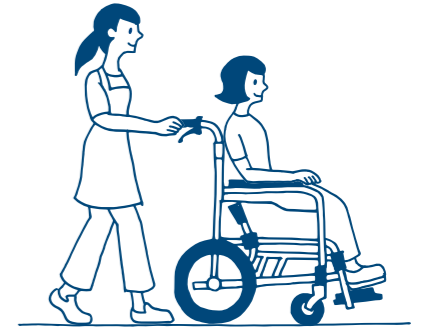

操作方法 Operation

路面状況 Road surface

段差越え

- 1 段差の前で停車します。
- 2 足元のティッピングレバーを押し出し、グリップを手前に引くようにしてキャストを上げます。
- 3 段差に主輪を当てます。
- 4 グリップを持って車いすを持ち上げ段差を越えます。

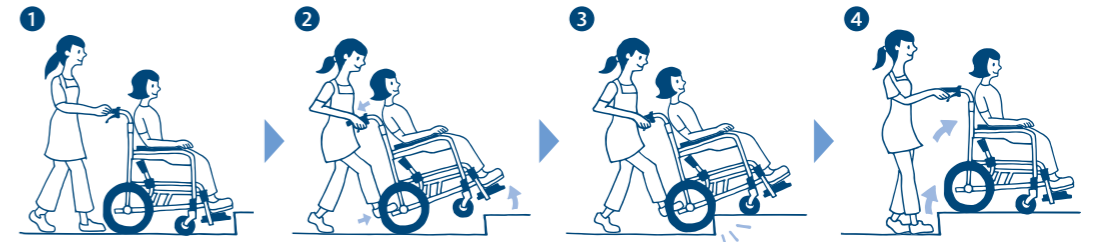

坂道

前傾姿勢で前向きで上り、後ろ向きで下ります。その際、進行方向の安全をしっかりと確かめながら進みます。

※急な坂道では安全ベルトを着用するようにしましょう。坂道では絶対、急停止しないようにしましょう。転倒する場合があります。
 ※坂道を前向きで下ると乗車者が前方へ転倒したり、前方へズレたりして大変危険です。

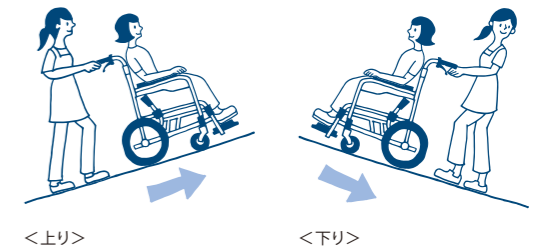

踏切などの溝

溝に対して直角に進入します。直角でない場合、キャストや主輪が溝にはまり、抜けなくなることがあります。また、溝の手前でキャストを持ち上げて通過する方法もあります。

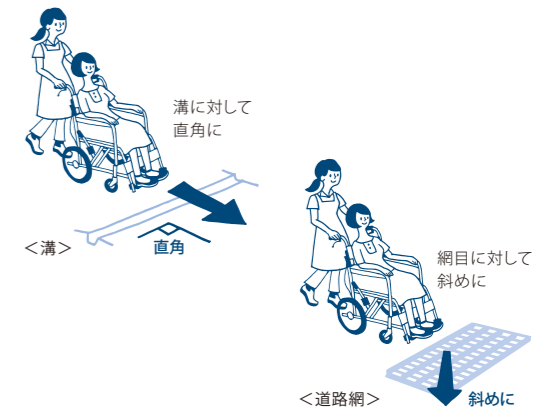

道路網

側溝の金網などを通過する場合、右図のように網目に対して斜めに進入します。

基本的な 車いすの折りたたみ方

車いすは、車のトランクに積む場合や収納する場合など多々あります。

基本的な車いすの折りたたみ方を覚えておくことも便利です。簡単ですので覚えておきましょう。

たたみ方 How to fold

1. フットサポートをたたむ

ブレーキがかかっているのを確認して、左右のフットサポートを折りたたみます。
※スイングアウトの場合は折りたたむか取り外してください。



2. 左右をたたむ

座面を持って上に引き上げ、左右をたたみます。この時、座面と両サイドの間に手を挟まれないように気をつけてください。
※ワンタッチソフトシートの場合は取り外してたたむとよりコンパクトになります。

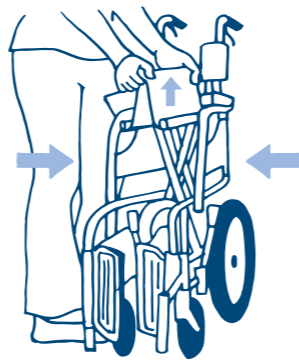

3. 手押しハンドルをたたむ

レバーを押し、ハンドルを折りたたみます。

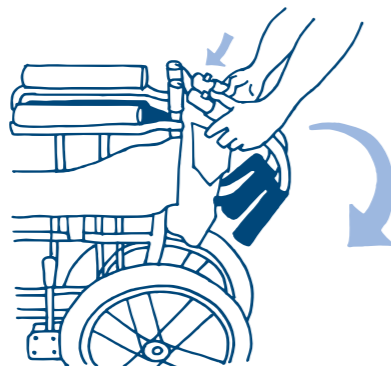

4. コンパクトに

コンパクトに折りたたむ事ができるので、自動車に積み込んだり狭いスペースに収納ができて邪魔になりません。



※車いすのひろげ方は逆をたどってひろげてください。

カタログの見方 1 正しくご覧いただくために



① 名称

この機種の商品名。

② カテゴリー & 機能マーク

各商品に装備されている機能とカテゴリーをマークで表示。(カテゴリー & 機能マークの見方は19ページをご覧ください)

③ ミキのオススメ車いす

特にミキが推薦している車いすに表示。

④ 車いすの特長

車いすの特長を端的に表示。

⑤ 介助者対象目安

在宅向けと病院・老人ホームなどの施設向けを表示。さらに介助者のメリットを記載。(介助者対象目安の見方は20ページをご覧ください)

⑥ 利用者対象目安

利用者対象目安をアイコンにて表示。さらに利用者のメリットを記載。(利用者対象目安の見方は20ページをご覧ください)

⑦ 特長説明

この機種の特長説明を記載。

⑧ 商品写真

商品の形状を表した写真。

⑨ 車いすの種類

自走型・介助型・電動を表示。

⑩ 品番

商品の区分け番号。

⑪ 商品コード

商品の識別番号。

⑫ 重量・前座高

商品の重量・前座高を記載。

⑬ 主な装備・特長

主な装備や特長を写真と共に記載。

⑭ TAISコード

(財)テクノエイド協会が構築している福祉用具のデータベースシステムに登録している商品コードです。

⑮ 商品価格

非課税価格にて記載。

⑯ 寸法表示

商品の通常時と折りたたみ時の寸法を記載。(寸法表示の見方は20ページをご覧ください)

⑰ 折りたたみ写真

商品の折りたたみ形状を表した写真

⑱ シートカラー

シートカラーを表示色の中から選択。

⑲ 注意・重要事項 他

注意・重要事項が記載してあります。ご注文の際は必ず読んでください。

⑳ 福祉用具 JISマーク

福祉用具 JISマーク認証取得した車いすに表示。

品番・シートカラー・シート幅・商品コードをご発注時にご指示ください。

カタログの見方 2

カテゴリー&機能マーク、介助者・利用者対象目安、寸法表示



< ② カテゴリー&機能マーク >

<p>ニューライト 材質、構造、全てを軽量化のために見直し、再設計しました。高剛性でありながら、軽量車いすを超える超軽量型車いすです。</p>	<p>手押しハンドル高モジュール 介助者に合わせて、手押しハンドルの高さを調整できます。</p>	<p>背折れジョイント 簡単に手押しハンドルを折りたたむことができます。</p>
<p>ライト 新設計のフレーム・パーツにより、片手で持ち上げられる程軽量です。持ち運びはもちろん基本操作に余裕が生まれます。</p>	<p>高さ調整式アームサポート ご利用される方に合わせて、アームサポートの高さを調整できます。</p>	<p>ロックブレーキ 従来の駐車用ブレーキより制動力を大幅に向上したブレーキ。</p>
<p>スリム シート幅を確保したままスリム化したMIKI独自の立体構造です。室内の移動をよりスムーズにします。</p>	<p>ティルト おしり、太ももにかかる体重を背中や腰に分散させることができます。また、前ずれ防止になります。</p>	<p>足踏み運動式駐車ブレーキ 足で操作が出来るため、介助者の腰への負担が少ないブレーキです。</p>
<p>ウイング ワンタッチでアームサポートを後方にはね上げることができます。ベッドなどへの移乗の際にはアームサポート部分が邪魔になりません。</p> <p>レバーを押し、ロックを解除します。</p> <p>アームパイプを引き上げます。</p>	<p>エレベータリング 左右独立して、足の角度を調整できます。</p> <p>●フット・レッグサポートを上げる レバーを押し、ロックを解除します。 フット・レッグサポートを引き上げ、角度を設定します。</p> <p>●フット・レッグサポートを上げる フット・レッグサポートレバーを上げます。</p>	<p>アームサポート取り外し アームサポート部分を取り外すことができ移乗の際、アームサポート部分が邪魔になりません。</p> <p>ロックを解除します。</p> <p>アームサポートを引き上げます。</p>
<p>スイングアウト フット・レッグサポートを回転させるように後方に開けることができるので、移乗対象により近づけることができます。</p> <p>レバーを後ろに押し、ロックを解除します。</p> <p>フット・レッグサポートを外に開けます。</p>	<p>ワンタッチソフトシート 背・座のソフトシートを簡単に取り外すことができます。</p>	<p>テンション調整式シート シーティングの心地よさを追求し生み出された調整式シートです。</p>
<p>低座面仕様 座面が低い車いすです。小柄な方や足こぎ走行にとっても便利です。</p>	<p>リクライニング 手元の操作で、背もたれが無段階にリクライニングします。</p>	<p>クッションキャスト 乗り心地に配慮したキャストです。</p>
<p>座面高・シート幅モジュール 身体状況や使用環境の変化に応じて、各部を調整することができます。</p>	<p>介助用ブレーキ 安定した制動力が得られるブレーキです。</p>	<p>ハイポリマータイヤ チューブがないため、パンクの心配がないタイヤです。</p>
<p>座面高モジュール</p>	<p>サーボブレーキ コンパクトで音鳴りが少なく制動力の高いブレーキです。</p>	<p>MIKIカスタム対象機種 対象機種をベースとしたミキのイージーオーダーシステム。(別冊のミキカスタムをご覧ください。)</p>

< ⑤ 介助者対象目安 >



在宅マーク
同居の家族
在宅向きの車いすです。



施設マーク
施設職員
施設向きの車いすです。

< ⑥ 利用者対象目安 >



軽度マーク
歩行は杖と補助でなんとか可能。
車いすを利用して外出の機会が多い。



中度マーク
立ち上がり・歩行に介助が必要。座位にもやや問題があり、車いすの利用頻度も高い。



重度マーク
日常生活の多くの部分に介助が必要。
座位保持ができず、離床や移動に車いすが必要。

< ⑪ 重量・前座高、⑮ 寸法表示 >

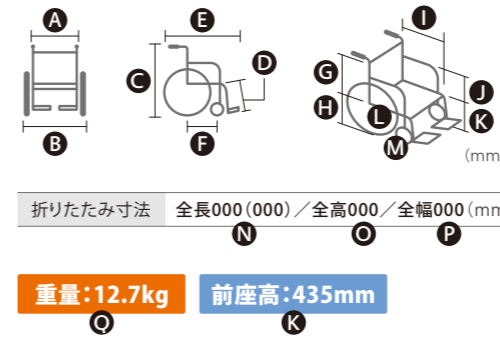

- A** シート幅 (mm)
 - B** 全幅 (mm)
 - C** 全高 (mm)
 - D** フットサポート・シート間長 (mm)
 - E** 全長 (mm)
 - F** ホイールベース (mm)
 - G** バックサポート高 (mm)
 - H** 後座高 (mm)
 - I** シート奥行 (mm)
 - J** アームサポート高 (mm)
 - K** 前座高 (mm)
 - L** 主輪・駆動輪径 (inch)
 - M** キャスタ径 (inch)
 - N** 折りたたみ全長 (mm)
※スイングアウト仕様の場合、()内はフット・レッグサポートを取り付けたままのサイズです。
 - O** 折りたたみ全高 (mm)
 - P** 折りたたみ全幅 (mm)
 - Q** 重量 (kg)
- ※サイズは公差の範囲で誤差があります。ご了承ください。

A シート幅
座る際の有効幅。座のシート幅となります。広すぎると、体が傾きやすくなりますので、ご確認ください。
※Skit・CRT・MEF・STS・JWX-1Mはアームパイプの内々の幅となります。



B 全幅・E 全長
在宅で使う場合は、車いす全体のサイズはもちろん、廊下や扉、収納場所など、車いすを使用する場所のサイズや環境を確認することが大切です。

K 前座高 (座面高)
たとえば片マヒなどで足駆動する場合は足が床にしっかりとつく前座高 (座面高) を第一に考慮しましょう。移乗性を優先するなら目的に合った機能を備えた車いすを選ぶことが肝心です。

Fホイールベース・**N****O****P**折りたたみ寸法・**Q**重量
車での移動や収納の際、折りたたみ寸法や重量、ホイールベースが重要になってきます。スペースや介助者のことも考慮に入れて選びましょう。
※折りたたみ寸法とは折りたたんだ時の外々の寸法をさします。

フット・レッグサポートが取り外せないタイプ

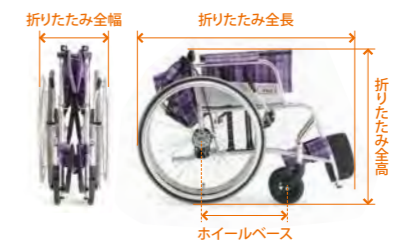

フット・レッグサポートが取り外せるタイプ : スイングアウト仕様

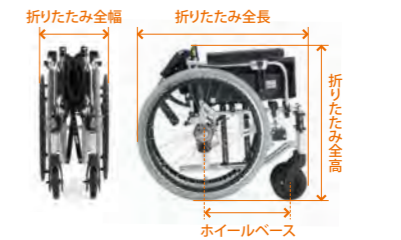

※折りたたみ寸法の全幅については、ワンタッチソフトシート(背・座)を外した時のサイズになります。
※ホイールベースは、駆動輪(主輪)の接地点からキャストの接地点までの寸法です。

とまっティシリーズ

耐荷重100kg



とまっティシリーズ / SKT-400B、SKT-200B



コンパクトの上、装備も充実していて、とても便利。

ブレーキを忘れなくても、転倒しないので安心ですね。



ノンバックブレーキシステム
コンパクト
機能充実

スレンダー車いす「スキット」のフル装備モデルに
ノンバックブレーキシステムを搭載。
ヒヤリハットで多い“ブレーキのかけ忘れ”をサポートします。
パンチングレザーシート採用でよりプレミアムに。

自走も...



介助も...



自走型

シートカラー：ブルー

品番 **SKT-400B** TAIS : 00122-000531

●商品コード / CJ00862 **¥150,000** (非課税価格)

折りたたみ寸法 全長725(950)※1 / 全高680 / 全幅330※2 (mm)

重量:18.1kg **前座高:435mm**※ ※クッション込 475mm

- ノンバックブレーキシステム、フィットグリップハンドリム、専用クッション標準装備、フィットネスグリップ、反射板付き駆動輪、取外しできる背ポケット

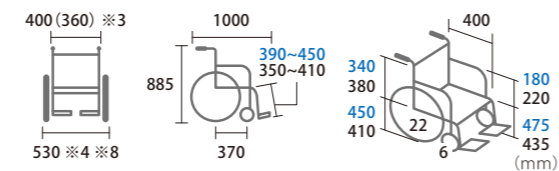

※スペックの青文字はクッション込の寸法です。



介助型

シートカラー：ブラウン

品番 **SKT-200B** TAIS : 00122-000532

●商品コード / CJ00863 **¥150,000** (非課税価格)

折りたたみ寸法 全長640(870)※1 / 全高680 / 全幅260※2 (mm)

重量:16.6kg **前座高:435mm**※ ※クッション込 475mm

- ノンバックブレーキシステム、フィットネスグリップ、専用クッション標準装備、反射板付き主輪、取外しできる背ポケット

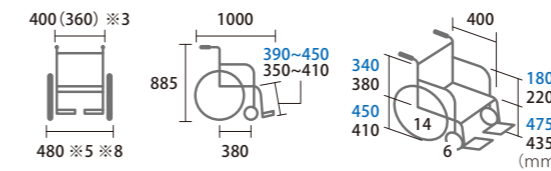

※スペックの青文字はクッション込の寸法です。

⇒スキット400B、200Bの主な装備

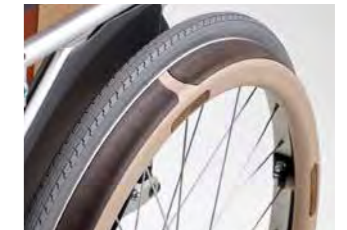

フィットグリップハンドリム (400B)

反射板の付いた、すべりにくい樹脂製ハンドリム。摩擦抵抗力が非常に大きいため、握力の弱い方でもわずかな力で操作できます。また、タイヤとハンドリム間の隙間がないので指が入ることがありません。



反射板付き樹脂ホイール (200B)

反射板が暗い夜道から車いすの存在を知らせます。



フィットネスグリップ

滑りにくい素材で、手にフィットする立体構造。長時間の介助による手の疲れを軽減します。



通気性の良いシート

アウターシートに通気性の良いパンチングレザーシートを採用。発汗による蒸れを軽減します。

⇒シートカラー(ストライプシート)



品番・シートカラー・商品コードをご発注時にご指示ください。 適応体重は30kg以上です。

※ミキの車いすは折りたたためコンパクトに収納できます。

※1 ()内はフット・レッグサポートを取り付けたままのサイズです。 ※2 折りたたみ寸法の全幅については、ワンタッチソフトシート(背・座)を外した時のサイズです。
※3 シート幅はアームパイプの内々の幅です。()内は座シートの幅です。 ※4 駐車用ブレーキの外々の幅です。 ※5 アームサポートの外々の幅です。
※8 延長ブレーキ取り付けにより全幅寸法は変化します。

※ノンバックブレーキシステムは、万が一駐車用ブレーキを忘れ忘れて車いすに乗り降りした際に、車いすの後方移動を抑える補助機能です。

とまっティの主な特長は
次のページをご覧ください。

とまっティシリーズ
コンパクト
軽量車いす
スタビリティ
車いす
モジュール車いす
車いす
スクワット車いす
車いす
車いす
電動車いす
オアシス
入浴補助器具
スリッパ

とまっティシリーズ

耐荷重100kg



とまっティシリーズ / MBY-41B、MBY-47B



シンプルで操作がしやすいですね。

ブレーキを忘れなくても転倒しないので安心ですね。



ノンバックブレーキシステム ※41Bのみ

低座面 ※41Bのみ

ヒヤリハットで多い“ブレーキのかけ忘れ”をサポート。
立ちあがると自動でノンバックブレーキシステムが作動、
転倒を未然に防ぐことができます。
足こぎに便利な低座面タイプもご用意しました。



自走型

シートカラー：エメラルド

品番 **MBY-41B** ロータイプ TAIS：00122-000528

●商品コード / CJ00836 **¥105,000** (非課税価格)

折りたたみ寸法 全長950 / 全高690 / 全幅380※2 (mm)

重量：**16.6kg** 前座高：**375mm (低座面)** ※クッション込 415mm

●ノンバックブレーキシステム、専用クッション標準装備

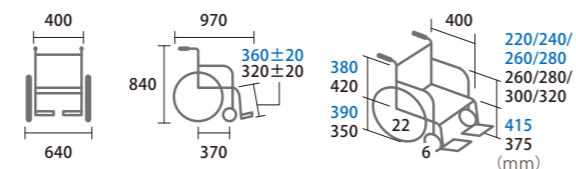

※スペックの青文字はクッション込の寸法です。

シートカラー (ストライプシート)



パープル (S4#72) エメラルド (S4#74) イエロー (S4#75)

品番・シートカラー・商品コードをご発注時にご指示ください。 適応体重は30kg以上です。

※ミキの車いすは折りたたみコンパクトに収納できます。

※2折りたたみ寸法の全幅については、ワンタッチソフトシート(背・座)を外した時のサイズです。

※ノンバックブレーキシステムは、万が一駐車用ブレーキを忘れずに降りた際に、車いすの後方移動を抑える補助機能です。



自走型

シートカラー：イエロー

品番 **MBY-47B** 標準タイプ TAIS：00122-000529

●商品コード / CJ00835 **¥105,000** (非課税価格)

折りたたみ寸法 全長960 / 全高750 / 全幅380※2 (mm)

重量：**16.7kg** 前座高：**435mm** ※クッション込 475mm

●ノンバックブレーキシステム、専用クッション標準装備

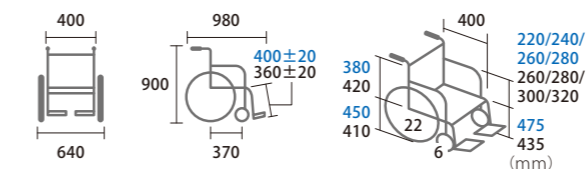

※スペックの青文字はクッション込の寸法です。

とまっティの主な特長

ブレーキのかけ忘れを防いで転倒を防止。



座るとブレーキ解除。



立つとブレーキ作動。

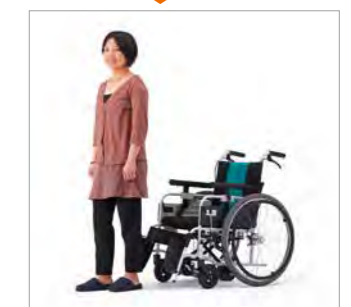

使用者が車いすから立ち上がるとノンバックブレーキシステムが作動、万が一駐車用ブレーキを忘れずに降りた際に、車いすの後方移動を抑え、後方への転倒事故の防止や被害の軽減を行います。

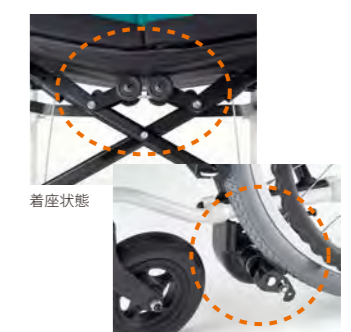

ノンバックブレーキシステムの構造

着座すると座面裏中央部のローラーが押されて、車いす下部のブレーキユニットが解除。退座すると座面裏中央部のローラーが元の位置に戻り、ブレーキが作動します。

※車いすに降りる時は駐車用ブレーキを必ずかけましょう。

マーク1
シリーズ
折りたたみ
軽便車いす
スタッキング
車いす
モジュール車いす
折りたたみ
折りたたみ
スクワット
車いす
折りたたみ
電動車いす
折りたたみ
折りたたみ
入浴補助
車いす
スクワット

とまっティシリーズ

耐荷重100kg



とまっティシリーズ / MBY-41B SW、MBY-41RB



シンプルで操作が
しやすいですね。

ブレーキを忘れず
かけてください。



ロータイプ
**低座面車いすのウイング・スイングアウト
(またはスイングアウト)仕様。**
ベッドなどの移乗の際にとっても便利です。



自走型

シートカラー: パープル

品番 **MBY-41B SW** ロータイプ TAIS: 00122-000534

●商品コード / CJ00868 **¥120,000** (非課税価格)

折りたたみ寸法 全長730(960)※1 / 全高690 / 全幅380※2 (mm)

重量: 17.7kg **前座高: 375mm (低座面) ※** ※クッション込 415mm

●ノンバックブレーキシステム、専用クッション標準装備

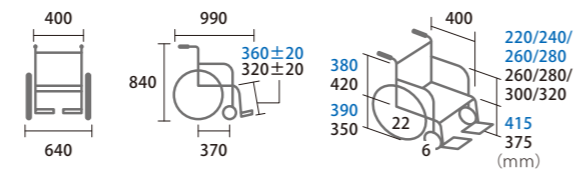

※スペックの青文字はクッション込の寸法です。

シートカラー (ストライプシート)



パープル (S4#72) エメラルド (S4#74) イエロー (S4#75)

品番・シートカラー・商品コードをご発注時にご指示ください。 適応体重は30kg以上です。

※ミキの車いすは折りたたためコンパクトに収納できます。

※1 ()内はフット・レッグサポートを取り付けたままのサイズです。 ※2 折りたたみ寸法の全幅については、ワンタッチソフトシート(背・座)を外した時のサイズです。

※フレームカラーはMBY-41B/47B/41B SWはホワイト、MBY-41RBはシルバーとなります。

※ノンバックブレーキシステムは、万が一駐車用ブレーキを忘れず乗りに乗った際に、車いすの後方移動を抑える補助機能です。



自走型

シートカラー: イエロー

品番 **MBY-41RB** ロータイプ TAIS: 00122-000559

●商品コード / CJ00900 **¥140,000** (非課税価格)

折りたたみ寸法 全長740(950)※1 / 全高630 / 全幅350※2 (mm)

重量: 18.2kg **前座高: 375mm (低座面) ※** ※クッション込 415mm

●ノンバックブレーキシステム、専用クッション標準装備

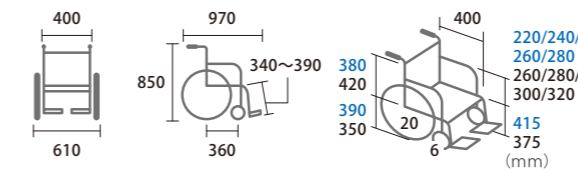

※スペックの青文字はクッション込の寸法です。

とまっティの主な特長

ブレーキのかけ忘れを防いで
転倒を防止。



座るとブレーキ解除。



立つとブレーキ作動。



使用者が車いすから立ち上がるとノンバックブレーキシステムが作動、万が一駐車用ブレーキを忘れず乗りに乗った際に、車いすの後方移動を抑え、後方への転倒事故の防止や被害の軽減を行います。



ノンバックブレーキシステムの構造

着座すると座面裏中央部のローラーが押されて、車いす下部のブレーキユニットが解除。退座すると座面裏中央部のローラーが元の位置に戻り、ブレーキが作動します。

※車いすに乗り降りする時は駐車用ブレーキを必ずかけましょう。

Compact

コンパクト車いす

コンパクトで小回りのきく車いすなので、
家の中や狭い通路などでのとりまわしもラクラク。
また、小さく折りたためるので収納時もじゃまになりません。



- メーカー
- とまろフ シリーズ
- コンパクト車いす
- 軽量車いす
- スタッキング車いす
- モジュール車いす
- 折りたたみ車いす
- スクーター下車いす
- 車いすの収納
- 高背車いす
- オアシス
- 入浴補助器具
- スリッパ



※装備されている機種: 1000 2000 1000Lo 2000Lo 400 200 400B 200B 500 600

ヒヤリハットをスキット解決!

装備をヒヤリハットとともにご紹介。



1 身体に合わない車いすを使用していると様々な不具合が生じてきます。

- 座面高が合わないため、前傾姿勢や浅く腰掛ける。
- シート幅が広すぎて、姿勢保持に支障をきたす。
- アームサポート高が合わないため、姿勢保持や手の動きに支障をきたす。
- 背シート体型に合わないため、姿勢保持が難しい。



車いすから転落する危険性。



体重の片寄りによる床ずれの発生。



食事や車いすの操作に支障。



骨格の変形や骨盤が湾曲など障がい進行。



座面高モジュール

身体状況や使用環境の変化に応じて、「座面高・シート幅」をそれぞれ3段階に調整することができます。

1000 2000 1000Lo 2000Lo ※座面高・シート幅モジュール
500 600 ※座面高モジュールのみ(2段階)



シート幅モジュール



高さ調整式アームサポート

ご利用される方に合わせて、アームサポートの高さを調整できます。

1000 2000 1000Lo 2000Lo



テンション調整式シート

シーティングの心地よさを追求し生み出された調整式シートです。座ったまま調整ができるようになりました。

1000 2000 1000Lo 2000Lo 400 200 400B 200B 500 600

2 ベッドへの移乗時、車いすのフットサポートに足が接触し、ケガをしそうになる。



スイングアウト

移乗の際、フット・レッグサポートを回転させるように開けたり、取り外すことができます。よく壁にぶつかる場所でもあるので、さらに強度をアップしました。

1000 2000 1000Lo 2000Lo 400 200 400B 200B 500 600

3 タイヤの空気圧が低下するとブレーキの効きが悪くなり、移乗時に転倒しそうになる。



ロックンブレーキ

従来はタイヤに対して点で押し付けて停止するタイプでしたが、ロックンブレーキは面で押し付けてタイヤをがっちりホールド。制動力が大幅に向上。空気圧の低いタイヤでもしっかり停止します。

1000 2000 1000Lo 2000Lo 400 200 400B 200B

4 暗い夜道で車にひかれそうになる。

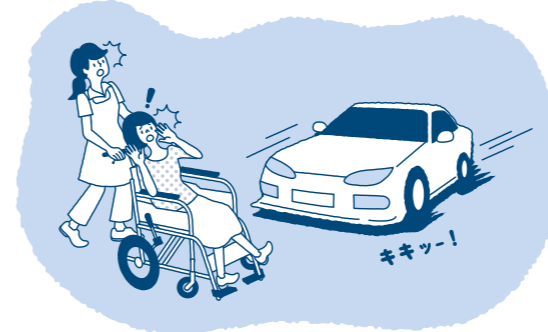

反射板付き樹脂ホイール

反射板が暗い夜道から車いすの存在を知らせます。(左写真:介助型、右写真:自走型)

2000 2000Lo 200 200B 600

5 ハンドリムをつかみ損ねて、スポークに指を巻き込みそうになる。



フィットグリップハンドリム

反射板の付いた、すべりにくい樹脂製ハンドリム。摩擦抵抗力が非常に大きいため、握力の弱い方でもわずかな力で操作できます。また、タイヤとハンドリムの隙間がないので指が入ることがありません。

1000 1000Lo 400 400B 500

6 車いす上でずっこけ姿勢になり、すべり落ちそうになる。



前ズレ防止パッド付クッション

パッドがモモ裏にフィット、お尻の前滑りを防ぎます。さらにお尻にかかる体重が分散されるため、お尻の痛みが軽減されます。クッションは「セットしたまま折りたたむ」ことができ、わずらわしさがありません。

1000 2000 1000Lo 2000Lo

7 車いすを押していて手が滑る・ブレーキがかけにくい。



フィットネスグリップ

滑りにくい素材で、手にフィットする立体構造。長時間の介助による手の疲れを軽減します。

1000 2000 1000Lo 2000Lo 400 200 400B 200B

8 車いすを押していて腰が痛くなる。



手押しハンドル高モジュール

介助者に合わせて、手押しハンドルの高さを調整できます。

1000 2000 1000Lo 2000Lo

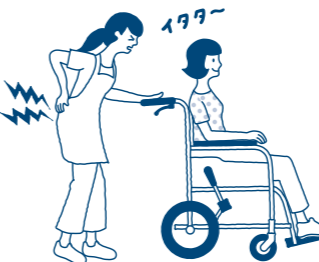

9 車いすから離れた時、貴重品を車いすの背ポケットに忘れる。



取外しできる背ポケット

背ポケットを外してバッグに。車いすから離れた時、貴重品を入れ替えずにご使用できます。

1000 2000 1000Lo 2000Lo 400 200 400B 200B 500 600

メーカー シリーズ コンパクト車いす ストラクチャー モジュール車いす スクワット車いす スクワット下車いす 車いすのメンテナンス 車いすの修理 車いすの部品 車いすの交換 車いすの処分

Skit series 耐荷重100kg



スキットシリーズ / SKT-1000、SKT-2000、SKT-1000Lo、SKT-2000Lo、SKT-400、SKT-200

在宅

玄関の収納スペースをとらなくて便利ね。

施設

軽度

中度

重度

⇒スキット1000、2000、1000Lo、2000Lo、400、200の主な装備



サイドガード

より頑丈になったサイドガード。長い間使用しているとタイヤに干渉することを防止します。



クッションごと折りたためる

クッションを装備したまま、折りたためるので、別に持ち歩くわずらわしさがありません。

カチッと収まる背折れジョイント

ジョイント部分のネジを締めてハンドルのガタつきを解消、カチッと収まるよう調整できます。 ※特許申請中



通気性の良いシート

アウターシートに通気性の良いパンチングレザーシートを採用。発汗による蒸れを軽減します。

上記以外のSKT-1000、2000、1000Lo、2000Lo、400、200の装備をヒヤリハットとともにご紹介。029ページをご覧ください。



コンパクト

モジュール
座面高・シート幅

機能
充実

さらに使いやすく進化をとげた「スキット」。
自走型は現行型 (SKT-3/4※) より全幅が20mmスリムに。

機能充実のモジュール車いす。

お尻の前滑りを防ぎ、足こぎ走行に適したパッド付クッション仕様。

※SKT-3 / 4 : 全幅550mm (シート幅400mm) SKT-400 / 1000 : 全幅530mm (シート幅400mm)



自走型

シートカラー：ブラウン

品番 **SKT-1000** TAIS : 00122-000524

●商品コード / CJ00838 ¥170,000 (非課税価格)

折りたたみ寸法 全長750 (970) ※1 / 全高 **◎** / 全幅320 ※2 (mm)

重量:17.9kg **前座高:410・435・460mm※**

※クッション込470・495・520mm

- フィットグリップハンドリム、フィットネスグリップ、反射板付き駆動輪、前ズレ防止パッド付クッション、取外しできる背ポケット

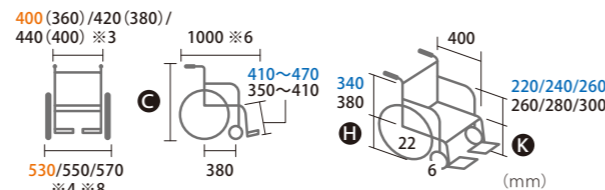

C	H	K	O
915/935/955/975	435/475	460/520	715
890/910/930/950	410/450	435/495	690
865/885/905/925	385/425	410/470	665

※◎は手押しハンドル高の変更によって変わります。
※スペックのオレンジ文字は出荷時の寸法です。※出荷時の変更指定はできません。
※スペックの青文字はクッション込の寸法です。



介助型

シートカラー：ブルー

品番 **SKT-2000** TAIS : 00122-000525

●商品コード / CJ00839 ¥170,000 (非課税価格)

折りたたみ寸法 全長660 (880) ※1 / 全高 **◎** / 全幅270 ※2 (mm)

重量:16.3kg **前座高:410・435・460mm※**

※クッション込470・495・520mm

- フィットネスグリップ、反射板付き主輪、前ズレ防止パッド付クッション、取外しできる背ポケット

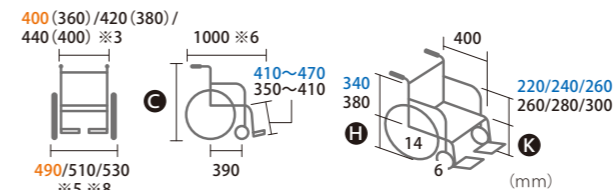

C	H	K	O
915/935/955/975	435/475	460/520	715
890/910/930/950	410/450	435/495	690
865/885/905/925	385/425	410/470	665

※◎は手押しハンドル高の変更によって変わります。
※スペックのオレンジ文字は出荷時の寸法です。※出荷時の変更指定はできません。
※スペックの青文字はクッション込の寸法です。



※ミキの車いすは折りたたためコンパクトに収納できます。
※写真はSKT-2000

⇒シートカラー(ストライプシート)



品番・シートカラー・商品コードをご発注時に指示ください。

※1 ()内はフット・レッグサポートを取り付けたままのサイズです。 ※2 折りたたみ寸法は、ワンタッチソフトシート(背・座)を外した時のサイズです。
※3 シート幅はアームパイプの内々の幅です。()内は座シートの幅です。 ※4 駐车用ブレーキの外々の幅です。 ※5 アームサポートの外々の幅です。 ※6 手押しハンドルを一番下げた状態です。
※8 延長ブレーキ取り付けにより全幅寸法は変化します。

M1000
とまろ
シリーズ
コンパクト
車いす
軽便車いす
スタリッシュ
車いす
モジュール車いす
フルタイムリクライニング
車いす
スリムタイプ車いす
車いす
車いす
電動車いす
オレンジ
入浴補助具
スへの高

Skit series

耐荷重100kg



スキットシリーズ / SKT-1000、SKT-2000、SKT-1000Lo、SKT-2000Lo、SKT-400、SKT-200

在宅

玄関の収納スペースをとらなくて便利ね。

施設

軽度

中度

重度



コンパクト

モジュール
座面高・シート幅

低座面

「スキット」モジュールタイプに低座面仕様が登場。小柄な方や足こぎをされる方におすすめです。

機能充実のモジュール車いす。お尻の前滑りを防ぎ、足こぎ走行に適したパッド付クッション仕様。



自走型

シートカラー：レッド

品番 **SKT-1000Lo** TAIS : 00122-000535

●商品コード / CJ00869 **¥170,000** (非課税価格)

折りたたみ寸法 全長735 (960) ※1 / 全高 ② / 全幅320 ※2 (mm)

重量: 18.2kg **前座高: 360・385・410mm (低座面) ※**
※クッション込420・445・470mm

- フィットグリップハンドリム、フィットネスグリップ、反射板付き駆動輪、前ズレ防止パッド付クッション、取外しできる背ポケット

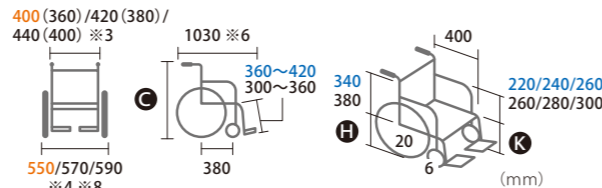

C	H	K	O
915/935/955/975	385/425	410/470	665
890/910/930/950	360/400	385/445	640
865/885/905/925	335/375	360/420	615

※②は手押しハンドル高の変更によって変わります。
※スペックのオレンジ文字は出荷時の寸法です。※出荷時の変更指定はできません。
※スペックの青文字はクッション込の寸法です。

シートカラー(ストライプシート)



品番・シートカラー・商品コードをご発注時にご指示ください。

※ミキの車いすは折りたたためコンパクトに収納できます。

※1 ()内はフィット・レッグサポートを取り付けたままのサイズです。 ※2 折りたたみ寸法については、ワンタッチソフトシート(背・座)を外した時のサイズです。
※3 シート幅はアームパイプの内々の幅です。()内は座シートの幅です。 ※4 ハンドリムの外々の幅です。 ※5 アームサポートの外々の幅です。 ※6 手押しハンドルを一番下げた状態です。
※8 延長ブレーキ取り付けにより全幅寸法は変化します。



介助型

シートカラー：ブルー

品番 **SKT-2000Lo** TAIS : 00122-000536

●商品コード / CJ00870 **¥170,000** (非課税価格)

折りたたみ寸法 全長655 (880) ※1 / 全高 ② / 全幅270 ※2 (mm)

重量: 16.6kg **前座高: 360・385・410mm (低座面) ※**
※クッション込420・445・470mm

- フィットネスグリップ、反射板付き主輪、前ズレ防止パッド付クッション、取外しできる背ポケット

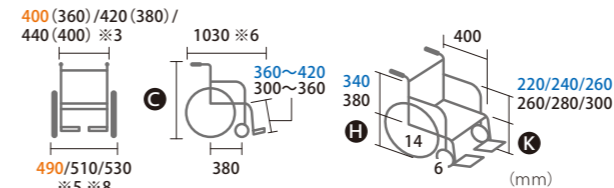

C	H	K	O
915/935/955/975	385/425	410/470	665
890/910/930/950	360/400	385/445	640
865/885/905/925	335/375	360/420	615

※②は手押しハンドル高の変更によって変わります。
※スペックのオレンジ文字は出荷時の寸法です。※出荷時の変更指定はできません。
※スペックの青文字はクッション込の寸法です。

スキット1000、2000、1000Lo、2000Lo、400、200の主な装備



サイドガード

より頑丈になったサイドガード。長い間使用しているとタイヤに干渉することを防止します。



クッションごと折りたためる

クッションを装備したまま、折りたためるので、別に持ち歩くわずらわしさがありません。

カチッと収まる背折れジョイント

ジョイント部分のネジを締めてハンドルのガタつきを解消、カチッと収まるよう調整できます。 ※特許申請中



通気性の良いシート

アウターシートに通気性の良いパンチングレザーシートを採用。発汗による蒸れを軽減します。

上記以外のSKT-1000、2000、1000Lo、2000Lo、400、200の装備をヒヤリハットとともにご紹介。029ページをご覧ください。



M1000 シリーズ とまろふ シリーズ コンパクト車いす 軽量車いす ストラクチャー車いす モジュール車いす フォルトリクライニング車いす スクワガード車いす 車いすの心臓部 電動車いす オレンジ入浴補助具 スへのあ

Skit series

耐荷重100kg



スキットシリーズ / SKT-1000、SKT-2000、SKT-1000Lo、SKT-2000Lo、SKT-400、SKT-200



玄関の収納スペースをとらなくて便利ね。

車体が小さいので小回りが利いて家の中でも操作しやすいね。



コンパクト 機能充実

スムーズに移乗ができる
“ウイング・スイングアウト”のスタンダードモデル。
もちろん、サイズも収納もコンパクトです。



自走型

シートカラー：レッド

品番 **SKT-400** TAIS：00122-000527

●商品コード / CJ00860 **¥135,000** (非課税価格)

折りたたみ寸法 全長725 (950) ※1 / 全高680 / 全幅290 ※2 (mm)

重量：**15.9kg** 前座高：**435mm**

- フィットグリップハンドリム、フィットネスグリップ、反射板付き駆動輪、取外しできる背ポケット

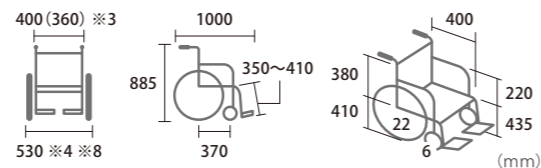

シートカラー(ストライプシート)



ブルー レッド ブラウン

品番・シートカラー・商品コードをご発注時に指示ください。

※ミキの車いすは折りたたためコンパクトに収納できます。

※1 ()内はフット・レッグサポートを取り付けたままのサイズです。 ※2 折りたたみ寸法の全幅については、ワンタッチソフトシート(背・座)を外した時のサイズです。
※3 シート幅はアームパイプの内々の幅です。()内は座シートの幅です。 ※4 駐车用ブレーキの外々の幅です。 ※5 アームサポートの外々の幅です。
※8 延長ブレーキ取り付けにより全幅寸法は変化します。



介助型

シートカラー：ブラウン

品番 **SKT-200** TAIS：00122-000526

●商品コード / CJ00861 **¥129,000** (非課税価格)

折りたたみ寸法 全長640 (870) ※1 / 全高680 / 全幅220 ※2 (mm)

重量：**14.4kg** 前座高：**435mm**

- フィットネスグリップ、反射板付き主輪、取外しできる背ポケット

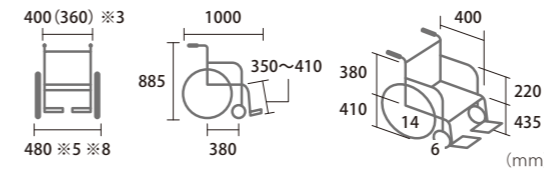

スキット1000、2000、1000Lo、2000Lo、400、200の主な装備



サイドガード

より頑丈になったサイドガード。長い間使用しているとタイヤに干渉することを防止します。

クッションごと折りたためる

クッションを装備したまま、折りたためるので、別に持ち歩くわずらわしさがありません。



カチッと収まる背折れジョイント

ジョイント部分のネジを締めてハンドルのガタつきを解消、カチッと収まるよう調整できます。 ※特許申請中



通気性の良いシート

アウターシートに通気性の良いパンチングレザーシートを採用。発汗による蒸れを軽減します。

上記以外のSKT-1000、2000、1000Lo、2000Lo、400、200の装備をヒヤリハットとともにご紹介。029ページをご覧ください。



メーカー シリーズ とまろや シリーズ コンパクト車いす 軽便車いす ストラクチャー車いす モジュール車いす エアサポート車いす スクワガード車いす 車いすの心臓部 電動車いす オプション 歩行補助具 入浴補助具 スクワガード

Skit series

耐荷重100kg



スキットシリーズ / SKT-500、SKT-600



小回りが利いて家の中でも操作しやすいね。

後方への転倒という不安もなく、軽い力でラクラクこげます。



コンパクト 小回り 室内用

抜群の小回り! コンパクト6輪車いす。廊下の角などの狭い住居内もスイスイ。

手押しハンドルを内側にたたためて、全長80.5cmと非常にコンパクト! 狭いスペースでも回転・曲がる事ができ、部屋と廊下の境目の約2~3cmの段差も前輪を持ち上げて"ヒョイッ"と乗り越えられます。足こぎにも便利な低座面仕様です。



自走型

シートカラー: ブルー

品番 **SKT-500** TAIS: 00122-000553

●商品コード / CJ00894 **¥165,000** (非課税価格)

折りたたみ寸法 全長700(830)※1 / 全高630/655 / 全幅285 ※2 (mm)

重量: 18.0kg **前座高: 400・425mm (低座面)**

●駆動輪20インチ細ハイポリマータイヤ、回転手押しハンドル、フィットグリップハンドリム

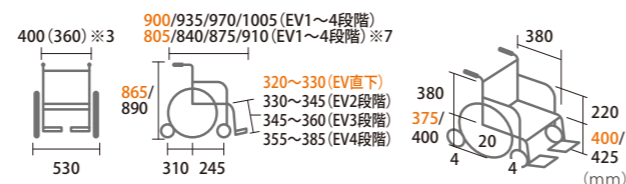

※スペックのオレンジ文字は出荷時の寸法です。
※出荷時の変更指定はできません。

シートカラー (ストライプシート)



ブルー レッド ブラウン

品番・シートカラー・商品コードをご発注時に指示ください。

※ミキの車いすは折りたたためてコンパクトに収納できます。

※1 ()内はフット・レッグサポートを取り付けたままのサイズです。 ※2 折りたたみ寸法の全幅については、ワンタッチソフトシート (背・座) を外した時のサイズです。
※3 シート幅はアームパイプの内々の幅です。()内は座シートの幅です。 ※7 回転手押しハンドルをたたんだ状態です。



介助型

シートカラー: ブラウン

品番 **SKT-600** TAIS: 00122-000554

●商品コード / CJ00895 **¥165,000** (非課税価格)

折りたたみ寸法 全長700(830)※1 / 全高630/655 / 全幅245 ※2 (mm)

重量: 17.5kg **前座高: 400・425mm (低座面)**

●主輪14インチハイポリマータイヤ、回転手押しハンドル

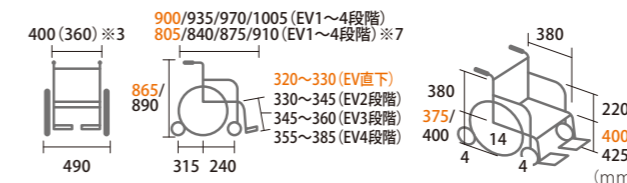

※スペックのオレンジ文字は出荷時の寸法です。
※出荷時の変更指定はできません。

スキット500、600の主な装備・特長

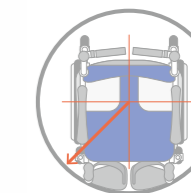

自走・介助共に**回転半径45cm**
※回転手押しハンドルをたたんだ状態。

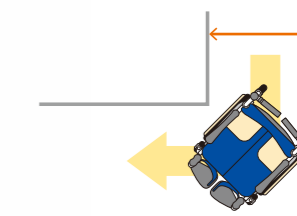

コーナー幅 **自走61cm以上**
介助58cm以上
※回転手押しハンドルをたたんだ状態。



回転手押しハンドル

手押しハンドルを内側にたたためて収納。全長がよりコンパクトに! 車いすを押す時もハンドルが握りやすく、とても便利です。



スイングアーム式リアキャスト

後方についた可動式のキャストが本体をしっかり支え後方への転倒を防ぎます。



レッグサポート角度調整

左右独立して、フット・レッグサポートの角度調整ができます。(0~22.5度、4段階)

右記以外のSKT-500、600の装備をヒヤリハットとともに紹介。029ページをご覧ください。

ミキの車いす
とまじり
シリーズ
コンパクト車いす
軽量車いす
スライディング車いす
モジュール車いす
フルトラッキング車いす
スクワット車いす
車いすの心
電動車いす
オアシス
入浴補助具
スへの高

Skit series

耐荷重100kg



スキットシリーズ / SKT-4, SKT-4 Lo



玄関の収納スペースをとらなくて便利ね。

車体が小さいので小回りが利いて家の中でも操作しやすいね。



コンパクト 軽い

コンパクト 軽い 低座面

室内の狭い場所を スイスイ移動できるスレンダー車いす。

シート幅は、今までと同じ400mm (アームパイプ内々) のままで全幅わずか550mmとコンパクト。

場所を選ばずスイスイ通ることができます。

また、折りたたみ時にもコンパクトに収納できます。



シートカラー：#41

自走型

品番 SKT-4

TAIS : 00122-000411

¥139,000 (非課税価格)

●商品コード / シート幅380mm: CJ00636, 400mm: CJ00635, 420mm: CJ00768

折りたたみ寸法 全長725(965)※1 / 全高665 / 全幅285 ※2 (mm)

重量: 13.7kg 前座高: 435mm

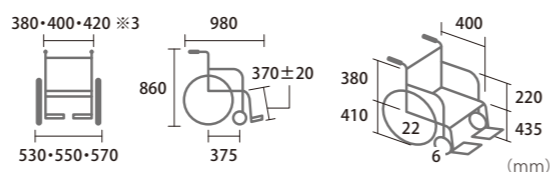

ライトタイヤ
22"×1
ブラハンドリム

シートカラー

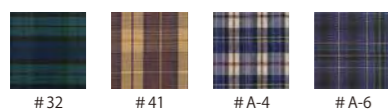

※シートカラー #32、#41 を選択した場合、レッグサポートは同色。
#A-4、#A-6 を選択した場合、レッグサポートは黒となります。

オプションシートカラー (オプション加算価格 ¥5,000)



P-01 (花霞 朱) P-02 (花霞 藍) P-06/07 (ピンク) P-08/09 (ブルー)

品番・シートカラー・シート幅・商品コードをご発注時にご指示ください。

※1 ()内はフット・レッグサポートを取り付けたままのサイズです。
※2 折りたたみ寸法の全幅については、ワンタッチソフトシート (背・座) を外した時のサイズです。
※3 シート幅はアームパイプの内々の幅です。

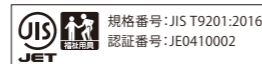

JISマーク対象：SKT-4, SKT-4 Lo
オプション装着時やセミオーダー対応時は
JISマーク対象外となる場合があります。



シートカラー：#A-4

自走型

品番 SKT-4 Lo

TAIS : 00122-000430

¥139,000 (非課税価格)

●商品コード / シート幅400mm: CJ00647, 420mm: CJ00769

折りたたみ寸法 全長710(930)※1 / 全高635 / 全幅290 ※2 (mm)

重量: 13.7kg 前座高: 400mm (低座面)

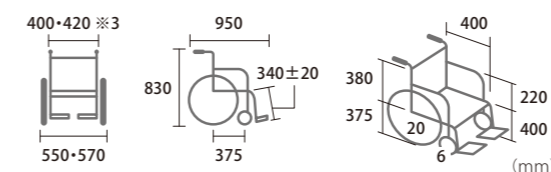

ライトタイヤ
20"×1
ブラハンドリム

スキット4の 主な装備・特長

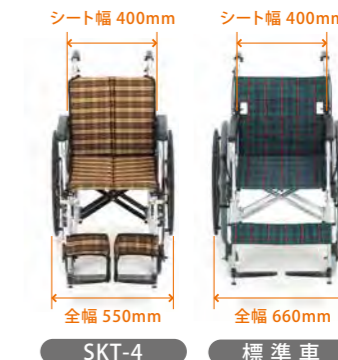

コンパクト設計

全幅は、標準車と比べて一目瞭然コンパクト設計。



ウイング

アームサポートを後方にはね上げることができます。ベッドなどの移乗の際にはアームサポート部分が邪魔になりません。



スイングアウト

フット・レッグサポートを回転させるように後方に開けることができますので、移乗対象により近づくことができます。



折りたたみ収納もコンパクト

従来の車いすの約2/3とコンパクトに折りたためます。収納や持ち運び、車への積み込みにも適しています。写真はSKT-4

MIKI
とまっぴら
シリーズ
車いす
コンパクト
軽量車いす
スライディング
車いす
モジュール車いす
スイングアウト車いす
スイングアウト車いす
折りたたみ車いす
電動車いす
オプション
入浴補助器具
歩行補助器具
スプーン



狭いところもスイスイ。
by SKT-4

Skit series

耐荷重100kg



在宅
玄関の収納スペースをとらなくて便利ね。



軽度 中度 重度
車体が小さいので小回りが利いていていいですね。



SKT-4の介助車。 主輪が小さいので、 サイズも収納もよりコンパクト。

コンパクトな上、さらに軽量になるため
持ち運びや車いすを押す際、
介助される方の負担を減らすことができます。



シートカラー：#32

介助型

品番 **SKT-2** TAIS : 00122-000320

●商品コード / CJ00304 **¥133,000** (非課税価格)

折りたたみ寸法 全長650(885)※1/全高695/全幅210 ※2 (mm)

重量：12.7kg **前座高：435mm**

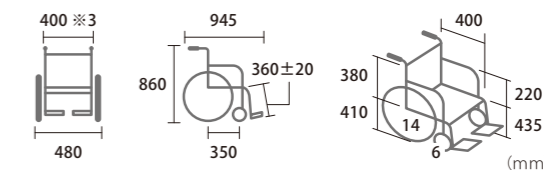

④シートカラー

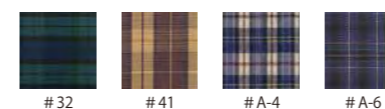

※シートカラー #32、#41 を選択した場合、レッグサポートは同色。
#A-4、#A-6 を選択した場合、レッグサポートは黒となります。

⑤オプションシートカラー (オプション加算価格 ¥5,000)



P-01 (花露朱) P-02 (花露藍) P-06/07 (ピンク) P-08/09 (ブルー)

品番・シートカラー・商品コードをご発注時にご指示ください。

※1 ()内はフット・レッグサポートを取り付けたままのサイズです。
※2 折りたたみ寸法の全幅については、ワンタッチソフトシート(背・座)を外した時のサイズです。
※3 シート幅はアームパイプの内々の幅です。

※ミキの車いすは折りたためてコンパクトに収納できます。



JISマーク対象：SKT-2
規格番号：JIS T9201:2016
オプション装着時やセミオーダー対応時は
JISマーク対象外となる場合があります。

MIKI
とまろフ
シリーズ
コンパクト
車いす
軽量車いす
スライドシート
車いす
モジュール車いす
車いす
フルトリックハイバック
スクランゲード車いす
車いす
車いす
電動車いす
オプション
入浴補助具
スプーン

Skit series

耐荷重100kg



スキットシリーズ/SKT-5(6輪車)



小回りが利いて家の
中でも操作しやすいね。

後方への転倒という不安もなく
軽い力でラクラクこげます。



コンパクト 小回り 室内用

コンパクトな上、6輪車なので廊下の角などの狭い住居内もスイスイ通れます。また、後方への転倒という不安もありません。



スキット5の 主な装備・特長

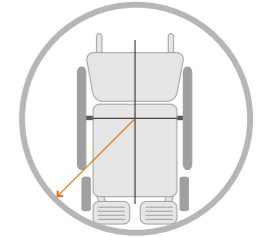

回転半径52cm

ホイールベースを短くした事により回転半径も小さくする事ができ、室内の狭い所も簡単に移動できます。

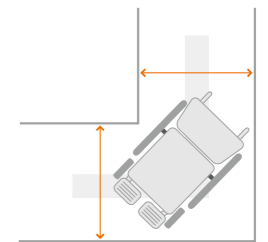

コーナー幅65cm以上

狭い廊下の角など曲がりにくかった所でも簡単に切返しができます。



シートカラー：#32

自走型

品番 **SKT-5** TAIS : 00122-000444

●商品コード / CJ00682 **¥150,000** (非課税価格)

折りたたみ寸法 全長735(875)※1/全高640/全幅285 ※2(mm)

重量:15.2kg **前座高:400mm(低座面)**

●駆動輪20インチハイポリマータイヤ

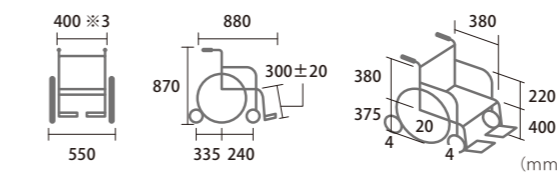

シートカラー

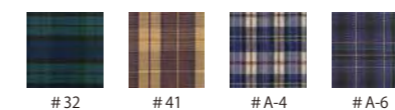

※シートカラー #32、#41 を選択した場合、レッグサポートは同色。#A-4、#A-6 を選択した場合、レッグサポートは黒となります。

オプションシートカラー (オプション加算価格 ¥5,000)



※1 ()内はフット・レッグサポートを取り付けたままのサイズです。

※2 折りたたみ寸法の全幅については、ワンタッチソフトシート(背・座)を外した時のサイズです。

※3 シート幅はアームパイプの内々の幅です。

※ミキの車いすは折りたたためコンパクトに収納できます。



スイングアーム式リアキャスタ

後方についた可動式のキャスタが本体をしっかり支えます。本体をしっかり支え、後方への転倒を防ぎます。



オーバーフェンダー

立体成型のオーバーフェンダーは走行中の汚れの巻き上げ防止だけでなく、車輪に手を挟むのも防ぎます。

MIKI
とまろ
シリーズ
車いす
コンパクト
軽量車いす
スイングアーム
車いす
モジュール車いす
折りたたみ車いす
スイングアーム
車いす
スクワット車いす
車いす
車いす
電動車いす
オプション
入浴補助車いす
スイング車いす

Skitt series

耐荷重100kg



小回りが利いて家中でも操作しやすいね。

後方への転倒という不安がなくていいですね。

スキットシリーズ/SKT-6(6輪車)



SKT-5の介助車いす。
更なる驚異の小回りが実現。

コンパクト 小回り 室内用



シートカラー：#A-6

介助型

品番 **SKT-6** TAIS：00122-000375

●商品コード / CJ00497 **¥150,000**(非課税価格)

折りたたみ寸法 全長690(850)※1/全高620/全幅230※2(mm)

重量：14.7kg **前座高：375mm(低座面)**

●主輪14インチハイポリマータイヤ

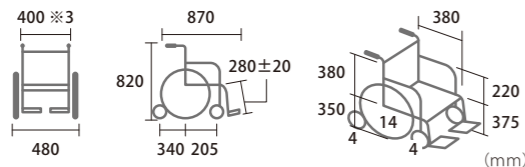

シートカラー

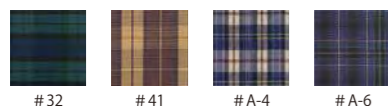

#32 #41 #A-4 #A-6

オプションシートカラー(オプション加算価格 ¥5,000)

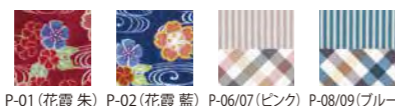

P-01 (花露朱) P-02 (花露藍) P-06/07 (ピンク) P-08/09 (ブルー)

※シートカラー #32、#41 を選択した場合、レッグサポートは同色。#A-4、#A-6 を選択した場合、レッグサポートは黒となります。

品番・シートカラー・商品コードをご発注時にご指示ください。

※1 ()内はフット・レッグサポートを取り付けたままのサイズです。
※2 折りたたみ寸法の全幅については、ワンタッチソフトシート(背・座)を外した時のサイズです。
※3 シート幅はアームパイプの内々の幅です。

スキット6の 主な装備・特長

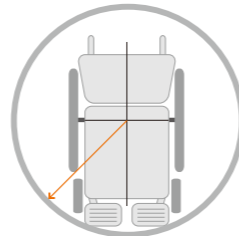

回転半径49cm

ホイールベースを短くした事により回転半径も小さくすることができ、室内の狭い所も簡単に移動できます。

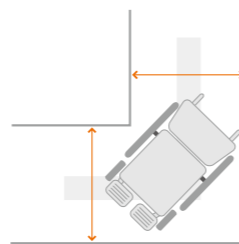

コーナー幅65cm以上

狭い廊下の角など曲がりにくかった所でも簡単に切返しができます。



スイングアーム式リアキャスト

後方についた可動式のキャストが本体をしっかり支えます。本体をしっかり支え、後方への転倒を防ぎます。



折りたたみ収納もコンパクト

収納や持ち運び、車への積み込みにも適しています。

Skitt series

耐荷重100kg



ティルトなのにコンパクトでいいですね。

身体がずり落ちず、腰が痛くなくていいですよ。

スキットシリーズ/SKT-7(ティルト)



ティルト仕様で全幅がわずか480mmとコンパクト。
狭い場所でも座面角度を調整してゆったり楽に座れます。

コンパクト ティルト



シートカラー：#41

介助型

品番 **SKT-7** TAIS：00122-000433

●商品コード / CJ00667 **¥170,000**(非課税価格)

折りたたみ寸法 全長720(970)※1/全高700/全幅320※2(mm)

重量：19.0kg **前座高：435mm**

●ティルト角度 0~30°、マルチヘッドサポート標準装備

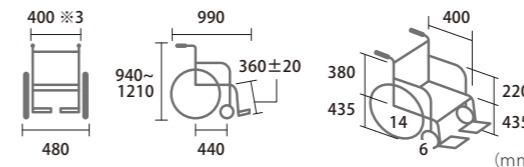

シートカラー

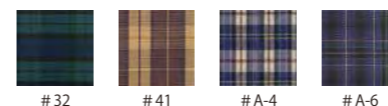

#32 #41 #A-4 #A-6

オプションシートカラー(オプション加算価格 ¥5,000)



P-01 (花露朱) P-02 (花露藍) P-06/07 (ピンク) P-08/09 (ブルー)

※シートカラー #32、#41 を選択した場合、レッグサポートは同色。#A-4、#A-6 を選択した場合、レッグサポートは黒となります。

品番・シートカラー・商品コードをご発注時にご指示ください。

※1 ()内はフット・レッグサポートを取り付けたままのサイズです。
※2 折りたたみ寸法の全幅については、ワンタッチソフトシート(背・座)を外した時のサイズです。
※3 シート幅はアームパイプの内々の幅です。

スキット7の 主な装備・特長



ティルト機能がおり、
太ももにかかる
体重を背中や腰に分散。

からだの一部でかたよって体重を支えると、疲れや痛みの原因になります。体重を分散することでゆったり楽に座り続けられます。
※写真中の ➡ は体重のかかる量と方向
ティルト時：ティルト角度30°



多彩な調整機構で姿勢を
安定させ、更にごこちよく。

繊細な調整が可能なマルチヘッドサポート。従来のテンション調整式シートに加えて、バックサポートパイプへの加圧を緩衝するためにインナーパッド(上記)を採用。



折りたたみ収納もコンパクト

収納や持ち運び、車への積み込みにも適しています。

マーク1 シリウス とまろフ シリーズ コンパクト車いす 軽量車いす スターリング シェアーズ モジュール車いす 折りたたみ車いす スクワット下車いす 折りたたみ車いす 折りたたみ車いす 折りたたみ車いす 折りたたみ車いす 折りたたみ車いす 折りたたみ車いす 折りたたみ車いす

Skit series

耐荷重100kg



テイルト・リクライニングなのにコンパクトでいすね。

座や背の角度調整ができるので長時間座っていても疲れません。



⇒スキット8の主な装備・特長

コンパクトで多機能なテイルト&リクライニング車いす。
テイルト機能だけでは姿勢保持が困難な場合に
“背角度調整機能”が有効です。



テイルト

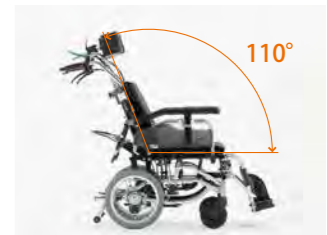

リクライニング

テイルト・リクライニング機能を組み合わせて姿勢保持を有効にします。

からだの一部でかたよって体重を支えると、疲れや痛みの原因になります。体重を分散することでゆったり楽に座り続けられ、障がいによって姿勢の変換が必要な時に、背もたれの角度を変えることができます。



工具不要で枕の位置・角度の変更が可能に。

マルチヘッドサポートは、工具を使わずにご利用される方に合わせて繊細な調整ができます。



高さ調整式アームサポート

ご利用される方に合わせて、アームサポートの高さを調整します。

コンパクトで
ゆったり楽な姿勢が
とれる車いす。

by SKT-7



介助型

シートカラー：#A-6

品番 **SKT-8** TAIS : 00122-000485

●商品コード / CJ00779 **¥184,000** (非課税価格)

折りたたみ寸法 全長780(1030)※1 / 全高710 / 全幅320 ※2 (mm)

重量:22.6kg 前座高:435mm

●テイルト角度 0~20°、リクライニング角度 90~110°、マルチヘッドサポート標準装備

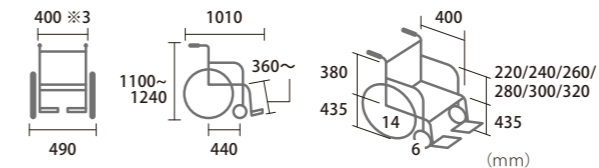

●シートカラー

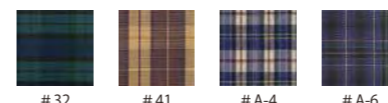

#32 #41 #A-4 #A-6

●オプションシートカラー (オプション加算価格 ¥5,000)



P-01 (花露朱) P-02 (花露藍) P-06/07 (ピンク) P-08/09 (ブルー)

※シートカラー #32、#41 を選択した場合、レッグサポートは同色。#A-4、#A-6 を選択した場合、レッグサポートは黒となります。

品番・シートカラー・商品コードをご発注時にご指示ください。

※1 ()内はフット・レッグサポートを取り付けたままのサイズです。
※2 折りたたみ寸法の全幅については、ワンタッチソフトシート(背・座)を外した時のサイズです。
※3 シート幅はアームパイプの内々の幅です。
※ミキの車いすは折りたたためコンパクトに収納できます。

MIKI
とまろ
シリーズ
コンパクト
車いす
軽量車いす
スリム
車いす
モジュール
車いす
折りたた
車いす
スクワット
車いす
折りたた
車いす
高背
車いす
折りたた
車いす
入浴
車いす
スクワット
車いす

Skit series

耐荷重100kg



スキットシリーズ/SKT-3、SKT-1



玄関の収納スペースをとらなくて便利ね。

車体が小さいので小回りが利いて家の中でも操作しやすいね。



コンパクト

軽い

室内の狭い場所をスイスイ移動できる スレンダー車いすのスタンダードタイプ。 介助型の全幅は最狭の470mm。

シート幅は、今までと同じ400mm(アームパイプ内々)のまま
SKT-1は、全幅わずか470mmとコンパクト。
折りたたみ時の収納スペースも
従来の標準自走型車いすの約半分。(SKT-1との比較)
ちょっとしたスペースに収納ができます。



シートカラー：#42

自走型

品番 **SKT-3** TAIS : 00122-000410

●商品コード / CJ00637 **¥129,000**(非課税価格)

折りたたみ寸法 全長935/全高665/全幅285 (mm)

重量: **11.5kg** 前座高: **435mm**

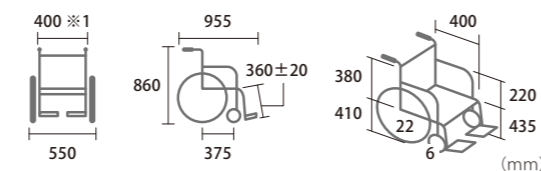

ライトタイヤ
22"×1
ブラハンドリム

シートカラー：SKT-3



#42

品番・商品コードをご発注時にご指示ください。

※1 シート幅はアームパイプの内々の幅です。



シートカラー：#47

介助型

品番 **SKT-1** TAIS : 00122-000319

●商品コード / CJ00292 **¥108,000**(非課税価格)

折りたたみ寸法 全長850/全高665/全幅200 (mm)

重量: **9.9kg** 前座高: **435mm**

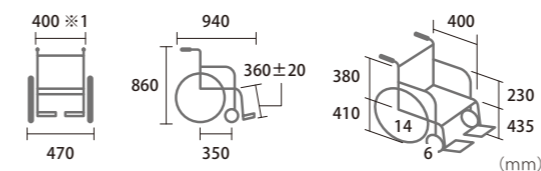

シートカラー：SKT-1



#47

品番・商品コードをご発注時にご指示ください。

※1 シート幅はアームパイプの内々の幅です。 ※ウレタンアームサポートに変更可能です。

スキット3、1の 主な特長



世界最狭! 全幅わずか470mm

全幅は、標準車と比べて一目瞭然コンパクト設計。



約半分

※比較の車いすは自走型となります。

SKT-1

標準車



折りたたみ収納もコンパクト

収納や持ち運び、車への積み込みにも適しています。写真はSKT-1

MIKI
とまろ
シリーズ
車いす
コンパクト
軽量車いす
スタッキング
車いす
モジュール車いす
折りたたみ
車いす
スクランゲード車いす
車いす
電動車いす
オゾン
歩行補助具
入浴補助具
スへの器



持ち運びもらくらく。
by SKT-1

Skit series

耐荷重100kg



上肘を使った日常動作の改善に期待できるわ。

姿勢が安定できて長時間座っていられるわ。



より上質な座りの体感。複雑な調整がいらぬ「アクティブ・バランス・シーティング※仕様」。

姿勢がくずれやすい方でも、リラックスしながら、安定して座れることを追求した車いすです。姿勢が安定すると、長時間の座位が可能になり、上肘を使った日常動作の改善が期待できます。



介助型

シートカラー：オレンジ

品番 **SKT_Plus ABS** TAIS: 00122-000521

●商品コード/CJ00837 **¥196,000**(非課税価格)

折りたたみ寸法 全長750(1100)※1/全高695/全幅340 ※2(mm)

重量: 20.9kg **前座高: 435mm※** ※クッション込 465mm

●ABS機能、ティルト角度 0~20°、マルチヘッドサポート、専用クッション標準装備

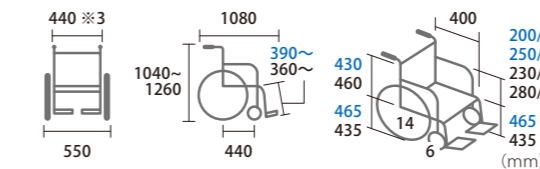

※スペックの青文字はクッション込の寸法です。

●シートカラー(メッシュシート)



※座クッションの材質はナイロンとなります。

オレンジ

品番・商品コードをご発注時にご指示ください。

- ※1 ()内はフット・レッグサポートを取り付けたままのサイズです。
- ※2 折りたたみ寸法の全幅については、ワンタッチソフトシート(背・座)を外した時のサイズです。
- ※3 シート幅はアームパイプの内々の幅です。
- ※ミキの車いすは折りたたためコンパクトに収納できます。

⇒スキット プラス ABSの主な装備・特長



骨盤サポートベルト

正常姿勢を支援する時に使用します。骨盤を優しく包み込むようにサポートし、無理なく姿勢を安定させます。



エラスティックウェビングベルト

背・座のベルトに伸縮性のある素材を採用。調整不要でベストなポジショニングが可能です。



マルチヘッドサポート(工具不要)

利用者の姿勢に合わせて、枕の上下・左右・前後の位置、および角度をそれぞれ独立して調整できます。

※北海道立心身障害者総合相談所のリハビリテーション・エンジニアの西村重男氏が2002年横浜車いすシーティング国際セミナーにて提唱。

静的な座りの条件だけではなく、よりアクティブ(活動的)に生活するため、座った姿勢での体幹の運動や本来持っている機能をうまく発揮出来るように姿勢設定することを目指したシーティングの考え方です。この考え方は、脳性麻痺や筋ジストロフィーなどの座りに関して厳しい条件をもつ人々への臨床アプローチから生まれましたが、疾患の種類や障がいの軽重にかかわらず適応できるとされています。

MiKi
とまろ
シリーズ
車いす
コンパクト
軽量車いす
スライドシート
モジュール車いす
車いす
リフトリクライニング
スクワット車いす
車いす
車いす
電動車いす
オレンジ
歩行補助具
入浴補助具
スへの高

MSR series

耐荷重100kg



エムエスアール シリーズ / MSR-1、MSR-2



コンパクト 軽い 姿勢を安定

取扱い時のわずらわしさを軽減し、
実用的な使いやすさを追求した車いす。
安定した座位姿勢を保持する装備で
長時間疲れずに座ることができます。



自走型

シートカラー：P-08/09(ブルー)

品番 **MSR-1** TAIS : 00122-000515

●商品コード / CJ00824 ￥124,000 (非課税価格)

折りたたみ寸法 全長915 / 全高670 / 全幅315 ※2 (mm)

重量:13.0kg 前座高:435mm

●駆動輪22インチ細ハイポリマータイヤ

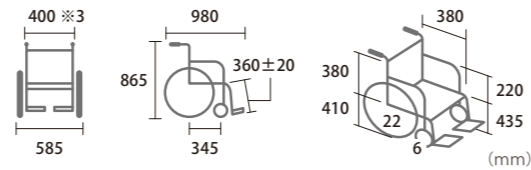

シートカラー

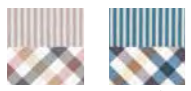

P-06/07(ピンク) P-08/09(ブルー)

品番・シートカラー・商品コードをご発注時にご指示ください。

※2 折りたたみ寸法の全幅については、ワンタッチソフトシート(背・座)を外した時のサイズです。
※3 シート幅はアームパイプの内々の幅です。



※ミキの車いすは折りたためてコンパクトに収納できます。
※写真はMSR-1



介助型

シートカラー：P-06/07(ピンク)

品番 **MSR-2** TAIS : 00122-000516

●商品コード / CJ00825 ￥124,000 (非課税価格)

折りたたみ寸法 全長840 / 全高665 / 全幅290 ※2 (mm)

重量:11.5kg 前座高:435mm

●主輪16インチハイポリマータイヤ

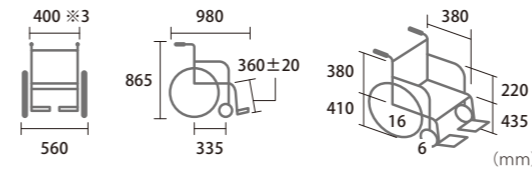

エムエスアールシリーズの主な装備・特長



前ズレ防止パッド付クッション

パッドがもも裏にフィット、お尻の前滑りを防ぎます。さらにお尻にかかる体重が分散されるため、お尻の痛みが軽減されます。クッションは「セットしたまま折りたたむ」ことができ、わずらわしさがありません。



リラックスバックサポート

自然に背もたれに身体を預けることができリラックスしつつ、前を向きやすいのが特徴です。



フィッティングベルト

腰をしっかり支えるため、自然に腰が伸びた状態になります。



ハイポリマータイヤ

メンテナンスフリーのノーパンクタイヤ。パンクや空気漏れの心配がないので、とても便利です。

足こぎ走行がとても快適。

前ズレ防止パッドの片側を外すことで、足こぎ姿勢を安定させて足を動かしやすいになります。さらに、折りたたみフレームの下やフットサポート間が広く設計されているので軽くスイスイ足こぎができます。

MSR-1
とまっフラシリーズ
コンパクト車いす
軽便車いす
スタッキング車いす
モジュール車いす
コンパクトリクライニング車いす
スクランゲード車いす
折りたたみ車いす
電動車いす
オンレン
歩行器補助具
入浴補助具
スリッパ



Light weigh

軽量車いす

強度はそのままに、楽に持ち上げられる軽量車いす。
女性や高齢者の方でも容易に持ち運ぶことができます。
また、車のトランクへの積み込みもラクラク。

- M1K1
- とまろしゅん
シリーズ
- 車いす
車いす
- 軽量車いす
- スタック
車いす
- モジュール
車いす
- 車いす
車いす
- スクワット
車いす
- 車いす
車いす
- 高背車いす
- オアシス
車いす
- 車いす
車いす
- スリム
車いす

CRT series

耐荷重100kg

シーアールティシリーズ / (カルッタ) CRT-0, CRT-1, CRT-2, CRT-3, CRT-4, CRT-1Lo, CRT-2Lo, CRT-3Lo, CRT-4Lo
(カルティマ) CRT-5, CRT-6, CRT-7, CRT-8, CRT-5Lo, CRT-6Lo, CRT-7Lo, CRT-8Lo



軽い コンパクト



超軽量車いすの新星、自走型で8kg台を実現しました。
背折れジョイントや介助用ブレーキも標準装備で使いやすさもバッチリ。



シートカラー：紺

自走型

品番 **CRT-0** 受注生産になります。

TAIS：00122-000576

●商品コード / CJ00946

¥129,000 (非課税価格)

折りたたみ寸法 全長930 / 全高705 / 全幅310 (mm)

重量：8.9kg

前座高：435mm

●専用車輪：駆動輪22インチ軽量エアタイヤ、アルミハンドリム、
専用フレーム：ショットシルバーアルマイト

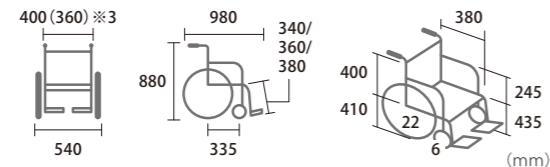

シートカラー



グリーン(A-14) ピンク(A-15) 紺(A-16)

品番・シートカラー・商品コードをご発注時にご指示ください。

※3シート幅はアームパイプの内々の幅です。()内は座シートの幅です。 ※CRT-0のフレームカラーは、ショットシルバーアルマイトとなります。
※ミキの車いすは折りたたためコンパクトに収納できます。

シーアールティシリーズの主な装備・特長

■手軽で扱いやすく、とっても安心な、超軽量車いす。
軽いことは軽快さと操作性を向上させます。

1) 軽くて扱いやすい!

力の弱い方でも、持ち運びなど軽々と扱うことができます。
介助者の負担軽減はもちろん、自走でこぐ際にも重みが軽減されます。

2) 軽いだけでなく「耐荷重100kg」でタフ!

徹底的に車いすの構造を見直すことで、剛性を落とさず軽量化を実現しました。

3) その上、コンパクト!

狭い住居内や新幹線・バスの入り口など、公共の場での取り扱いも容易です。
また、折りたたためトランクなどの収納時もスッキリと美しく収まります。

業界最軽量※
※耐荷重100kgの量産アルミ車いすにおいて
自走型 8.9kg
CRT-0
介助型 7.9kg
CRT-2 / 2Lo

■材質、構造、全てを見直し、再設計。
軽量化・剛性・コンパクトを見事に両立。

メインフレームに“肉薄超軽量の強化アルミパイプ”・新ハイパーXフレーム・
新構造ワンタッチシート...など、ミキ独自の技術の粋を集め、材質、構造、全
てを見直しました。

メインフレーム

“肉薄超軽量の強化アルミパイプ”の
優れた継手加工技術により実現し
ました。



肉薄超軽量の強化アルミパイプ

軽さの秘密は肉薄高強度のアルミ
パイプを使用しているからです。



新ハイパーXフレーム

車いすの心臓部であるXフレーム
を見直し、軽量化と剛性を両立。
更に乗り心地もアップしました。



軽量ハブリング

従来のタイヤハブを見直しアルミ
ニウム製に、軽さと強度を迫及し
ました。



コンパクト設計

全幅は標準車いす(620mm)と比べ、
とてもコンパクト。場所を選ばずス
イスイ移動ができます。



新構造ワンタッチシート (特許出願済)

背・座シートともに工具なしで簡単にシートの取り付け・取り外しができ
るので、メンテナンスの時間短縮にもつながります。

※張り調整機能はありません。



ズレないソフトシート素材

滑り落ちにくい表面加工を施した
ソフトシート素材を採用。安定し
た座り心地です。

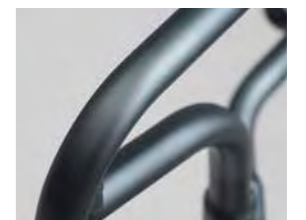

ショットアルマイト加工

アルミフレームにショットアルマイト加
工を施し、スタイリッシュな風合いに
仕上げました。カラーはグレーです。

※CRT-0のカラーは、ショットシルバーアル
マイトとなります。

メーカー シーアールティシリーズ 超軽量車いす スタッドレスタイヤ モンジュール車いす ショットシルバーアルマイト加工 折りたたみ車いす スクワット下座り車いす 折りたたみ車いす 折りたたみ車いす オペレーティング 入浴補助器具 スクワット

CRT series

耐荷重100kg

シーアールティシリーズ / (カルッタ) CRT-0, CRT-1, CRT-2, CRT-3, CRT-4, CRT-1Lo, CRT-2Lo, CRT-3Lo, CRT-4Lo
(カルティマ) CRT-5, CRT-6, CRT-7, CRT-8, CRT-5Lo, CRT-6Lo, CRT-7Lo, CRT-8Lo



軽くて楽チン、助かるわぁ。		軽いから自分でこぐのも楽ですね。		



軽い コンパクト 移乗に便利 ※3, 4のみ



女性や力の弱い方に最適な、重さわずか7.9kgの超軽量のスタンダード車いす。
※介助型



シートカラー：紺

自走型

品番 **CRT-1** TAIS : 00122-000560
 ●商品コード / CJ00901 **¥118,000** (非課税価格)
 折りたたみ寸法 全長930 / 全高705 / 全幅320 (mm)

重量: 9.4kg 前座高: 435mm

●駆動輪22インチ軽量エアタイヤ

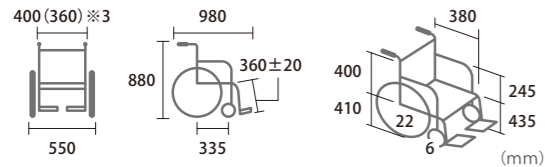

シートカラー：ピンク

介助型

品番 **CRT-2** TAIS : 00122-000562
 ●商品コード / CJ00902 **¥118,000** (非課税価格)
 折りたたみ寸法 全長850 / 全高705 / 全幅250 (mm)

重量: 7.9kg 前座高: 435mm

●主輪14インチ軽量エアタイヤ

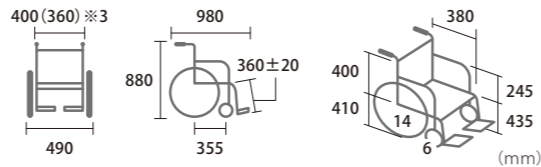

シートカラー：グリーン

自走型

品番 **CRT-3** TAIS : 00122-000564
 ●商品コード / CJ00903 **¥138,000** (非課税価格)
 折りたたみ寸法 全長690 (930)※1 / 全高705 / 全幅320 (mm)

重量: 10.7kg 前座高: 435mm

●駆動輪22インチ軽量エアタイヤ

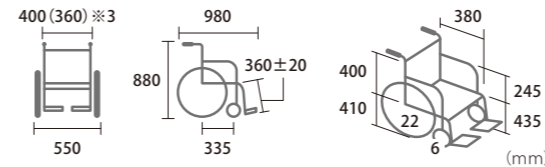

シートカラー：ピンク

介助型

品番 **CRT-4** TAIS : 00122-000566
 ●商品コード / CJ00904 **¥138,000** (非課税価格)
 折りたたみ寸法 全長640 (880)※1 / 全高705 / 全幅250 (mm)

重量: 9.3kg 前座高: 435mm

●主輪14インチ軽量エアタイヤ

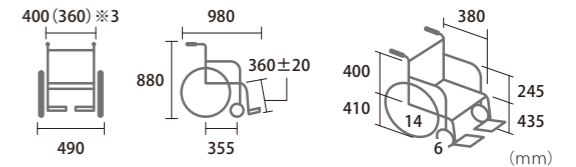

シートカラー

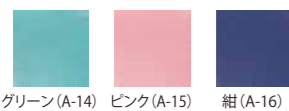

品番・シートカラー・商品コードをご発注時にご指示ください。

※1 ()内はフット・レッグサポートを取り付けたままのサイズです。
※3 シート幅はアームパイプの内々の幅です。()内は座シートの幅です。



※ミキの車いすは折りたためてコンパクトに収納できます。
※写真はCRT-1



軽量エアタイヤ

従来より軽量のエアタイヤ。クッション性があるので、快適な乗り心地です。月に1回程度タイヤに空気を入れる必要があります。



SKブレーキ

軽量でサビることなく耐久性に優れたブレーキ。

メーカー シリーズ 車いすの種類 軽量化車いす スクワット車いす エントリー車いす 折りたたみ車いす 車いすの種類 車いすの種類 スクワット車いす 折りたたみ車いす 車いすの種類

CRT series

耐荷重100kg

シーアールティ シリーズ / (カルッタ) CRT-0、CRT-1、CRT-2、CRT-3、CRT-4、CRT-1Lo、CRT-2Lo、CRT-3Lo、CRT-4Lo
(カルティマ) CRT-5、CRT-6、CRT-7、CRT-8、CRT-5Lo、CRT-6Lo、CRT-7Lo、CRT-8Lo



在宅 施設 軽度 中度 重度

軽くて楽チン、助かるわぁ。 軽いから自分でこくのも楽ですね。



軽い コンパクト 低座面



足が地面につきやすい、低座面仕様。
小柄な方はもちろん、足こぎしたい方にもおすすめ。



シートカラー：グリーン

自走型

品番 **CRT-1Lo** TAIS：00122-000561
●商品コード/CJ00909 **¥118,000**(非課税価格)
折りたたみ寸法 全長920/全高670/全幅320(mm)

重量：9.4kg 前座高：400mm

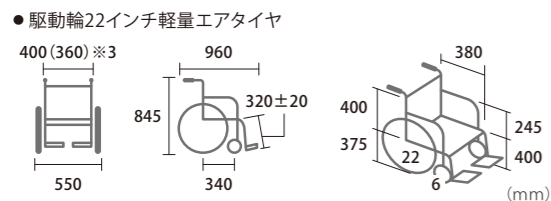

シートカラー：紺

介助型

品番 **CRT-2Lo** TAIS：00122-000563
●商品コード/CJ00910 **¥118,000**(非課税価格)
折りたたみ寸法 全長840/全高670/全幅250(mm)

重量：7.9kg 前座高：400mm

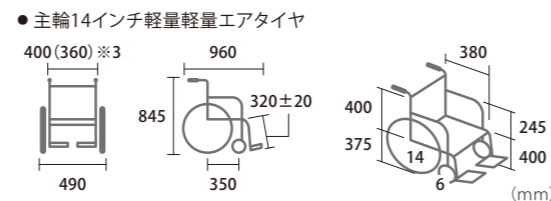

シートカラー：グリーン

自走型

品番 **CRT-3Lo** TAIS：00122-000565
●商品コード/CJ00911 **¥138,000**(非課税価格)
折りたたみ寸法 全長695(920)※1/全高670/全幅320(mm)

重量：10.7kg 前座高：400mm

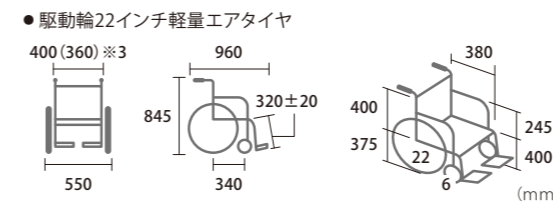

シートカラー：ピンク

介助型

品番 **CRT-4Lo** TAIS：00122-000567
●商品コード/CJ00912 **¥138,000**(非課税価格)
折りたたみ寸法 全長640(870)※1/全高670/全幅250(mm)

重量：9.3kg 前座高：400mm

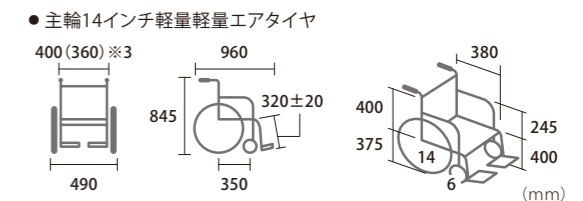

シートカラー

グリーン(A-14) ピンク(A-15) 紺(A-16)

品番・シートカラー・商品コードをご発注時にご指示ください。

※1 ()内はフット・レッグサポートを取り付けたままのサイズです。
※3 シート幅はアームパイプの内々の幅です。()内は座シートの幅です。



※ミキの車いすは折りたためてコンパクトに収納できます。
※写真はCRT-4Lo



軽量エアタイヤ

従来より軽量のエアタイヤ。クッション性があるので、快適な乗り心地です。月に1回程度タイヤに空気を入れる必要があります。



SKブレーキ

軽量でサビることなく耐久性に優れたブレーキ。

M-1000
シリーズ
選べます
軽量車いす
スクリーン
選べます
ハンドル
選べます
ペダル
選べます
シート
選べます
背もたれ
選べます
手すり
選べます
入浴時
選べます
入浴時
選べます
入浴時
選べます

CRT series

耐荷重100kg

シーアールティシリーズ / (カルッタ) CRT-0、CRT-1、CRT-2、CRT-3、CRT-4、CRT-1Lo、CRT-2Lo、CRT-3Lo、CRT-4Lo
(カルティマ) CRT-5、CRT-6、CRT-7、CRT-8、CRT-5Lo、CRT-6Lo、CRT-7Lo、CRT-8Lo



「軽くてコンパクト」にプラスαの新機能「ワンハンドブレーキ」。
軽量ハイポリマータイヤも標準装備でさらなる使いやすさを追求、
ワンランク上の車いすです。



シートカラー：ピンク

自走型

品番 **CRT-5** TAIS : 00122-000568
●商品コード / CJ00905 **¥135,000** (非課税価格)
折りたたみ寸法 全長930/全高705/全幅320 (mm)

重量:9.9kg 前座高:435mm

●駆動輪22インチ軽量ハイポリマータイヤ、ワンハンドブレーキ

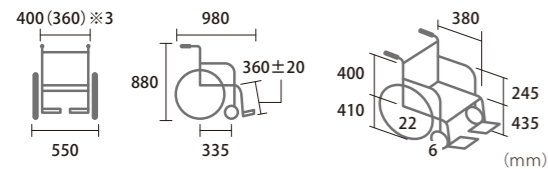

シートカラー：グリーン

介助型

品番 **CRT-6** TAIS : 00122-000570
●商品コード / CJ00906 **¥135,000** (非課税価格)
折りたたみ寸法 全長850/全高705/全幅250 (mm)

重量:9.1kg 前座高:435mm

●主輪14インチ軽量ハイポリマータイヤ、ワンハンドブレーキ

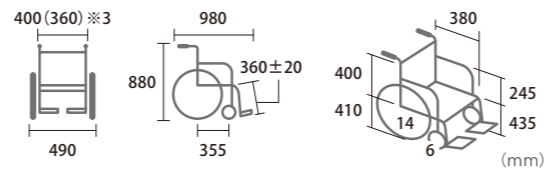

シートカラー：紺

自走型

品番 **CRT-7** TAIS : 00122-000572
●商品コード / CJ00907 **¥155,000** (非課税価格)
折りたたみ寸法 全長690 (930)※1/全高705/全幅320 (mm)

重量:11.2kg 前座高:435mm

●駆動輪22インチ軽量ハイポリマータイヤ、ワンハンドブレーキ

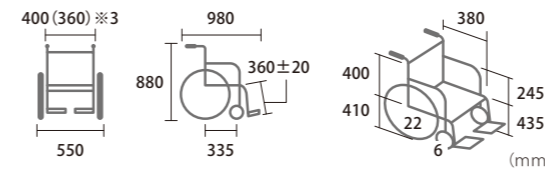

シートカラー：グリーン

介助型

品番 **CRT-8** TAIS : 00122-000574
●商品コード / CJ00908 **¥155,000** (非課税価格)
折りたたみ寸法 全長640 (880)※1/全高705/全幅250 (mm)

重量:10.5kg 前座高:435mm

●主輪14インチ軽量ハイポリマータイヤ、ワンハンドブレーキ

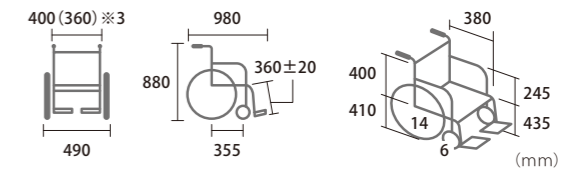

シートカラー

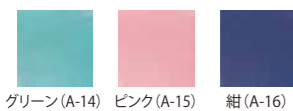

グリーン(A-14) ピンク(A-15) 紺(A-16)

品番・シートカラー・商品コードをご発注時にご指示ください。

※1 ()内はフット・レッグサポートを取り付けたままのサイズです。
※3 シート幅はアームパイプの内々の幅です。()内は座シートの幅です。

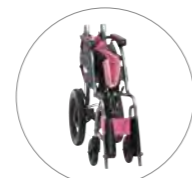

※ミキの車いすは折りたためてコンパクトに収納できます。
※写真はCRT-6



軽量ハイポリマータイヤ(黒)

従来より軽量のメンテナンスフリーのノーパンクタイヤ。パンクや空気漏れの心配がないので、とても便利です。



ワンハンドブレーキ(特許出願済) / スライド延長ブレーキ

左右いずれか一方のレバーを引くことで、両輪の駐車ブレーキをかけることができます。また、伸縮延長レバーを伸ばすと軽い力でブレーキを操作することができます。
※カチッと音がするまで引いてください。

メーカー シリーズ 車いすの種類 軽量化車いす ストラクチャー 車いすの種類 折りたたみ車いす 車いすの種類 車いすの種類 車いすの種類 車いすの種類 車いすの種類 車いすの種類

CRT series

耐荷重100kg

シーアールティシリーズ / (カルッタ) CRT-0, CRT-1, CRT-2, CRT-3, CRT-4, CRT-1Lo, CRT-2Lo, CRT-3Lo, CRT-4Lo
(カルティマ) CRT-5, CRT-6, CRT-7, CRT-8, CRT-5Lo, CRT-6Lo, CRT-7Lo, CRT-8Lo



軽い コンパクト 低座面



ワンハンドブレーキ、軽量ハイポリマータイヤ標準装備のワンランク上の車いす。
低座面仕様で小柄な方や、足こぎしたい方におすすめです。



シートカラー：ピンク

自走型

品番 **CRT-5Lo** TAIS: 00122-000569
●商品コード / CJ00913 **¥135,000** (非課税価格)
折りたたみ寸法 全長920/全高670/全幅320 (mm)

重量: 9.9kg 前座高: 400mm

●駆動輪22インチ軽量ハイポリマータイヤ、ワンハンドブレーキ

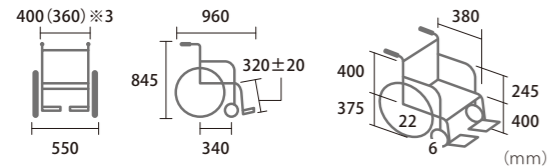

シートカラー：グリーン

介助型

品番 **CRT-6Lo** TAIS: 00122-000571
●商品コード / CJ00914 **¥135,000** (非課税価格)
折りたたみ寸法 全長840/全高670/全幅250 (mm)

重量: 9.1kg 前座高: 400mm

●主輪14インチ軽量ハイポリマータイヤ、ワンハンドブレーキ

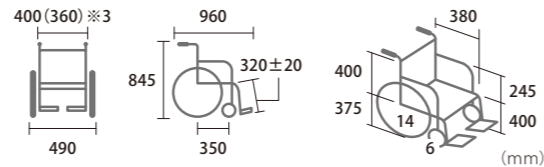

シートカラー：ピンク

自走型

品番 **CRT-7Lo** TAIS: 00122-000573
●商品コード / CJ00915 **¥155,000** (非課税価格)
折りたたみ寸法 全長695 (920)※1/全高670/全幅320 (mm)

重量: 11.2kg 前座高: 400mm

●駆動輪22インチ軽量ハイポリマータイヤ、ワンハンドブレーキ

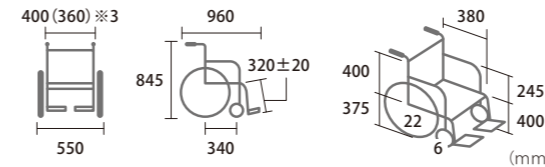

シートカラー：紺

介助型

品番 **CRT-8Lo** TAIS: 00122-000575
●商品コード / CJ00916 **¥155,000** (非課税価格)
折りたたみ寸法 全長640 (870)※1/全高670/全幅250 (mm)

重量: 10.5kg 前座高: 400mm

●主輪14インチ軽量ハイポリマータイヤ、ワンハンドブレーキ

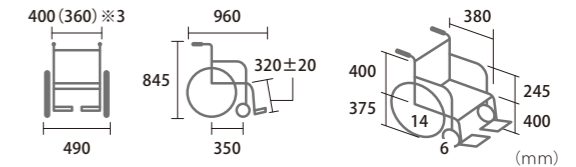

シートカラー



グリーン(A-14) ピンク(A-15) 紺(A-16)

品番・シートカラー・商品コードをご発注時にご指示ください。

※1 ()内はフット・レッグサポートを取り付けたままのサイズです。
※3 シート幅はアームパイプの内々の幅です。()内は座シートの幅です。



※ミキの車いすは折りたためてコンパクトに収納できます。
※写真はCRT-7Lo



軽量ハイポリマータイヤ(黒)

従来より軽量のメンテナンスフリーのノーパンクタイヤ。パンクや空気漏れの心配がないので、とても便利です。



ワンハンドブレーキ(特許出願済) / スライド延長ブレーキ

左右いずれか一方のレバーを引くことで、両輪の駐車ブレーキをかけることができます。また、伸縮延長レバーを伸ばすと軽い力でブレーキを操作することができます。
※カチッと音がするまで引いてください。

メーカー シリーズ 車いすの種類 軽量化車いす ストラクチャー 折りたたみ車いす 車いすの種類 折りたたみ車いす 車いすの種類 ストラクチャー 折りたたみ車いす 車いすの種類 ストラクチャー 折りたたみ車いす

Caroon series

耐荷重100kg

カルヘン シリーズ / M-40RK、M-43RK、MC-43RK



軽くて楽チン、助かるわぁ。

軽いから自分でこくのも楽ですね。



軽い コンパクト

シンプルな構造による車体の軽量化と安心の耐荷重設計。
2つの要素をバランス良くアレンジした
ちょっとお洒落な超々軽量車いす



M-43RK
シートカラー：ブルー

自走型

品番 **M-43RK** 座幅400以外は受注生産になります。

TAIS : 00122-000511 **¥155,000** (非課税価格)

●商品コード / シート幅380mm: JH00225, 400mm: JH00212, 420mm: JH00226

折りたたみ寸法 全長960 / 全高660 / 全幅320※2 (mm)

重量: 10.7kg 前座高: 435mm

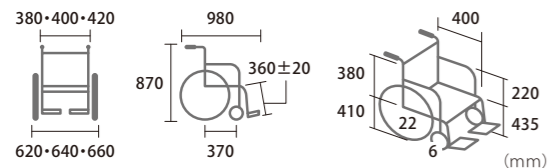

自走型

品番 **M-40RK** 受注生産になります。

TAIS : 00122-000522 **¥155,000** (非課税価格)

●商品コード / シート幅380mm: JH00222, 400mm: JH00223, 420mm: JH00224

折りたたみ寸法 全長965 / 全高625 / 全幅320※2 (mm)

重量: 10.7kg 前座高: 400mm (低座面)

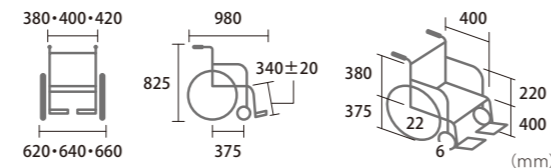

シートカラー：レッド

介助型

品番 **MC-43RK** 座幅400以外は受注生産になります。

TAIS : 00122-000512 **¥155,000** (非課税価格)

●商品コード / シート幅380mm: JH00227, 400mm: JH00213, 420mm: JH00228

折りたたみ寸法 全長890 / 全高660 / 全幅280※2 (mm)

重量: 9.5kg 前座高: 435mm

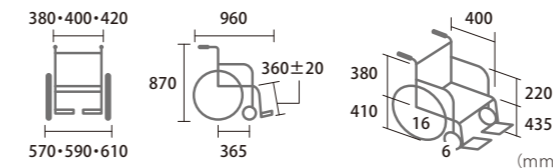

カルヘンシリーズの 主な新採用装備



サーボブレーキ

介助ブレーキは、コンパクトで音鳴りが少なく制動力の高いサーボ式を採用しました。



メッシュ式サイドガード

通気が良く蒸れにくい。さらに、座った時の触れる面の当たりがとてもソフトです。



カチッと収まる背折れジョイント

ジョイント部分のネジを締めてハンドルのガタつきを解消、カチッと収まるよう調整できます。 ※特許申請中



SKブレーキ専用延長レバー (1ヶ)

SKブレーキ専用のレバーを延長する際に使用します。

MS-0019 : 部品価格 ¥ 1,500 + 消費税
80mm延長 重量/100g

シートカラー (メッシュシート)



オレンジ レッド ブルー

(ナイロンシート)



P-07 (ベールピンク) P-09 (ベールブルー)

品番・シートカラー・シート幅・商品コードをご発注時にご指示ください。

※2 折りたたみ寸法の全幅については、ワンタッチソフトシート (背) を外した時のサイズです。
※シートカラー P-07、P-09 を選択した場合、サイドガードは黒色となります。

※ミキの車いすは折りたたためコンパクトに収納できます。

ミキ シリーズ とは、ミキ シリーズ 軽量車いす スタッキングしやすい モニタリングしやすい スクワットしやすい 折りたたみやすい 折りたたみやすい 折りたたみやすい

超々軽量

耐荷重100kg



ニューライト/M-43SK SP、MC-43SK SP



軽い コンパクト



メインフレームに肉うす高強度のパイプを使用。
100kg耐荷重でありながら、
軽量と高強度を兼ね備えた、
片手で持ち上げられる超軽量車いすです。



自走型

シートカラー：#47

品番 **M-43SK SP** #47以外は受注生産になります。
TAIS: 00122-000416 ¥171,000 (非課税価格)
折りたたみ寸法 全長960/全高660/全幅320 (mm)

重量:10.1kg 前座高:435mm

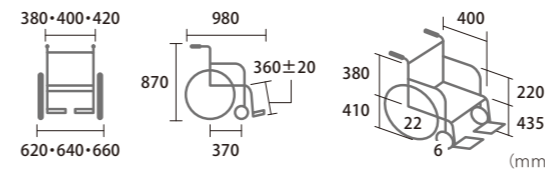

シートカラー

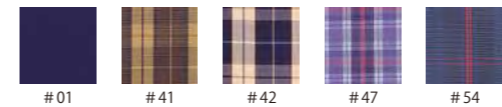

品番・シートカラー・シート幅をご発注時にご指示ください。

介助型

シートカラー：#54

品番 **MC-43SK SP** #47以外は受注生産になります。
TAIS: 00122-000415 ¥171,000 (非課税価格)
折りたたみ寸法 全長890/全高660/全幅280 (mm)

重量:9.4kg 前座高:435mm

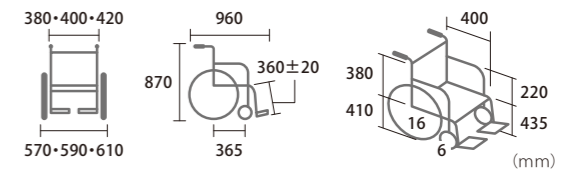

※ミキの車いすは折りたためてコンパクトに収納できます。
※写真はM-43SK SP

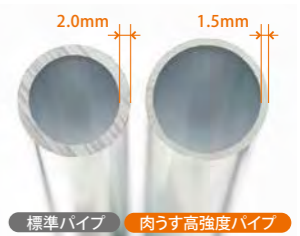

超軽量フレームパイプ

軽さの秘密は肉うす高強度パイプを使用しているからです。

MIKI
としまの
シリース
車いす
軽量車いす
スクーター
車いす
モジュール車いす
折りたたみ車いす
スクーター車いす
車いす
車いす
車いす
車いす
車いす
車いす
車いす

Light Stream

耐荷重100kg

ライトストリーム/LS-2、LSC-2



軽くて楽チン、助かるわぁ。

軽いから自分でこくのも楽ですね。



軽い

ただ軽くするというだけではなく、ハードな使用にも耐える車いす。



自走型

シートカラー：#46

品番 LS-2

TAIS：00122-000382 ￥108,000 (非課税価格)

●商品コード/シートカラー #46:CJ00519、#47:CJ00551

折りたたみ寸法 全長965/全高670/全幅335 (mm)

重量:11.0kg 前座高:435mm

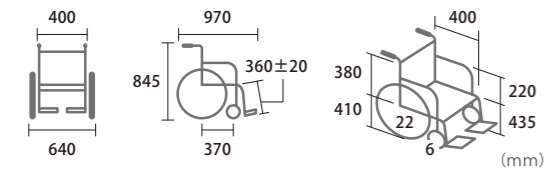

ライトタイヤ
22"×1
ブラハンドリム

シートカラー



品番・シートカラー・商品コードをご発注時にご指示ください。

介助型

シートカラー：#46

品番 LSC-2

TAIS：00122-000386 ￥108,000 (非課税価格)

●商品コード/シートカラー #46:CJ00524、#47:CJ00571

折りたたみ寸法 全長865/全高690/全幅270 (mm)

重量:10.4kg 前座高:465mm

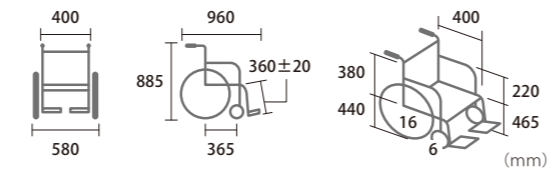

Light Stream

耐荷重100kg

ライトストリーム/LS-43RD、LSC-43RD



移乗の際の負担が減って
大変助かります。

軽いから自分でこくのも楽ですね。



軽い

移乗
に便利

超軽量車いすにウイング・スイングアウト機能を装備。
移乗性も兼ね備えた車いすです。

トランスファー



シートカラー：#46

自走型

品番 LS-43RD 一部の座幅、シートカラーは受注生産になります。

TAIS：00122-000340 ￥132,000 (非課税価格)

●商品コード/シート幅380mm: #32 CJ00478、#46 CJ00575、#47 CJ10402、#54 CJ10529
シート幅400mm: #32 CJ10195、#46 CJ00425、#47 CJ10376、#54 CJ10384
シート幅420mm: #32 CJ10482、#46 CJ00549、#47 CJ10558、#54 CJ10385

折りたたみ寸法 全長725 (965) ※1/全高665/全幅325 (mm)

重量:12.9kg 前座高:435mm

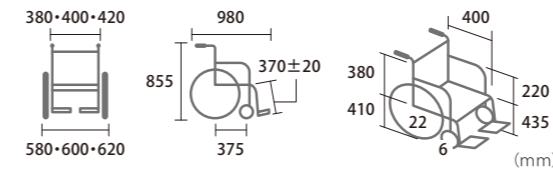

ライトタイヤ
22"×1
ブラハンドリム

シートカラー

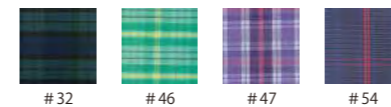

品番・シートカラー・シート幅・商品コードをご発注時にご指示ください。

※1 ()内はフット・レッグサポートを取り付けたままのサイズです。



シートカラー：#32

介助型

品番 LSC-43RD 一部の座幅、シートカラーは受注生産になります。

TAIS：00122-000339 ￥132,000 (非課税価格)

●商品コード/シート幅380mm: #32 CJ10301、#46 CJ00631、#47 CJ10604、#54 CJ10621
シート幅400mm: #32 CJ00563、#46 CJ10426、#47 CJ10421、#54 CJ10466
シート幅420mm: #32 CJ00550、#46 CJ10450、#47 CJ10468、#54 CJ10491

折りたたみ寸法 全長640 (880) ※1/全高670/全幅270 (mm)

重量:11.7kg 前座高:435mm

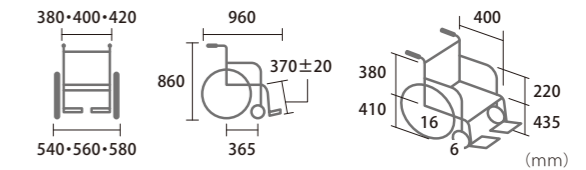

ライトタイヤ
22"×1
ブラハンドリム

シートカラー



※ミキの車いすは折りたたため
コンパクトに収納できます。
※写真はLS-43RD

着せかえ車いす

耐荷重100kg



エムピーアール シリーズ / MPR-1、MPR-2



シート着せ替え シンプル

ちょっとお洒落な気分で毎日に彩りをプラス。

選べるカラーは10種類。

着せかえソフトシートをその日の気分で付け替えて楽しもう!

取り付け取り外しは簡単!

替えがあればいつ汚れても安心、洗っていつも清潔。



自走型

シートカラー:P-01/07(花霞朱)

品番 **MPR-1** TAIS: 00122-000550

●商品コード / CJ00891 **¥98,000** (非課税価格)

折りたたみ寸法 全長950 / 全高660 / 全幅325 (mm)

重量:13.4kg **前座高:435mm**

●駆動輪22インチ細ハイポリマータイヤ、前ズレ防止座面

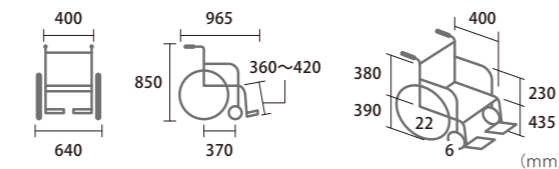

細ハイポリマータイヤ 22"×1 プラハンドリム



介助型

シートカラー:P-01/07(花霞朱)

品番 **MPR-2** TAIS: 00122-000552

●商品コード / CJ00892 **¥98,000** (非課税価格)

折りたたみ寸法 全長860 / 全高660 / 全幅260 (mm)

重量:12.2kg **前座高:435mm**

●主輪16インチハイポリマータイヤ、前ズレ防止座面

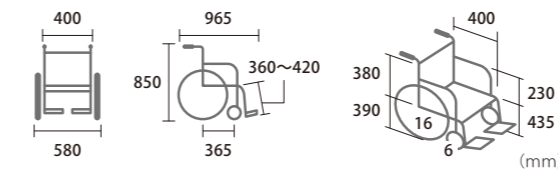

着せかえ車いすの主な装備



前ズレ防止座面

中央から前方にかけての座面角度を強めにつけて、おしりの滑り出しを無くしました。これにより、安定した良姿勢を長い時間保つことができます。



ハイポリマータイヤ

メンテナンスフリーのノーパンクタイヤ。パンクや空気漏れの心配がないので、とても便利です。

着せかえソフトシートラインナップ

シート一式部品価格 (背シート・座シート・レッグサポート3点セット)

チェック

各**¥12,500** +消費税

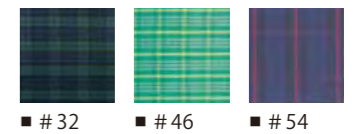

メッシュ

各**¥13,000** +消費税

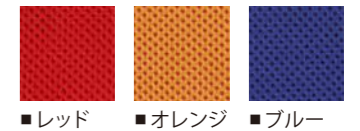

ストライプ

各**¥13,600** +消費税

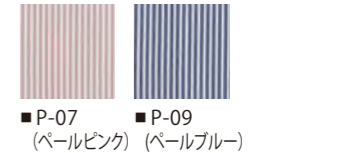

和柄

各**¥16,800** +消費税

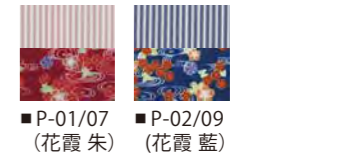

車いすのソフトシート装着イメージは次のページをご覧ください。

シートカラー



P-07(パールピンク) P-09(パールブルー) P-01/07(花霞朱) P-02/09(花霞藍)

品番・シートカラー・商品コードをご発注時にご指示ください。

※ミキの車いすは折りたたためコンパクトに収納できます。

MIKI シリーズ とまろふ シリーズ 着せかえ車いす 軽便車いす スタイルリッシュ車いす モジュール車いす エアサポートリクライニング車いす スクワガード車いす 車いすのあんこ 電動車いす オアシス 歩行補助具 入浴補助具 スクワガード

着せかえ車いす

耐荷重100kg



エムピーアール シリーズ / MPR-1、MPR-2、MPR-1 Hi、MPR-2 Hi



シートの洗い替えができて助かるわ。

その日の気分でシート替えができてオシャレ!

着せかえ車いすソフトシート装着イメージ

チェック



メッシュ



ストライプ



和柄



シート着せ替え シンプル

身体の高い方向けの高座面タイプ。



自走型

シートカラー:P-02/09 (花霞 藍)

介助型

シートカラー:P-02/09 (花霞 藍)

品番 **MPR-1 Hi** TAIS : 00122-000551

●商品コード / CJ00893 **¥98,000** (非課税価格)

折りたたみ寸法 全長995 / 全高715 / 全幅325 (mm)

重量:14.2kg 前座高:490mm (高座面)

●駆動輪24インチハイポリマータイヤ、前ズレ防止座面

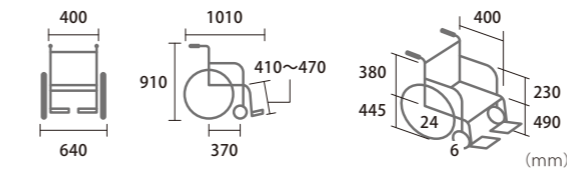

品番 **MPR-2 Hi** TAIS : 00122-000555

●商品コード / CJ00896 **¥98,000** (非課税価格)

折りたたみ寸法 全長880 / 全高715 / 全幅260 (mm)

重量:12.7kg 前座高:490mm (高座面)

●主輪16インチハイポリマータイヤ、前ズレ防止座面

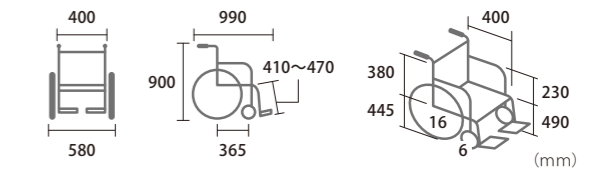

シートカラー

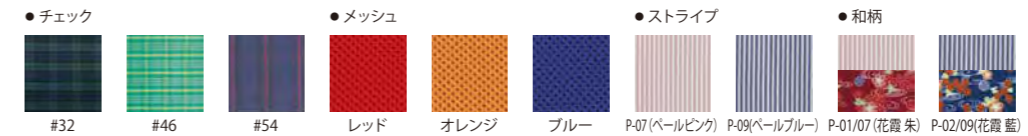

品番・シートカラー・商品コードをご発注時に指示ください。

※ミキの車いすは折りたたためコンパクトに収納できます。

メーカー シリーズ 車いすの種類 軽便車いす スタリッシュ車いす モジュール車いす 折りたたみ車いす スクワット車いす 車いすの機能 高座面車いす オペレイト 入浴補助車いす スクワット車いす

RX series

耐荷重100kg



アールエックス シリーズ / RX_ABS Lo, RXC_ABS Lo



上肘を使った日常動作の改善に期待できるわ。

姿勢が安定できて長時間座っていただけるわ。



より上質な座りの体感 RXシリーズの アクティブ・バランス・シーティング※仕様。

姿勢がくずれやすい方でも、リラックスしながら、安定して座れることを追求した車いすです。姿勢が安定すると、車いすを駆動しやすくなったり、上肢を使った日常動作の改善が期待できます。



自走型

シートカラー：オレンジ

品番 **RX_ABS Lo** TAIS : 00122-000445

●商品コード / CJ00874 **¥134,000** (非課税価格)

折りたたみ寸法 全長930 / 全高650 / 全幅330 ※1 (mm)

重量:15.2kg 前座高:375mm (低座面)※ ※クッション込 435mm

●ABS機能、骨盤サポートベルト、専用クッション標準装備、ワイドマジックフェンダー

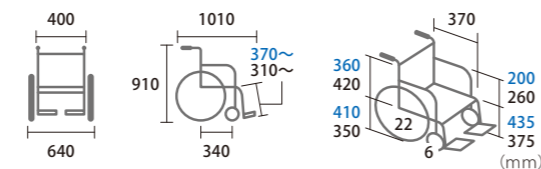

※スペックの青文字はクッション込の寸法です。



介助型

シートカラー：ブルー

品番 **RXC_ABS Lo** TAIS : 00122-000457

●商品コード / CJ00875 **¥134,000** (非課税価格)

折りたたみ寸法 全長830 / 全高650 / 全幅280 ※1 (mm)

重量:13.3kg 前座高:375mm (低座面)※ ※クッション込 435mm

●ABS機能、骨盤サポートベルト、専用クッション標準装備

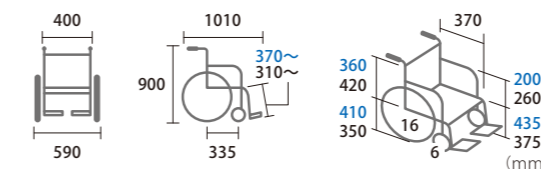

※スペックの青文字はクッション込の寸法です。

アールエックス ABS の主な装備



骨盤サポートベルト

正常姿勢を支援する時に使用します。骨盤を優しく包み込むようにサポートし、無理なく姿勢を安定させます。



骨盤サポートベルト調整タイプ (オプション) ¥5,000 (非課税価格)

滑り座りや円背姿勢の骨盤後傾姿勢を支援する時に使用します。骨盤の傾きに沿ってサポートできます。
※ベルトの調整はシーティングの知識のあるセラピストや販売店の立ち会いのもとに行ってください。



バックサポート形状

2ヶ所のフレームの曲げと背張り調整の組み合わせにより、ゆったりと背もたれに寄りかかることができます。



RX_ABS専用クッション

前後に硬さの違う素材を使用して、お尻の前滑りを抑える多層構造のクッションです。ABS効果による長時間の座位姿勢にも応えられるソフトな座り心地です。



※ミキの車いすは折りたためてコンパクトに収納できます。
※写真はRX_ABS Lo

シートカラー (メッシュシート)

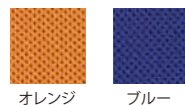

オレンジ ブルー

品番・シートカラー・商品コードをご発注時にご指示ください。

※1 折りたたみ寸法の全幅については、ワンタッチソフトシート(背・座)を外した時のサイズです。

※北海道立心身障害者総合相談所のリハビリテーション・エンジニアの西村重男氏が2002年横浜車いすシーティング国際セミナーにて提唱。静的な座りの条件だけではなく、よりアクティブ(活動的)に生活するため、座った姿勢での体幹の運動や本来持っている機能をうまく発揮出来るように姿勢設定することを目指したシーティングの考え方です。この考え方は、脳性麻痺や筋ジストロフィーなどの座りに関して厳しい条件をもつ人々への臨床アプローチから生まれましたが、疾患の種類や障がいの軽重にかかわらず適応できるとされています。

メーカー シリーズ とまろソフト シート 車いす スタイリッシュ モジュール車いす 折りたたみ車いす スクワット車いす 電動車いす オフロード車いす 入浴補助器具 スクワット車いす

RX series

耐荷重100kg



アールエックス シリーズ / RX-1、RXC-1



シンプルで扱いやすいわ。

個性的でスタイリッシュな車いすが気に入ってます。



スタイリッシュ シンプル

もっと毎日を愉しくする、 個性的なスタイルの車いす。

弧を描いたアームパイプ、立体的なアームサポート、
カーボン風サイドガードなどスタイリッシュに。
また、キャスト上部のバーもなくなりスッキリしました。
バックサポートの縫製も見直され、
腰掛けやすさが大幅に向上しました。



自走型

シートカラー：オレンジ

品番 **RX-1** TAIS : 00122-000384

●商品コード / CJ00525 **¥114,000** (非課税価格)

折りたたみ寸法 全長970 / 全高690 / 全幅330 ※1 (mm)

重量: **15.3kg** 前座高: **435mm** ※ ※クッション込 495mm

●マジックフェンダー標準装備

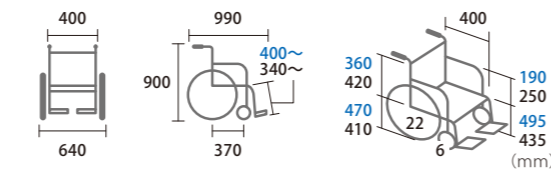

※スペックの青文字はクッション込の寸法です。



介助型

シートカラー：グレー

品番 **RXC-1** TAIS : 00122-000395

●商品コード / CJ00554 **¥114,000** (非課税価格)

折りたたみ寸法 全長870 / 全高690 / 全幅280 ※1 (mm)

重量: **13.3kg** 前座高: **435mm** ※ ※クッション込 495mm

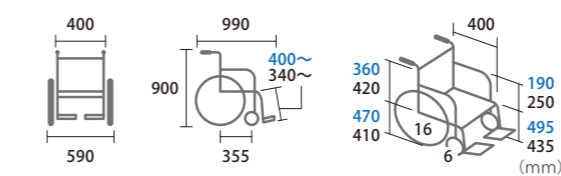

※スペックの青文字はクッション込の寸法です。

アールエックス シリーズの主な装備



タイヤをコの字にがっちり ホールド“ロックンブレーキ”

従来はタイヤに対して点で押しつけて停止するタイプでしたが、ロックンブレーキは面で押しつけてタイヤをがっちりホールド。空気圧の低いタイヤでもしっかり停止します。



ワイドマジックフェンダー

脱着可能なワイドマジックフェンダー(泥よけ)を標準装備。※自走型RX-1のみ



ソフトワイドキャスト

従来のキャストに比べて悪路での操作性が安定しました。また、幅が広いため(35mm)溝にも落ちにくくなっています。



専用クッション

長時間座っていても疲れにくいクッションが標準装備。(折りたたむ時はクッションを取り外してください。)高反発ウレタンフォームを使用。



※ミキの車いすは折りたためてコンパクトに収納できます。
※写真はRX-1

シートカラー(メッシュシート)



オレンジ グレー ブルー

品番・シートカラー・商品コードをご発注時にご指示ください。

※1 折りたたみ寸法の全幅については、ワンタッチソフトシート(背・座)を外した時のサイズです。



RX-1専用 転倒防止バー(オプション)

本体が後方へ倒れるのを防ぎます。

MS-0010 :

¥12,960 (非課税価格)

部品価格 ¥12,960 + 消費税

※ボンベ架を取付る場合、後方への転倒の恐れがあるため、こちらを併用してください。

メーカー シリーズ とまじり ハット 軽便車いす モジュール車いす スタイルリッシュ車いす モンローリクライニング車いす スクワガード車いす 折りたたみ車いす 電動車いす オレンジ 歩行補助具 入浴補助具 スクワガード

RX series

耐荷重100kg



アールエックス シリーズ / RX-1 Lo、RXC-1 Lo



シンプルで扱いやすいわ。

座面が低いので小柄なわたしにピッタリ。



スタイリッシュ シンプル 低座面

RXシリーズの低座面仕様。 小柄な方や足こぎ走行にとっても便利です。

もっと毎日を愉しくする個性的なスタイリッシュ車いす。
低座面のロータイプのバリエーションも加わり、
きめ細やかなラインナップになりました。



自走型

シートカラー：ブルー

品番 **RX-1 Lo** TAIS : 00122-000428
●商品コード / CJ00523 **¥114,000** (非課税価格)
折りたたみ寸法 全長930 / 全高650 / 全幅330 ※1 (mm)

重量: **15.1kg** 前座高: **375mm (低座面)** ※ ※クッション込 435mm

●マジックフェンダー標準装備

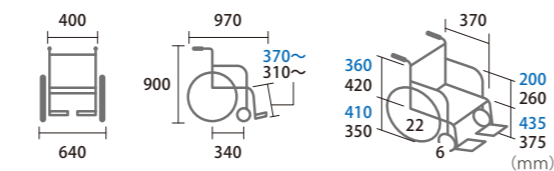

※スペックの青文字はクッション込の寸法です。



介助型

シートカラー：ブルー

品番 **RXC-1 Lo** TAIS : 00122-000429
●商品コード / CJ00653 **¥114,000** (非課税価格)
折りたたみ寸法 全長870 / 全高660 / 全幅280 ※1 (mm)

重量: **13.3kg** 前座高: **375mm (低座面)** ※ ※クッション込 435mm

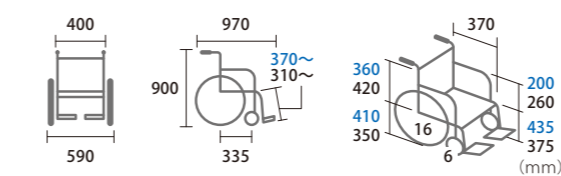

※スペックの青文字はクッション込の寸法です。

アールエックス シリーズの主な装備



タイヤをコの字にがっちり ホールド“ロックンブレーキ”

従来はタイヤに対して点で押しつけて停止するタイプでしたが、ロックンブレーキは面で押しつけてタイヤをがっちりホールド。空気圧の低いタイヤでもしっかり停止します。



ワイドマジックフェンダー

脱着可能なワイドマジックフェンダー(泥よけ)を標準装備。※自走型RX-1 Loのみ



ソフトワイドキャスト

従来のキャストに比べて悪路での操作性が安定しました。また、幅が広いため(35mm)溝にも落ちにくくなっています。



専用クッション

長時間座っていても疲れにくいクッションが標準装備。(折りたたむ時はクッションを取り外してください。)高反発ウレタンフォームを使用。

シートカラー(メッシュシート)

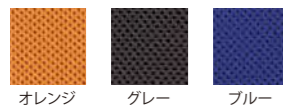

品番・シートカラー・商品コードをご発注時にご指示ください。

※1 折りたたみ寸法の全幅については、ワンタッチソフトシート(背・座)を外した時のサイズです。

※ミキの車いすは折りたたためコンパクトに収納できます。



RX-1 Lo専用 転倒防止バー(オプション)

本体が後方へ倒れるのを防ぎます。

MS-0010Lo :
¥12,960 (非課税価格)
部品価格 ¥12,960 + 消費税
※ボンベ架を取付る場合、後方への転倒の恐れがあるため、こちらを併用してください。

メーカー シリーズ とまじり フレーム 車いす スタイリッシュ モジュール車いす エアサポート/クッション/リクライニング 車いす スクワット/グッド車いす 車いす 折りたたみ 電動車いす オプション 歩行補助具 入浴補助具 スクワット

MEF series 耐荷重100kg

エムイーエフ シリーズ / MEF-22、MEF-20、MEF-16、MEF-14



Module

モジュール車いす

体型に合わせて、座面の高さや幅が調整できる車いす。
車いすが身体に合わないと座っていても疲れやすく、
痛みや身体の変形を招くこともあります。
体型に応じて調整がきくととても便利です。



時短&ジャストフィット = 良いこと²



車いすを取り扱う事業者にとって

座幅や座高などのサイズ変更が超簡単にできるので、
1日の作業時間を大幅に短縮できます。

ユーザーにとって

様々な体型の利用者にとって、ジャストフィットの車いすサイズが
すぐに得られるので、悩んだり我慢したりしなくて済みます。

画期的なフルモジュール車いす「MEFシリーズ」を使うと、 こんなメリットがあります。



これまでのフルモジュール車いすに比べて、サイズの変更時間が**約25分→約5分**と、5分の1に短縮できます。(当社従来製品との比較)



使う工具は5mmの**六角レンチ1本**だけなので、調整する場所を選ばず、その場でできます。
機械が苦手な人でも、**簡単**に車いすのサイズを変えることができます。



\\ フットサポート・座面高・シート幅の調整は、ボルトをはずしてスライドするだけ。 //



フットサポートの調整



座面高モジュールの調整

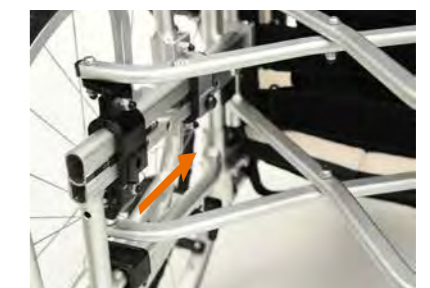

シート幅モジュールの調整

●いつでもどこでも調節できるので、車いすをご利用される方を待たせません。その人にあったサイズにその場で変更できるので、フィッティングに手間がかかりません。

●何種類もの工具を持つ必要がないので、とてもお手軽です。ボルトのサイズやナットの紛失などの煩わしさからも解放されます。

MEF series

耐荷重100kg



エムイーエフ シリーズ / MEF-22、MEF-20、MEF-16、MEF-14



様々な入居者の体型に
合わせて便利。

きめ細やかなサイズ調整ができて
いつでも快適な乗り心地。



モジュール
座面高・シート幅

機能
充実

体格・症状の変化に合わせて工具1本で調整。
従来の煩わしい調整がとっても簡単にできる
新モジュール車いす。



自走型

シートカラー：レッド

品番 **MEF-22** TAIS : 00122-000582

●商品コード / CJ00950 **¥180,000** (非課税価格)

折りたたみ寸法 全長770(985)※1 / 全高 ① / 全幅340 ※2 (mm)

重量: **15.5kg** 前座高: **400・420・440mm**※

※クッション込430・450・470mm

●駆動輪22インチ軽量ハイポリマータイヤ、スライド延長ブレーキ

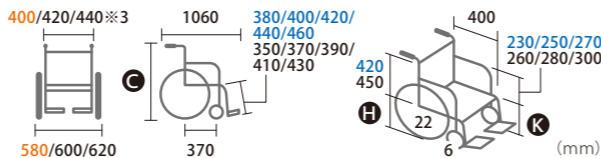

C	H	K	O
900	410/440	440/470	680
880	390/420	420/450	660
860	370/400	400/430	640

※スペックのオレンジ文字は出荷時の寸法です。
※出荷時の変更指定はできません。※スペックの青文字はクッション込の寸法です。

介助型

シートカラー：レッド

品番 **MEF-16** TAIS : 00122-000580

●商品コード / CJ00949 **¥180,000** (非課税価格)

折りたたみ寸法 全長725(940)※1 / 全高 ① / 全幅290 ※2 (mm)

重量: **14.2kg** 前座高: **400・420・440mm**※

※クッション込430・450・470mm

●主輪16インチハイポリマータイヤ、スライド延長ブレーキ

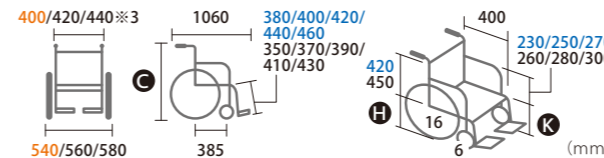

C	H	K	O
900	410/440	440/470	680
880	390/420	420/450	660
860	370/400	400/430	640

※スペックのオレンジ文字は出荷時の寸法です。
※出荷時の変更指定はできません。※スペックの青文字はクッション込の寸法です。

エムイーエフ シリーズの主な装備 ①

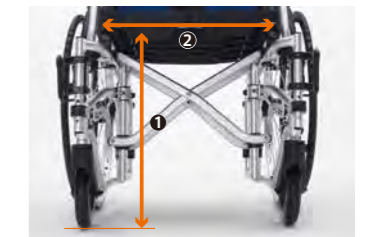
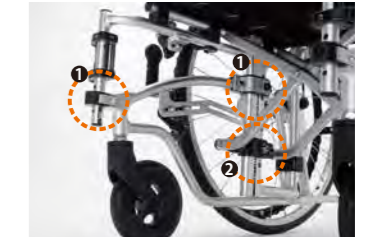

①座面高モジュール ②シート幅モジュール

身体状況や使用環境の変化に応じて、「座面高・シート幅」調整が従来より分かりやすく、より簡単に調整できます。



高さ調整式アームサポート

ご利用される方に合わせて、アームサポートの高さを調整できます。



フットサポートの調整

フットサポートの高さ調整が従来より分かりやすく、より簡単に調整できます。

装備の続きは90ページを御覧ください。



※ミキの車いすは折りたためてコンパクトに収納できます。
※写真はMEF-16

シートカラー(ストライプシート)



ブルー(A17A19) レッド(A17A18)

品番・シートカラー・商品コードをご発注時にご指示ください。

※1 ()内はフット・レッグサポートを取り付けたままのサイズです。
※2 折りたたみ寸法の全幅については、ワンタッチソフトシート(背・座)を外した時のサイズです。
※3 シート幅はアームパイプの内々の幅です。

MEF-14
とまじり
シリーズ
車いす
軽便車いす
コンパクト
車いす
モジュール車いす
コンパクト
車いす
スクワット
車いす
スクワット
車いす
コンパクト
車いす
電動車いす
オアシス
入浴補助具
スベットの
車いす

MEF series

耐荷重100kg



エムイーエフ シリーズ / MEF-22、MEF-20、MEF-16、MEF-14



様々な入居者の体型に合わせて便利です。

きめ細やかなサイズ調整ができていつでも快適な乗り心地。



従来の煩わしい調整がとっても簡単にできる
新モジュール車いすの低座面仕様。
小柄な方はもちろん、足こぎしたい方にもおすすめ。



自走型

シートカラー：ブルー

品番 **MEF-20** TAIS : 00122-000581
 ●商品コード / CJ00957 **¥180,000** (非課税価格)
 折りたたみ寸法 全長750(965)※1 / 全高 **◎** / 全幅340 ※2 (mm)

重量:15.2kg **前座高:375・395・415mm※**

※クッション込405・425・445mm
 ●駆動輪20インチ軽量ハイポリマータイヤ、スライド延長ブレーキ

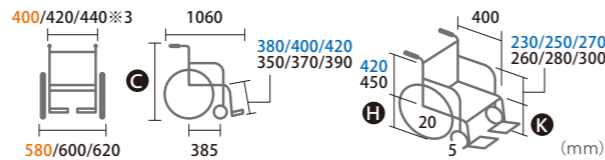

C	H	K	O
875	385/415	415/445	655
855	365/395	395/425	635
835	345/375	375/405	615

※スペックのオレンジ文字は出荷時の寸法です。
 ※出荷時の変更指定はできません。※スペックの青文字はクッション込の寸法です。

シートカラー (ストライプシート)



ブルー(A17A19) レッド(A17A18)

品番・シートカラー・商品コードをご発注時にご指示ください。

※1 ()内はフット・レッグサポートを取り付けたままのサイズです。
 ※2 折りたたみ寸法の全幅については、ワンタッチソフトシート(背・座)を外した時のサイズです。
 ※3 シート幅はアームパイプの内々の幅です。
 ※ミキの車いすは折りたたためコンパクトに収納できます。



介助型

シートカラー：ブルー

品番 **MEF-14** TAIS : 00122-000579
 ●商品コード / CJ00956 **¥180,000** (非課税価格)
 折りたたみ寸法 全長725(940)※1 / 全高 **◎** / 全幅290 ※2 (mm)

重量:14.0kg **前座高:375・395・415mm※**

※クッション込405・425・445mm
 ●主輪14インチハイポリマータイヤ、スライド延長ブレーキ

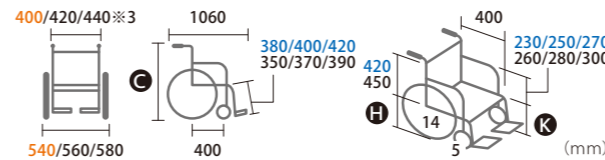

C	H	K	O
875	385/415	415/445	655
855	365/395	395/425	635
835	345/375	375/405	615

※スペックのオレンジ文字は出荷時の寸法です。
 ※出荷時の変更指定はできません。※スペックの青文字はクッション込の寸法です。

エムイーエフ シリーズの主な装備 ②



バックインナーサポート・座インナーシート

シーティングの心地よさを追求し生み出された調整式シート。各座幅に応じた目印により、簡単に調整ができます。



座クッションごと折りたためる

クッションを装備したまま、折りたためるので、別に持ち歩くわずらわしさがありません。



スライド延長ブレーキ

レバーが伸縮するので車いす使用時に邪魔になりません。

※伸ばして使用する際は、カチッと音がするまで引いてください。



ハイポリマータイヤ

メンテナンスフリーのノーパンクタイヤ。パンクや空気漏れの心配がないので、とても便利です。

MEF-14
 シリーズ
 車いす
 ストラップ
 モジュール車いす
 シートカラー
 スライド延長ブレーキ
 ハイポリマータイヤ

UR series

耐荷重100kg



アップライトシリーズ/UR-1、UR-2、UR-3、UR-4



私達 介護者の負担も軽減できて、とても助かるわ。

シンプルかつ機能が充実していてとても操作がしやすいですね。



モジュール
手押しハンドル高
シンプル

介護者に合わせて手押しハンドルの高さを簡単に調整できる車いす。
手押しハンドルの位置が低くて腰が痛いなど介護者の負担を軽減します。



モジュール
手押しハンドル高
シンプル
機能充実



シートカラー：エメラルド



シートカラー：パープル



シートカラー：エメラルド



シートカラー：イエロー

自走型

品番 **UR-1** TAIS: 00122-000473

●商品コード / CJ00744 **¥93,000** (非課税価格)

折りたたみ寸法 全長970/全高670/全幅340 ※2 (mm)

重量:15.0kg 前座高:435mm

●ワイドマジックフェンダー標準装備

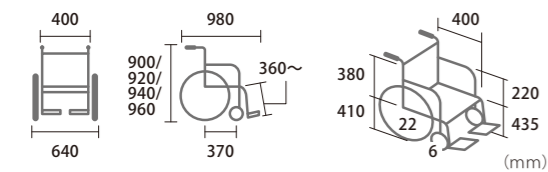

介助型

品番 **UR-2** TAIS: 00122-000474

●商品コード / CJ00745 **¥93,000** (非課税価格)

折りたたみ寸法 全長870/全高670/全幅270 ※2 (mm)

重量:13.2kg 前座高:435mm

●ワイドマジックフェンダー標準装備

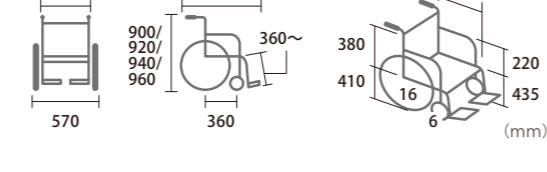

自走型

品番 **UR-3** TAIS: 00122-000475

●商品コード / CJ00738 **¥108,000** (非課税価格)

折りたたみ寸法 全長730 (970) ※1 / 全高670 / 全幅340 ※2 (mm)

重量:15.6kg 前座高:435mm

●ワイドマジックフェンダー標準装備

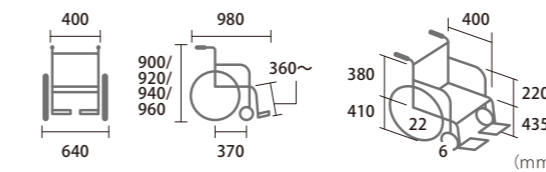

介助型

品番 **UR-4** TAIS: 00122-000476

●商品コード / CJ00739 **¥108,000** (非課税価格)

折りたたみ寸法 全長630 (870) ※1 / 全高670 / 全幅270 ※2 (mm)

重量:13.8kg 前座高:435mm

●ワイドマジックフェンダー標準装備

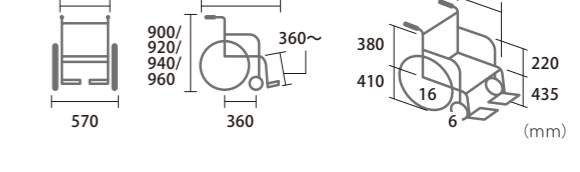

シートカラー (ストライプシート)



パープル (S4#72) エメラルド (S4#74) イエロー (S4#75)

オプションシートカラー (オプション加算価格 ¥5,000)

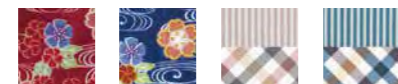

P-01 (花霞 朱) P-02 (花霞 藍) P-06/07 (ピンク) P-08/09 (ブルー)

※オプションシートカラーを選択した場合、レッグサポートはセパレートタイプになります。

品番・シートカラー・商品コードをご注文時にご指示ください。

※1 ()内はフット・レッグサポートを取り付けたままのサイズです。
※2 折りたたみ寸法の全幅については、ワンタッチソフトシート(背・座)を外した時のサイズです。

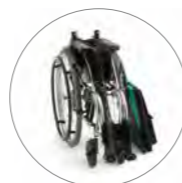

※ミキの車いすは折りたためてコンパクトに収納できます。
※写真はUR-1



※ミキの車いすは折りたためてコンパクトに収納できます。
※写真はUR-3



手押しハンドルの高さを簡単に調整。

ご利用される方に合わせて、手押しハンドルの高さを4段階に調整できます。さらに調整位置がひと目で分かるメモリ付きです。

メーカー
シリーズ
車いす
軽量車いす
スタッキングシート
モジュール車いす
折りたたみ車いす
スクワット下着
折りたたみ車いす
折りたたみ車いす
折りたたみ車いす
折りたたみ車いす
折りたたみ車いす
折りたたみ車いす

MM-Fit Lo

耐荷重100kg



エムエムフィット ロー/MM-Fit Lo 16、MM-Fit Lo 20



様々な入居者の体型に合わせて便利。

きめ細やかなサイズ調整ができていつでも快適な乗り心地。



シート幅モジュールの低座面タイプ。小柄な方や足こぎ走行に便利です。

シート幅も変更可能なモジュール型車いすです。低座面のロータイプのバリエーションも加わり、きめ細やかなラインナップになりました。新機能の手押しハンドル高モジュールは介助者の負担を軽減します。

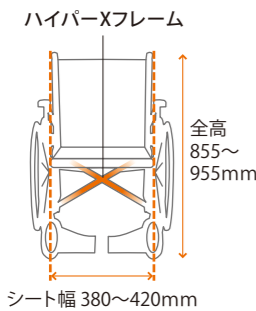

介助型

シートカラー：レッド

品番 **MM-Fit Lo 16** TAIS : 00122-000350

●商品コード / CJ00446 **¥155,000** (非課税価格)

折りたたみ寸法 全長695(895)※1 / 全高 ① / 全幅320 ※2 (mm)

重量：**15.4kg** 前座高：**350・375・400mm**※

●クッションは高反発ウレタンフォームを使用 ※クッション込410・435・460mm

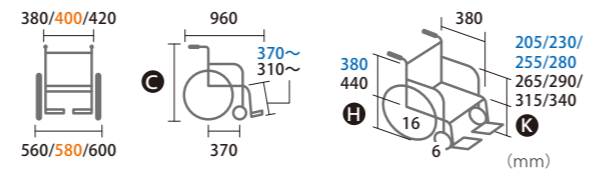

C	H	K	O
905/930/955	375/435	400/460	670/695/720
880/905/930	350/410	375/435	645/670/695
855/880/905	325/385	350/410	620/645/670

※①②は手押しハンドル高の変更によって変わります。
※スペックのオレンジ文字は出荷時の寸法です。※出荷時の変更指定はできません。
※スペックの青文字はクッション込の寸法です。

自走型

シートカラー：レッド

品番 **MM-Fit Lo 20** TAIS : 00122-000349

●商品コード / CJ00401 **¥155,000** (非課税価格)

折りたたみ寸法 全長740(940)※1 / 全高 ① / 全幅330 ※2 (mm)

重量：**16.9kg** 前座高：**350・375・400mm**※

●クッションは高反発ウレタンフォームを使用 ※クッション込410・435・460mm

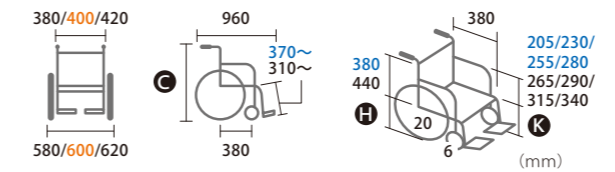

C	H	K	O
905/930/955	375/435	400/460	670/695/720
880/905/930	350/410	375/435	645/670/695
855/880/905	325/385	350/410	620/645/670

※①②は手押しハンドル高の変更によって変わります。
※スペックのオレンジ文字は出荷時の寸法です。※出荷時の変更指定はできません。
※スペックの青文字はクッション込の寸法です。

エムエムフィット シリーズの主な装備



座面高モジュール

車輪を取り付ける位置によって、高さや自走・介助に調整できます。また、キャストのフォークの穴位置変更で前座高が変えられます。
※前後独立して高さ調整はできません。



シート幅モジュール

特許第：3993996号
ご利用される方に合わせて、座面の幅を3段階に調整できます。



手押しハンドル高モジュール

介助者に合わせて、手押しハンドルの高さを3段階に調整できます。



高さ調整式アームサポート

ご利用される方に合わせて、アームサポートの高さを4段階に調整できます。



※ミキの車いすは折りたたみためコンパクトに収納できます。
※写真はMM-Fit Lo 20

シートカラー (レザー / ストライプ メッシュシート)



レッド (S7W1) グレー (S7W8) ブルー (S7W4)

品番・シートカラー・商品コードをご発注時にご指示ください。

※1 ()内はフット・レッグサポートを取り付けたままのサイズです。
※2 折りたたみ寸法の全幅については、ワンタッチソフトシート(背座)を外した時のサイズです。

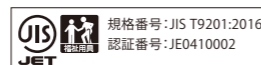

JISマーク対象：MM-Fit Lo 16、MM-Fit Lo 20
オプション装着時やセミオーダー対応時はJISマーク対象外となる場合があります。

MIKI

とまじり シリウス

車いす

軽便車いす

モジュール車いす

折りたたみ車いす

スクリングード車いす

折りたたみ車いす

電動車いす

折りたたみ車いす

入浴補助器具

スベットの車

MM-Fit Hi

耐荷重100kg



エムエム フィット ハイ / MM-Fit Hi 16、MM-Fit Hi 20、MM-Fit Hi 22



様々な入居者の体型に合わせて便利。

きめ細やかなサイズ調整ができていつでも快適な乗り心地。



モジュール
座面高・シート幅

機能
充実

シート幅モジュールの標準高タイプ。体型に合わせてフィッティングできます。

シート幅も変更可能なモジュール型車いすです。
車いすが身体に合わないと座っていても疲れやすく、
痛みや身体の変形を招くこともあります。
体型に応じて調整がきくこととても便利です。

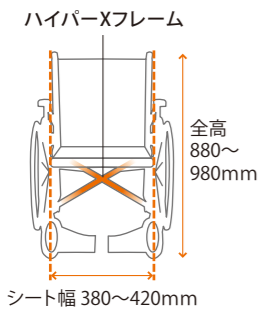

介助型

シートカラー：グレー

品番 **MM-Fit Hi 16** TAIS : 00122-000348

●商品コード / CJ00395 **¥155,000** (非課税価格)

折りたたみ寸法 全長665(890)※1 / 全高 ② / 全幅320 ※2 (mm)

重量: 15.5kg 前座高: 410・435・460mm※

●クッションは高反発ウレタンフォームを使用 ※クッション込470・495・520mm

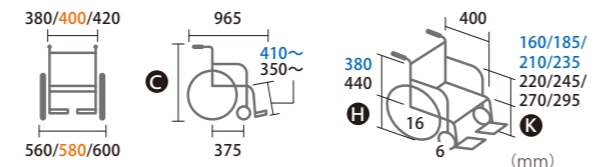

C	H	K	O
930/955/980	435/495	460/520	695/720/745
905/930/955	410/470	435/495	670/695/720
880/905/930	385/445	410/470	645/670/695

※C、Oは手押しハンドル高の変更によって変わります。(mm)
※スペックのオレンジ文字は出荷時の寸法です。※出荷時の変更指定はできません。
※スペックの青文字はクッション込の寸法です。



自走型

シートカラー：グレー

品番 **MM-Fit Hi 20** TAIS : 00122-000347

●商品コード / CJ00394 **¥155,000** (非課税価格)

折りたたみ寸法 全長715(940)※1 / 全高 ② / 全幅330 ※2 (mm)

重量: 16.9kg 前座高: 410・435・460mm※

●クッションは高反発ウレタンフォームを使用 ※クッション込470・495・520mm

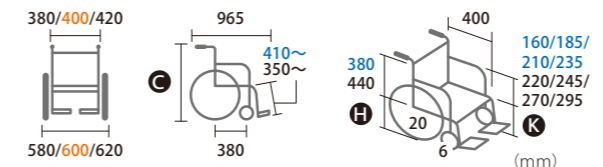

C	H	K	O
930/955/980	435/495	460/520	695/720/745
905/930/955	410/470	435/495	670/695/720
880/905/930	385/445	410/470	645/670/695

※C、Oは手押しハンドル高の変更によって変わります。(mm)
※スペックのオレンジ文字は出荷時の寸法です。※出荷時の変更指定はできません。
※スペックの青文字はクッション込の寸法です。



自走型

シートカラー：ブルー

品番 **MM-Fit Hi 22** TAIS : 00122-000346

●商品コード / CJ00393 **¥155,000** (非課税価格)

折りたたみ寸法 全長740(970)※1 / 全高 ② / 全幅330 ※2 (mm)

重量: 17.4kg 前座高: 435・460mm※

●クッションは高反発ウレタンフォームを使用 ※クッション込495・520mm

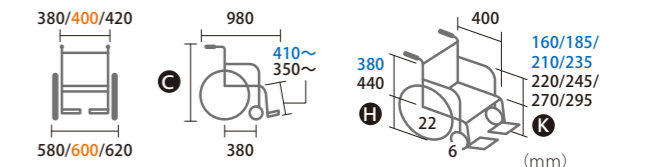

C	H	K	O
930/955/980	435/495	460/520	695/720/745
905/930/955	410/470	435/495	670/695/720

※C、Oは手押しハンドル高の変更によって変わります。(mm)
※スペックのオレンジ文字は出荷時の寸法です。※出荷時の変更指定はできません。
※スペックの青文字はクッション込の寸法です。

※ミキの車いすは折りたたためてコンバクトに収納できます。
※写真はMM-Fit Hi 20

シートカラー (レザー / ストライプ メッシュシート)



レッド(S7W1) グレー(S7W8) ブルー(S7W4)

品番・シートカラー・商品コードをご発注時に指示ください。

※1 ()内はフト・レッグサポートを取り付けたままのサイズです。
※2 折りたたみ寸法の全幅については、ワンタッチソフトシート(背座)を外した時のサイズです。



JISマーク対象：MM-Fit Hi 16、MM-Fit Hi 20、MM-Fit Hi 22
規格番号：JIS T9201:2016
オプション装着時やセミオーダー対応時は
JISマーク対象外となる場合があります。

MIKI
とまじり
シリウス
車いす
軽便車いす
スタック式
車いす
モジュール車いす
スタック式
車いす
スクリーン
車いす

MYU4 series 耐荷重100kg

ミューフォー シリーズ / MYU4-16、MYU4-22



移乗の際の負担が減って大変助かります。

きめ細やかなサイズ調整ができていつでも快適な乗り心地。



ウイング・スイングアウト付きのフル装備モデル。座面高調整も可能な車いすです。

座面高の変更が可能なミューシリーズ最上位機種「MYU4」。ウイング・スイングアウトなど充実の標準装備で使われる方々に好評の車いすです。



シートカラー：レッド

介助型

品番 MYU4-16

TAIS : 00122-000303 ¥129,000 (非課税価格)

●商品コード / シート幅380mm : CJ00194、400mm : CJ00195、420mm : CJ00196

折りたたみ寸法 全長665(890)※1 / 全高645/670/695 / 全幅325 ※2 (mm)

重量: 14.6kg **前座高: 410・435・460mm**

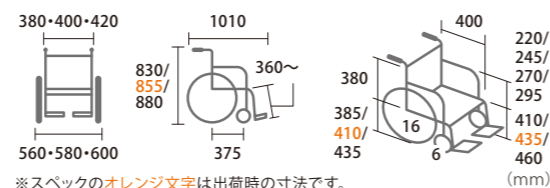

※スペックのオレンジ文字は出荷時の寸法です。※出荷時の変更指定はできません。



シートカラー：ブルー

自走型

品番 MYU4-22

TAIS : 00122-000302 ¥129,000 (非課税価格)

●商品コード / シート幅380mm : CJ00191、400mm : CJ00192、420mm : CJ00193

折りたたみ寸法 全長740(970)※1 / 全高670/695 / 全幅345 ※2 (mm)

重量: 16.2kg **前座高: 435・460mm**

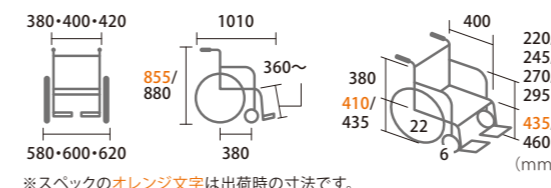

※スペックのオレンジ文字は出荷時の寸法です。※出荷時の変更指定はできません。

ミューフォーシリーズの主な装備



バックサポートパイプ後傾斜

漕ぐときに肘が当たって邪魔にならないよう、バックサポートパイプを従来より後方へ25°傾斜しました。



座面高モジュール

1つのフレームで4段階の座面高を実現しました。(別売の車輪1セット・キャスタ1セットが必要です)



高さ調整式アームサポート

ご利用される方に合わせて、アームサポートの高さを4段階に調整できます。



テンション調整式シート

フィッティングの心地よさを追求し、生み出された調整式シートです。



※ミキの車いすは折りたためてコンパクトに収納できます。※写真はMYU4-22

シートカラー (ストライプメッシュシート)



レッド(W717) グレー(W787) ブルー(W747)

オプションシートカラー (オプション加算価格 ¥5,000)



P-01 (花霞朱) P-02 (花霞藍) P-06/07 (ピンク) P-08/09 (ブルー)

品番・シートカラー・シート幅・商品コードをご発注時にご指示ください。

※1 ()内はフット・レッグサポートを取り付けたままのサイズです。
※2 折りたたみ寸法の全幅については、ワンタッチソフトシート(背・座)を外した時のサイズです。

MYU4 series
とまじり
シリーズ
軽便
軽量
折りたたみ
コンパクト
ストライプメッシュ
モジュール車いす
折りたたみ
折りたたみ
ストライプメッシュ
ストライプメッシュ
折りたたみ
折りたたみ
電動車いす
オレンジ
入浴補助具
歩行補助具
スベレコ



使い勝手の良いモジュール車いす
足こぎ走行もスイスイ。

by MYU4-22

MYU4 series

耐荷重100kg

ミュフォー シリーズ・低座面仕様 / MYU4-20、MYU4-OP



装備も充実していて
とても便利。

きめ細やかなサイズ調整ができて
いつでも快適な乗り心地。



※MYU4-20のみ



MYU4の低座面仕様。
小柄な方や足こぎ走行に便利です。



自走型

シートカラー：ブルー

自走型

シートカラー：グレー

品番 MYU4-20

TAIS : 00122-000308

¥129,000 (非課税価格)

●商品コード / シート幅380mm: CJ00386, 400mm: CJ00286, 420mm: CJ00387

折りたたみ寸法 全長715(940)※1 / 全高645/670/695 / 全幅345 ※2 (mm)

重量: 16.0kg 前座高: 410・435・460mm

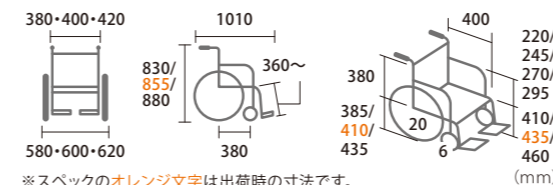

※スペックのオレンジ文字は出荷時の寸法です。
※出荷時の変更指定はできません。

品番 MYU4-OP 座幅400以外は受注生産になります。

TAIS : 00122-000309

¥139,000 (非課税価格)

●商品コード / シート幅380mm: CJ10553, 400mm: CJ00252, 420mm: CJ10139

折りたたみ寸法 全長715(940)※1 / 全高620 / 全幅345 ※2 (mm)

重量: 16.0kg 前座高: 385mm (低座面)

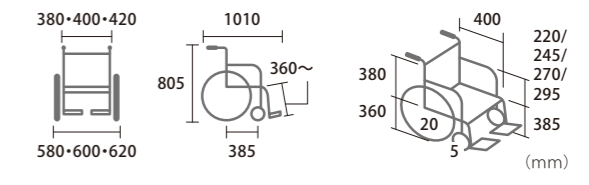

④シートカラー(ストライプ メッシュシート)



レッド(W717) グレー(W787) ブルー(W747)

④オプションシートカラー(オプション加算価格 ¥5,000)



P-01(花霞朱) P-02(花霞藍) P-06/07(ピンク) P-08/09(ブルー)

品番・シートカラー・シート幅・商品コードをご発注時にご指示ください。

※1 ()内はフット・レッグサポートを取り付けたままのサイズです。
※2 折りたたみ寸法の全幅については、ワンタッチソフトシート(背・座)を外した時のサイズです。



※ミキの車いすは折りたたため
コンパクトに収納できます。
※写真はMYU4-20

MYU4
シリーズ
車いす
軽量
使いやすい
モジュール車いす
折りたたみ
コンパクトに収納
スリムなデザイン

MYU series

耐荷重100kg

ミューシリーズ／MYU226JD、MYU166JD、MYU226JDSW、MYU166JDSW



※在宅での使用にも、施設での使用にも、軽度から重度まで、幅広いニーズに対応できる。しかも、折りたたみ式のコンパクトなサイズで、持ち運びも簡単。しかも、快適な乗り心地を実現。

※在宅での使用にも、施設での使用にも、軽度から重度まで、幅広いニーズに対応できる。しかも、折りたたみ式のコンパクトなサイズで、持ち運びも簡単。しかも、快適な乗り心地を実現。



※自走型のみ



高品質アルミフレームで高強度と軽量化を実現。
 装備充実の「ミューシリーズ」。



シートカラー：#A-3



シートカラー：#A-2



※自走型のみ



シートカラー：#A-4



シートカラー：#A-3

自走型

品番 **MYU226JD** 座幅400以外は受注生産になります。
 TAIS : 00122-000270 **¥101,000** (非課税価格)
 ●商品コード/シート幅380mm:CJ00025, 400mm:CJ00024, 420mm:CJ00026
 折りたたみ寸法 全長965/全高605/630/655/全幅330 ※1 (mm)

重量: 14.8kg 前座高: 410・435・460mm

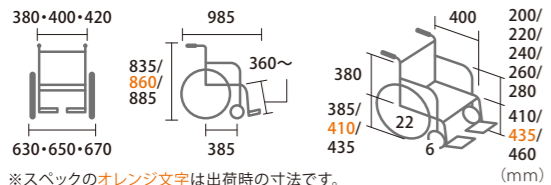

※スペックのオレンジ文字は出荷時の寸法です。
 ※出荷時の変更指定はできません。

介助型

品番 **MYU166JD** 座幅400以外は受注生産になります。
 TAIS : 00122-000282 **¥101,000** (非課税価格)
 ●商品コード/シート幅380mm:CJ00031, 400mm:CJ00030, 420mm:CJ00032
 折りたたみ寸法 全長870/全高630/全幅300 ※1 (mm)

重量: 13.1kg 前座高: 435mm

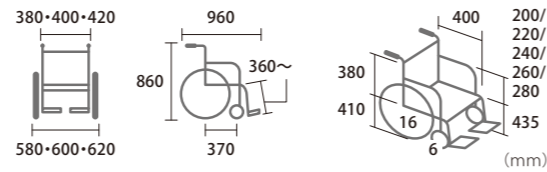

自走型

品番 **MYU226JDSW**
 TAIS : 00122-000269 **¥113,000** (非課税価格)
 ●商品コード/シート幅380mm:CJ00028, 400mm:CJ00027, 420mm:CJ00029
 折りたたみ寸法 全長745(965)※1/全高605/630/655/全幅330 ※2 (mm)

重量: 15.2kg 前座高: 410・435・460mm

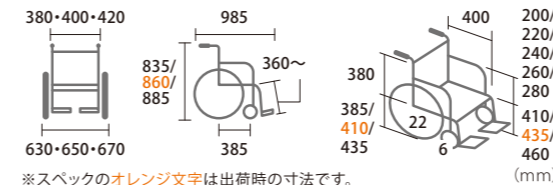

※スペックのオレンジ文字は出荷時の寸法です。
 ※出荷時の変更指定はできません。

介助型

品番 **MYU166JDSW** 座幅400以外は受注生産になります。
 TAIS : 00122-000283 **¥113,000** (非課税価格)
 ●商品コード/シート幅380mm:CJ00034, 400mm:CJ00033, 420mm:CJ00035
 折りたたみ寸法 全長645(870) ※1/全高630/全幅300 ※2 (mm)

重量: 13.5kg 前座高: 435mm

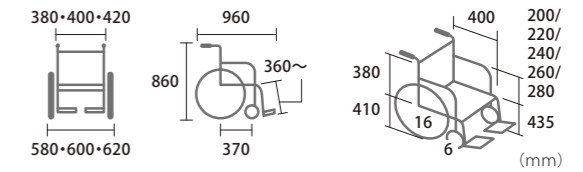

シートカラー



オプションシートカラー (オプション加算価格 ¥5,000)

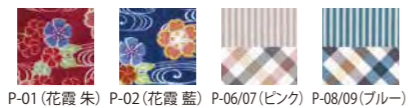

※オプションシートカラーを選択した場合、レッグサポートはセパレートタイプになります。

品番・シートカラー・シート幅・商品コードをご発注時にご指示ください。

※1 ()内はフット・レッグサポートを取り付けたままのサイズです。
 ※2 折りたたみ寸法の全幅については、ワンタッチソフトシート(背・座)を外した時のサイズです。



※ミキの車いすは折りたたみためコンパクトに収納できます。
 ※写真はMYU226JD



※ミキの車いすは折りたたみためコンパクトに収納できます。
 ※写真はMYU226JDSW

M-I-K-I
 シリーズ
 軽便型
 スタック型
 モジュール車いす
 スイングアウト型



Tilt & Reclining

ティルト・リクライニング車いす

ティルト：楽に座り続けるためにおしり、太ももにかかる体重を背中や腰へ分散させることができます。

リクライニング：背もたれの角度を自在に調整可能。ゆったりとくつろぎたい時、障がいによって姿勢の変換が必要な方や、障がいによるバランス機能の低下をサポートします。

MIKI
とまじら
シリーズ
車いす
軽便車いす
スクリーン
車いす
モジュール車いす
ティルト・リクライニング
車いす
スクリーン
車いす
車いす
車いす
車いす
スクリーン
車いす
スクリーン
車いす

TR series

耐荷重100kg



ティーアール シリーズ / TRC-3DX



前ずれがなく、身体を引き上げる必要がなくなった。

背や座の角度が調整できるので、長時間座っていても疲れません。



ティルト リクライニング 機能充実

コンパクトで多機能なティルト&リクライニング車いす TRシリーズの決定版！
操作がよりカンタン・安心に。
長時間の座位姿勢がより安全・快適に保つことができます。



介助型

シートカラー：ブラック

品番 **TRC-3DX** TAIS : 00122-000583

●商品コード / CJ00958 **¥210,000** (非課税価格)

折りたたみ寸法 全長805(1040)※1 / 全高675 / 全幅360 ※2 (mm)

重量:24.5kg **前座高:435mm**※ ※クッション込495mm

●ティルト角度 0~20°、リクライニング角度 90~110°、マルチヘッドサポート、ショルダーサポート、レッグサポート角度調整、専用クッション、足踏み連動式駐車ブレーキ標準装備

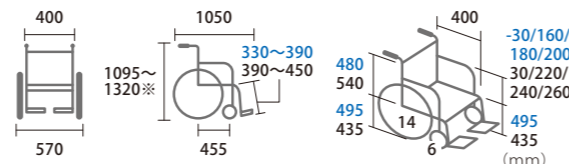

※ヘッドサポートを含めた寸法です。
※スペックの青文字はクッション込の寸法です。

④シートカラー(ストライプシート)



ブラック

品番・商品コードをご発注時にご指示ください。

※1 ()内はフット・レッグサポートを取り付けたままのサイズです。
※2 折りたたみ寸法の全幅については、ワンタッチソフトシート(背・座)を外した時のサイズです。
※ミキの車いすは折りたたみでコンパクトに収納できます。

④ティーアールシー3DXの主な装備・特長

■ティルト & リクライニング

リクライニングで背角度調整を行い座位保持を有効にするとともに、ティルトで前ズレの予防と耐圧分散を実現。褥瘡予防、介助量の軽減が期待できます。



ティルト機能

おしり、太ももにかかる体重を背中や腰に分散させることができます。前ずれ防止にもなります。

リクライニング機能

背もたれの角度を自在に調整し、座位保持を有効にします。

ティルト機能+リクライニング機能

ゆったりとくつろぎたい時、障がいによって姿勢の変換が必要な方や、障がいによるバランス機能の低下をサポートします。

■包み込むような安心のホールド感。



可倒式ショルダーサポート

搭乗者の上体を包み込み、安定した姿勢を保持できるショルダーサポート。ベッドなどへの移乗時には後方へ倒せるので、乗せ降ろしの邪魔になりません。(3段階)



マルチヘッドサポート(工具不要)

利用者の姿勢に合わせて、枕の上下・左右・前後の位置、および角度をそれぞれ独立して調整できます。

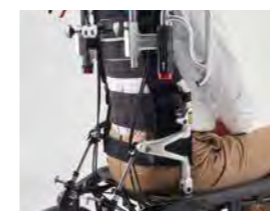

エラスティックウェビングベルト

背・座のベルトに伸縮性のある素材を採用。調整不要でベストなポジションが可能です。



マルチフットサポート

フットサポートの左右の幅と前後の位置と角度の調節が可能です。足首の硬直、または可動域が減少した方に最適です。

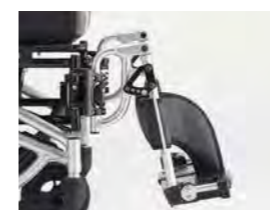

レッグサポート角度調整

左右独立して、レッグサポートの角度調節ができます。(4段階)

■安心してご利用いただくための思いやり機能。



カラードレバー

誤操作の注意を促す「カラードレバー」を見直し、より握りやすくなりました。

カラードレバー/ティルト: ●オレンジ
リクライニング: ●グリーン



足踏み連動式駐車ブレーキ/転倒防止バー

足で操作ができるため、介助者の腰の負担が少ないブレーキです。転倒防止バーも標準装備。



スライド格納式アームサポート

ご利用される方に合わせて、アームサポートの高さを調整。移乗時にはロック解除して座面の位置まで下げることができます。(4段階)

メーカー シリーズ とまじり シリーズ 車いす 軽度車いす ストラップシート 車いす モジュール車いす ティルトリクライニング 車いす スクワット車いす 車いす 車いすのあんこ 電動車いす オレンジ 歩行補助具 入浴補助具 スクワット車いす

Self series

耐荷重100kg



セルフ シリーズ / NEXTROLLER®_Salon

在宅

施設

軽度

中度

重度

リクライニング操作をしなくていいので大変楽になりました。

好きな時に自由に姿勢が変えられるので長時間座っていても疲れません。



リクライニング

機能充実

車いすに座っている搭乗者自身が軽い力でリクライニング操作が行える座面昇降型リクライニング式車いす。

リクライニング操作時には、背もたれが利用者の身体に沿って動く「マルチリンク機構」により、安定した座位姿勢を保ち休息姿勢がとれます。



介助型

シートカラー：ブルー

品番 **NEXTROLLER®_Salon** TAIS : 00122-000538

●商品コード / CJ00871 **¥212,000** (非課税価格)

重量：18.5kg 前座高：475(背上げ時)・565(背下げ時)mm※

※クッション込525(背上げ時)615(背下げ時)mm

●リクライニング角度 105°~150°、マルチヘッドサポート、ショルダーサポート、専用クッション標準装備、主輪14インチハイポリマータイヤ

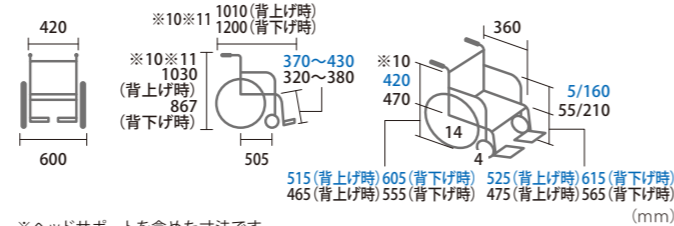

※ヘッドサポートを含めた寸法です。
※スペックの青文字はクッション込の寸法です。

●シートカラー(ストライプシート)



品番・商品コードをご発注時にご指示ください。

※10 ヘッドサポート取り外し時は全長945(背上げ時)1080(背下げ時)、全高900(背上げ時)770(背下げ時)となります。(単位:mm) 全長および全高はヘッドサポートの取り付け位置により変化します。ご注意ください。



④ネクストローラー_サロンの主な装備・特長



座面昇降型セルフリクライニング

搭乗者の身体に沿うようにリクライニングする「マルチリンク機構」により、前方へ滑り出すのを防ぎます。リクライニングすることにより体圧を分散でき、褥瘡予防の効果も期待できます。



マルチヘッドサポート

搭乗者の姿勢に合わせて、工具を使わずに枕の上下・左右・前後の位置、および角度をそれぞれ独立して調整できます。

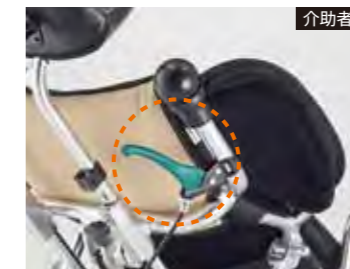

リクライニングレバー

リクライニングの操作レバーは、搭乗者用と介助者用の両方が装備されているので、どちらでも操作することができます。



スライド格納式アームサポート

移乗時にワンタッチでロック解除して座面の位置まで下げることができます。



マルチヘッドサポート収納ラック

ヘッドサポートを外して座席下の収納ラックに収めると、洗濯いすに早変わり。美容院のようにリクライニングさせて洗髪介助が可能です。

M-101
とまじり
シリーズ
車いす
軽度
車いす
中度
車いす
重度
車いす
モジュール車いす
テールリクライニング
車いす
スクラップ車いす
車いす
電動車いす
オプション
入浴補助具
スへの高

Self series

耐荷重100kg



セルフ シリーズ / STS-1 (SEATUS)

在宅

施設

軽度

中度

重度

リクライニング操作をしなくていいので大変楽になりました。

好きな時に自由に姿勢が変えられるので長時間座っていても疲れません。



リクライニング

機能充実

車いすに座っている搭乗者自身でリクライニング操作が行える小回りに優れた自走式6輪車いす。

リクライニング操作に合わせて座面後部の角度が変わり、搭乗者が前方へ滑り出すのを防ぎます。安定した座位姿勢を保ち休息姿勢がとれます。



シートカラー：ブラック

自走型

品番 **STS-1 (SEATUS)** TAIS : 00122-000548

●商品コード / CJ00876 **¥228,000** (非課税価格)

折りたたみ寸法 全長840(1030)※1 / 全高685 / 全幅370 ※2 (mm)

重量:24.2kg 前座高:400mm※ ※クッション込 450mm

●リクライニング角度 100°~117°、マルチヘッドサポート、専用クッション標準装備

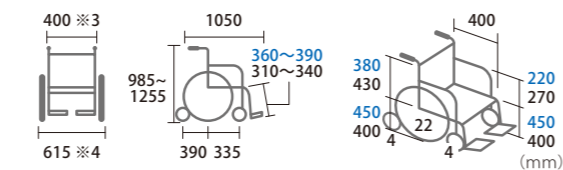

※1 ()内はフット・レッグサポートを取り付けたままのサイズです。 ※2 折りたたみ寸法の全幅については、ワンタッチソフトシート(背・座)を外した時のサイズです。 ※3 シート幅はアームパイプ内々の幅です。 ※4 全幅はハンドリム外々の幅です。

シートカラー(ストライプシート)



品番・商品コードをご発注時にご指示ください。

※1 ()内はフット・レッグサポートを取り付けたままのサイズです。 ※2 折りたたみ寸法の全幅については、ワンタッチソフトシート(背・座)を外した時のサイズです。 ※3 シート幅はアームパイプ内々の幅です。 ※4 全幅はハンドリム外々の幅です。

シートの主な装備・特長

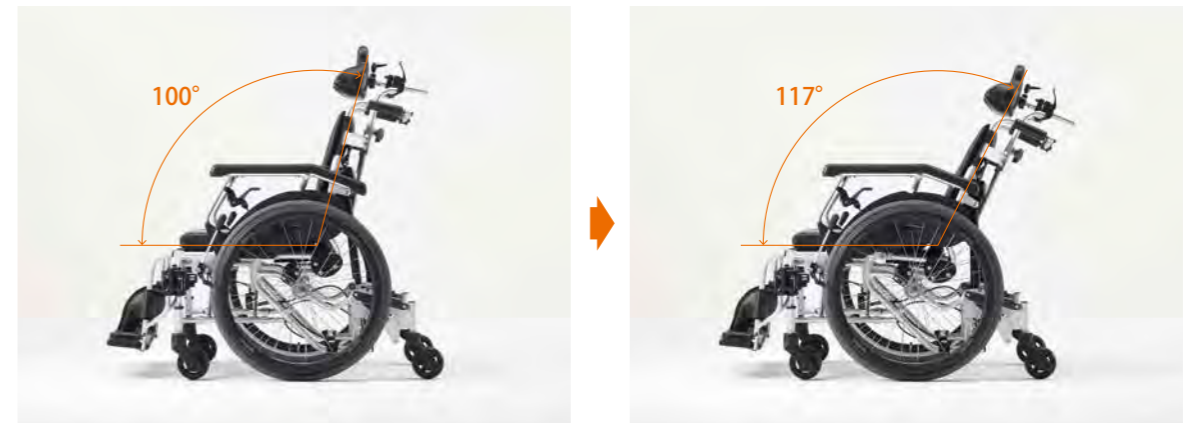

セルフリクライニング

リクライニング操作に合わせて座面後部の角度が変わり、搭乗者が前方へ滑り出すのを防ぎます。少しリラックスしたい時や仮眠を取りたい時、長時間同じ姿勢を取り続けた時などに車いす上で身体を休めていただくことができます。

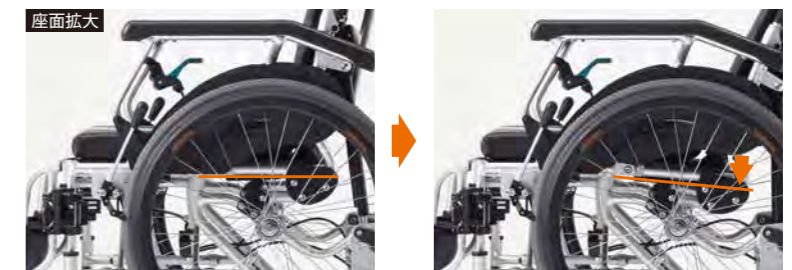

リクライニングレバー

搭乗者が軽い力でリクライニング操作ができます。



テンション調整式シート

シーティングの心地よさを追求し生み出された、調整式のシートです。



スイングアーム式リアキャスタ

後方についた可動式のキャスタが本体をしつかりと支え、後方への転倒を防ぎます。



介助者・搭乗者に優しい装備

簡単に座面を折りたたむことができるプルアップベルトや搭乗者が座った時の触れる面の当たりがとてソフトなサイドパッドなど優しい装備を搭載。

M-1000
 シリーズ
 車いす
 軽度
 ストラップシート
 モジュール車いす
 テルトリクライニング
 スイングアーム車いす
 車いす
 電動車いす
 オレンジ
 入浴補助器具
 スクーター

Tilt Module

耐荷重100kg



ティルト モジュール / Grand Fletcher®・Uni Dash_sp
 グランドフリッチャー・ユニ ダッシュ_シルバーパッケージ



前ずれがなく、身体を引き上げる必要がなくなった。

背や座の角度が調整できるので、長時間座っていても疲れません。



シーティングを考え抜いたティルトモジュール。リクライニング、スイングアウト、エレベーター機能をフル装備しました。

拡張性を備えたモジュール型多機能車いす。さまざまなオプションの装着はもとより、サードパーティとのコラボレーションを視野に入れたメインフレームの設計がなされています。シルバーパッケージは便利なオプションをチョイスして、組み込んだパッケージモデル。ご高齢の方やレンタルユースにおすすめです。



シートカラー：グレー

介助型

品番 **GF・Uni Dash_sp** ¥258,000 (非課税価格)

折りたたみ寸法 全長935(1180)※1/全高800/825/850/全幅410※2(mm)

重量:27.5kg 前座高:450・475・500mm

●ティルト角度 0~40°、リクライニング角度 90~170°、主輪14インチハイポリマータイヤ

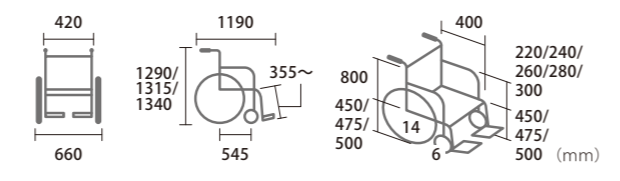

シートカラー(レザー/ストライプメッシュシート)



品番をご発注時にご指示ください。

※1 ()内はフット・レッグサポートを取り付けたままのサイズです。
 ※2 折りたたみ寸法の全幅については、ワンタッチソフトシート(背・座)を外した時のサイズです。

グランドフリッチャー・ユニ ダッシュ_シルバーパッケージの主な装備・特長



ティルト機能 (レバー色/●オレンジ)
 おしり、太ももにかかる体重を背中や腰に分散させることができます。前ずれ防止にもなります。



リクライニング機能 (レバー色/●グリーン)
 ゆったりとくつろぎたい時や、障がいによって姿勢の変換が必要な時に、背もたれの角度を変えることができます。

安心・便利・快適のための5つの機能。

- 1) 座位姿勢を快適に保つティルト機能。**
 座面の角度を調整できるティルト機能と背もたれの角度を調整できるリクライニング機能を合わせ持つグランドフリッチャーなら、長時間の座位姿勢を安全・快適に保つことができます。
- 2) フルフラットにして移乗できるリクライニング機能。**
 リクライニングの最大角度は170度。エレベーターフットサポートを引き上げてフルフラットな状態でおやすみ頂けます。ベッドへの移乗には、ウイング式アームサポートが介助者の負担を軽減させます。
- 3) より身体にフィットする多彩な調整機能。**
 「バックシートの張り調整」「アームサポートの高さ調整」「フットサポートの位置調整」。これらは快適な座位姿勢を保つための重要な機能です。
- 4) 場所を取らず、持ち運びにとっても便利な折りたたみ機能。**
 大柄な車いすだからこそ、使わないときは折りたたんでコンパクトに収納できることを考えました。
- 5) 安心してご利用いただくための思いやり機能。**
 介助者に注意を促す「カラードレバー」、シートビスが直接お身体に触れないようにした「フラップ付きシート」、転落事故を防ぐ「転倒防止バー」など、安心・安全のための装備も充実させました。



カラードレバー/ティルト:●オレンジ
 リクライニング:●グリーン



フラップ付きシート

その他の機能



フットブレーキ 転倒防止バー(モジュールタイプ)
 足で操作ができるため、介助者の腰の負担が少ないブレーキです。モジュールタイプの転倒防止バーも標準装備。



高さ調整グリップ
 介助者の体格や使用状況に応じて手押しハンドルの高さを調整することができます。



マルチエルゴエレベーター
 エレベーター時の脚長差によるズレが起こりにくく、レッグサポートの位置と角度調整ができることで、最適なサポートが得られます。フットサポートは前後・左右・角度調整が可能。

オプション



調整式マジックシートベルト ¥4,500

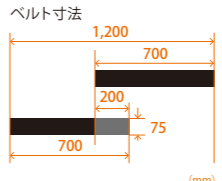

MS-0018 専用テーブル ¥11,000



ポンペ架(側方取付け) ¥9,800
 ※取付けには、ガードルホルダーが別途必要になります。



ガードル架ホルダー ¥3,500
 ※点滅棒は別売りになります。

※掲載の価格は非課税価格です。

メーカー シリウス とまろフ シリウス 車いす ストラクチャー モジュール車いす ティルトリクライニング 車いす スクワット車いす 折りたたみ車いす 電動車いす オペレシ

TR series

耐荷重 100kg



ティーアール シリーズ / TR-1、TRC-2、TRC-1



前ずれがなく、身体を引き上げる必要がなくなりました。

背や座の角度が調整できるので、長時間座っていても疲れません。



ティルト リクライニング 機能充実

コンパクトで多機能なティルト&リクライニング 豊富な調整機能、折りたたみ機構など魅力多彩。

股関節の伸展拘縮がある方は、従来のティルト機構だけでは完璧な姿勢保持調整が困難なケースがあります。これに対応するために、リクライニング機構を組み合わせ、背角度調整を行い座位保持を有効にするとともに、従来のティルト機構で滑り座の予防と耐圧分散も実現しています。



自走型

シートカラー：レッド

品番 **TR-1** TAIS : 00122-000376

●商品コード / CJ00514 **¥173,000** (非課税価格)

折りたたみ寸法 全長790(1065)※1 / 全高730 / 全幅410 ※2 (mm)

重量：24.9kg 前座高：435mm

●ティルト角度 0～25°、リクライニング角度 90～120°、シートベルト、マルチヘッドサポート標準装備

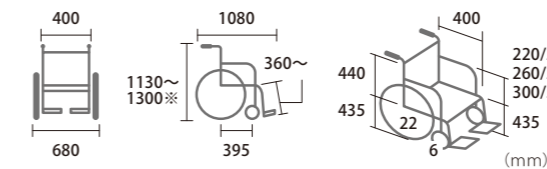

※ヘッドサポートを含めた寸法です。

ティーアールシリーズの主な装備・特長 ①



ティルト機能

おしり、太ももにかかる体重を背中や腰に分散させることができます。前ずれ防止にもなります。



リクライニング機能

ゆったりとくつろぎたい時や、障がいによって姿勢の変換が必要な時に、背もたれの角度を変えることができます。



マルチヘッドサポート



アームサポート

人に合わせた多彩な調整機構

新機構のマルチヘッドサポートは上下、前後、左右、回転角度の多彩な調整が可能です。ウイング機構を有したアームサポートは6段階の高さ調整ができます。

●シートカラー(レザー/ストライプ メッシュシート)



レッド(S7W1) グレー(S7W8) ブルー(S7W4)

品番・シートカラー・商品コードをご発注時にご指示ください。

※1 ()内はフット・レッグサポートを取り付けたままのサイズです。

※2 折りたたみ寸法の全幅については、ワンタッチソフトシート(背・座)を外した時のサイズです。

※ミキの車いすは折りたたみでコンパクトに収納できます。

MIKI シリーズ とまじり 車いす 軽量車いす ストラップシート 車いす モジュール車いす ティルトリクライニング 車いす スクワッド車いす 車いす 車いすのきもち 電動車いす オレンジ 歩行補助具 入浴補助具 スプーン高

TR series

耐荷重100kg



ティーアール シリーズ / TR-1、TRC-2、TRC-1



ティルト リクライニング 機能充実

コンパクトで多機能なティルト&リクライニングのTRシリーズの介助タイプ。
TRC-2には足踏み連動式駐車ブレーキが標準装備。足で操作できるため、介助者の腰への負担を軽減します。



シートカラー：ブルー

介助型

品番 **TRC-2** TAIS : 00122-000378

●商品コード / CJ00517 **¥181,000** (非課税価格)

折りたたみ寸法 全長790(1065)※1 / 全高730 / 全幅350 ※2 (mm)

重量:23.9kg **前座高:435mm**

●ティルト角度 0~25°、リクライニング角度 90~120°、シートベルト、足踏み連動式駐車ブレーキ、マルチヘッドサポート標準装備

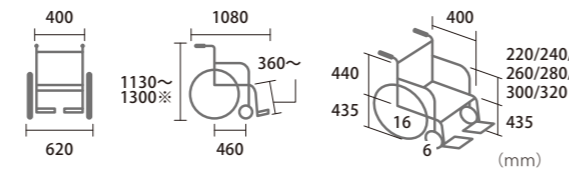

※ミキの車いすは折りたたみためコンパクトに収納できます。
※写真はTRC-2

④シートカラー (レザー/ストライプ メッシュシート)



レッド (S7W1) グレー (S7W8) ブルー (S7W4)

品番・シートカラー・商品コードをご発注時にご指示ください。

※1 ()内はフット・レッグサポートを取り付けたままのサイズです。
※2 折りたたみ寸法の全幅については、ワンタッチソフトシート(背・座)を外した時のサイズです。



シートカラー：グレー

介助型

品番 **TRC-1** TAIS : 00122-000377

●商品コード / CJ00515 **¥173,000** (非課税価格)

折りたたみ寸法 全長790(1065)※1 / 全高730 / 全幅350 ※2 (mm)

重量:23.4kg **前座高:435mm**

●ティルト角度 0~25°、リクライニング角度 90~120°、シートベルト、マルチヘッドサポート標準装備

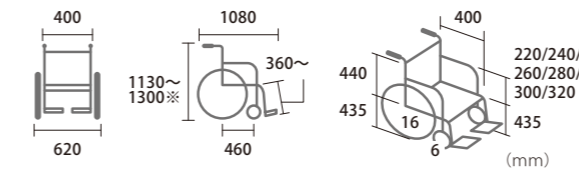

④ティーアール シリーズの主な装備・特長②

自走型と介助型 自在に変更。

同一フレームのため、車輪を交換するだけで自走型、介助型へ変更できます。(TRC-2は不可) 1台で幅広くご利用いただけます。



マルチエルゴエレベータリング (変更オプション)

フットサポートとレッグサポートの細かい調整可能なエルゴエレベータリング。

エレベータリング角度可変域	12°~71°無段階
フットサポート角度可変域	±45°
フットサポート位置可変域	前後40mm
フットサポート幅調整域	0~40mm
レッグサポート位置可変域	10mmピッチ4段階

¥26,500 (非課税) 部品価格 ¥31,904 + 消費税 ※2.53kgの重量加算となります。



エルゴエレベータリング (変更オプション)

膝に近い位置に設けたエレベータリングの支点が、拳上時に起こる下腿とフット・レッグサポートとの脚長差のズレを緩和し、ステップに足を乗せたままで脚部を上げ下げできます。

¥18,000 (非課税) 部品価格 ¥25,000 + 消費税 ※2.2kgの重量加算となります。



専用テーブル (オプション)

MS-0018 : ¥11,000 (非課税)

メーカー シリーズ とまじり 車いす ストラクチャー モジュール車いす ティルトリクライニング 車いす スクワット車いす 車いす 車いす 電動車いす オプション 歩行補助具 入浴補助具 スクワット車いす

MX-Ti DX

耐荷重100kg

エムエックス ティーアイ デラックス (ふみこちゃん2) / MX-Ti DX



前ずれがなく、身体を引き上げる必要がなくなった。

背や座の角度が調整できるので、長時間座っていても疲れません。



ティルト

機能充実

ウイング・スイングアウトを装備したハイグレードモデル。介助される方にやさしく、シンプルで扱いやすい車いすです。



シートカラー：レッド

介助型

品番 **MX-Ti DX ふみこちゃん2** TAIS: 00122-000442

●商品コード / CJ00683 **¥170,000** (非課税価格)

折りたたみ寸法 全長780(1020)※1 / 全高730 / 全幅355※2 (mm)

重量:21.0kg 前座高:460mm

●ティルト角度 0~30°、シートベルト、足踏み連動式駐車ブレーキ、マルチヘッドサポート 標準装備

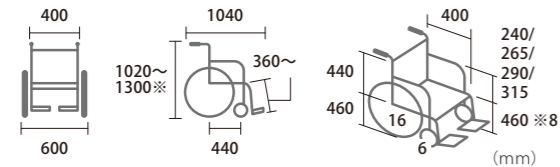

※ヘッドサポートを含めた寸法です。

●シートカラー (レザー/ストライプ メッシュシート)



品番・シートカラー・商品コードをご発注時にご指示ください。

※1 ()内はフット・レッグサポートを取り付けたままのサイズです。
※2 折りたたみ寸法の全幅については、ワンタッチソフトシート(背・座)を外した時のサイズです。
※8 座クッションシートを含んだ寸法です。

エムエックスティーアイデラックスの主な装備・特長

ティルト機能

おしり、太ももにかかる体重を背中や腰に分散させることができます。前ずれ防止にもなります。



足踏み連動式駐車ブレーキ

足で操作ができるため、介助者の腰への負担が少ないブレーキです。



人に合わせた多彩な調整機能

新機構のマルチヘッドサポートは上下、前後、左右、回転角度の多彩な調整が可能。さらにウイング機構を有した高さ調整式アームサポートは4段階の高さ調整ができます。



マルチエルゴエベレーティング (変更オプション)

フットサポートとレッグサポートの細かい調整が可能なエルゴエベレーティング。

エレベータリング角度可変域	12°~71°無段階
フットサポート角度可変域	±45°
フットサポート位置可変域	前後40mm
フットサポート幅調整域	0~40mm
レッグサポート位置可変域	10mmピッチ4段階

¥26,500 (非課税) 部品価格 ¥31,904 + 消費税
※2.53kgの重量加算となります。



※ミキの車いすは折りたためてコンパクトに収納できます。

MP Tilt

耐荷重100kg

エムピー ティルト / MP-TiF HG、MP-TiF VL



前ずれがなく、身体を引き上げる必要がなくなった。

シートの角度が調整できるので、長時間座っていても疲れません。



ティルト

機能充実

座位保持に加え、リラックスした姿勢で長時間使用できる車いす。
“在宅向けのHG”と“サッと汚れが拭き取れるシートの施設向けのVL”の2車種。



シートカラー：レッド

介助型

品番 **MP-TiF HG** メッシュシート TAIS: 00122-000300

●商品コード / CJ00388 **¥155,000** (非課税価格)

折りたたみ寸法 全長780(1020)※1 / 全高730 / 全幅380※2 (mm)

重量:19.8kg 前座高:460mm

●ティルト角度 0~30°

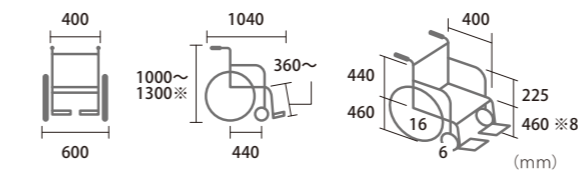

※ヘッドサポートを含めた寸法です。

●シートカラー：HG (ストライプ メッシュシート)



●シートカラー：VL (レザー/ストライプ メッシュシート)

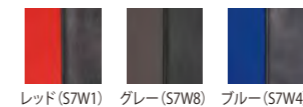

シートカラー：ブルー

介助型

品番 **MP-TiF VL** ビニールレザーシート TAIS: 00122-000301

●商品コード / CJ00388 **¥155,000** (非課税価格)

折りたたみ寸法 全長780(1020)※1 / 全高730 / 全幅380※2 (mm)

重量:19.8kg 前座高:460mm

●ティルト角度 0~30°

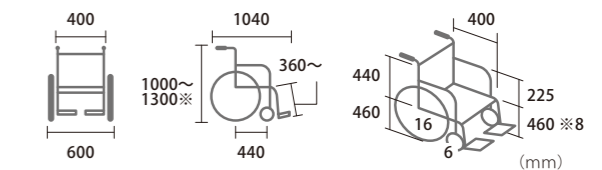

※ヘッドサポートを含めた寸法です。

品番・シートカラー・商品コードをご発注時にご指示ください。

※1 ()内はフット・レッグサポートを取り付けたままのサイズです。
※2 折りたたみ寸法の全幅については、ワンタッチソフトシート(背・座)を外した時のサイズです。
※8 座クッションシートを含んだ寸法です。
※ミキの車いすは折りたためてコンパクトに収納できます。

ミキの車いす
とまじり
シリーズ
軽便車いす
スタックシート
モジュール車いす
テルトリクライニング
車いす
スクワット車いす
折りたたみ車いす
折りたたみ車いす
折りたたみ車いす
折りたたみ車いす
折りたたみ車いす
折りたたみ車いす
折りたたみ車いす

NEXTROLLER®_spII

耐荷重100kg



ネクストローラー_シルバーパッケージII / NEXTROLLER®_spII, NEXTROLLER®_spII EV



前ずれがなく、身体を引き上げる必要がなくなった。

目線が上がって会話が楽しかった。さらに、長時間座っていても疲れません。



リクライニング

機能充実

“次世代リクライニング”

新機能 可倒式ショルダーサポート搭載でさらにホールド感アップ。新発想、座面昇降型リクライニング式車いす。

「身体がズれる」「介助操作が重くて大変」今までのリクライニング式車いすの欠点をマルチリンク機構が解決。「身体がズレず」に、「介助操作も軽くて安全」なのが、ネクストローラーです。



フルリクライニング時



シートカラー：ブラック

介助型

品番 **NEXTROLLER®_spII** TAIS: 00122-000491
●商品コード / CJ00800 **¥256,000** (非課税価格)

重量:24.0kg 前座高:490(背上げ時)・630(背下げ時) mm

●リクライニング角度 100~170°、主輪16インチハイポリマータイヤ、可倒式ショルダーサポート

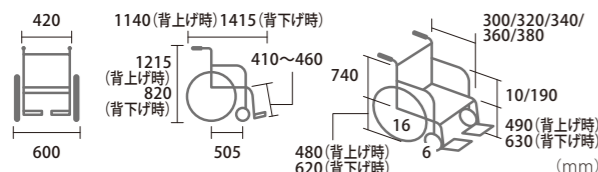

※フルリクライニング+フットサポート拳上時の全長は1650mmとなります。

品番・商品コードをご発注時にご指示ください。



シートカラー：ブラック

介助型

品番 **NEXTROLLER®_spII EV**
●商品コード / CJ00897 **¥256,000** (非課税価格)

重量:23.9kg 前座高:490(背上げ時)・630(背下げ時) mm

●リクライニング角度 100~170°、主輪16インチハイポリマータイヤ、可倒式ショルダーサポート

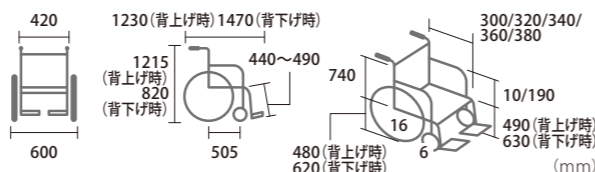

※フルリクライニング+フットサポート拳上時の全長は1570mmとなります。

①ネクストローラー_シルバーパッケージIIの主な装備・特長



Light 軽快



Comfort 快適



Care 介護



Easy 簡単

■安心・便利・快適のための5つのポイント

1) 「リクライニングしたら身体がズれる」を解決。

利用者の身体に沿うように動く新感覚のリクライニング「ネクストローラーのマルチリンク機構」を体感してください。

2) 「長時間の乗車は疲れる」を解決。

肩幅を大きく広げたバックシートが身体を優しく包み込みます。リクライニング時には、アームサポートとして利用者の両腕をしっかり支え、リラックスした姿勢を保てます。

3) 「腰を屈めた移乗介助がたいへん」を解決。

リクライニング操作と連動して座面が約15cm上昇しフラットになるネクストローラー。車いす上での着替えやベッドへの移乗時の介助負担を大きく軽減します。

4) 「リクライニング操作は重くて危険」を解決。

リクライニング操作のたびに利用者の重みを支え続けなければならないという、介助者の悩みを解消。利用者の体重を効率よく利用し、片手でも安全・スムーズに操作のできるリクライニングシステムです。

5) 「車いすがかさ張って動けない」を解決。

重心移動量が小さいネクストローラーだから、ホイールベースを普通車なみに短くできました。立体構造によるタイトフレームと相まって、室内での取回しも苦になりません。

ネクストローラー_シルバーパッケージIIの主な装備・特長の続きは次のページをご覧ください。



NEXTROLLER®_spII

耐荷重100kg



ネクストローラー_シルバーパッケージII / NEXTROLLER®_spII、NEXTROLLER®_spII EV

②ネクストローラー_シルバーパッケージIIの主な装備・特長②

■その他の機能



可倒式ショルダーサポート

搭乗者の上体を包み込み、安定した姿勢を保持できるショルダーサポート。ベッドなどへの移乗時には後方へ倒せるので、乗せ降ろしの邪魔になりません。



エルゴエレベーターティング (NEXTROLLER®_spII)

膝に近い位置に設けたエレベーターの支点が、挙上時に起こる下腿とフットサポートとの脚長差のズレを緩和し、フットサポートに足を乗せたまま脚部を上げ下げできます。



エレベーターティング (NEXTROLLER®_spII EV)

フットサポートに足を乗せたまま脚部を上げ下げできます。移乗時にフットサポートを装着したままでも邪魔になりません。



フットブレーキ (リンク式)

側方・前方からはレバーで、後方からはペダルによりブレーキ操作ができます。ポンペ架との併用も可能です。



スロープヘッドサポート 高さ調整(まくら付き)

ヘッドサポートの高さを工具を使わずに行えます。(20mm間隔 4段階調整)



調整式手押しハンドル

手押しハンドルの向き、高さ調整が自由自在。介助者の体格や使用状況に合わせてフレキシブルに対応します。(1,010~1,190mm)



シートフレーム奥行き調整

フット・レッグサポートと連動したシートフレームの奥行きを工具を使わずに行えます。(20mm間隔 5段階調整)



スライド格納式アームサポート

移乗時にワンタッチでロック解除して座面の位置まで下げることができます。アームサポート高 190mm

■オプション



NRシートベルト ¥4,700 (非課税)
寸法(片側) / 90×420mm



MS-0007 マルチフットサポート ¥7,150 (非課税)



MS-0015 NRポンペ架 ¥13,000 (非課税)



MS-0017 キャスタラック取付用点滴棒ホルダー ¥5,000 (非課税)



取付例



MS-0020 NRテーブル ¥16,000 (非課税)
寸法 / 600×450×15mm
※座幅に合わせて2タイプ(380・420用 / 460用)がございます。注文の際、サイズのご指定が必要です。



※写真はNR_EXの取付例です。

※掲載の価格は非課税価格です。

Full Reclining

耐荷重100kg



ビニールレザー仕様だから拭き取りが楽で清潔。

ゆったりとリラックスできていいね。

フルリクライニング / MFF-50



フルリクライニング車いすの決定版。
ワンアクションでフルフラットになります。



シートカラー：#S-1

介助型

品番 MFF-50 TAIS：00122-000344

●商品コード / MR00001 ¥134,000 (非課税価格)

折りたたみ寸法 全長1100 / 全高810 / 全幅620 (mm)

重量：24.0kg 前座高：500mm

●リクライニング角度 100~170°

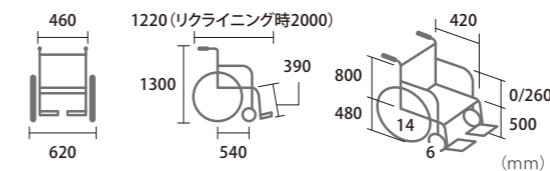

●シートカラー



#S-1



※ミキの車いすは折りたためてコンパクトに収納できます。

品番・商品コードをご発注時にご指示ください。

③フルリクライニングの主な装備



フルリクライニング

ゆったりとくつろぎたい時や、障がいによって姿勢の変換が必要な時に、背もたれの角度を変えることができます。背と足が連動してリクライニングします。



ダンパークッション

わずかな力で衝撃のない滑らかなリクライニング操作ができます。



足踏み式駐車ブレーキ

足で操作が出来るため、介助者の腰への負担が少ないブレーキです。



6インチソフトフォーミングキャスタ

乗り心地に配慮した、汚れにくい黒キャスタです。

メーカー シリウス とまろフ シリウス 車いす スタッドレス 軽量車いす モジュール車いす テラトリクライニング 車いす スクワッド車いす スクワッド車いす 車いす 車いす 車いす 車いす



Standard

スタンダード車いす

様々な身体状況や使用環境に対応できるスタンダードなタイプ。
オプション装着によりもっと快適に使用できます。

- メーカー
- とまろがら
シリーズ
- 車いす
- 軽量化車いす
- 車いす
スタンダード
シート
- 車いす
モジュール車いす
- 車いす
スリットリクライニング
シート
- スタンダード車いす
- 車いす
背あごの長さ
調整車いす
- 車いす
入浴用車いす
スレソウ

撮影協力
株式会社 オートテックジャパン
車名：セレナ アンシャンテ
セカンドスライドアップシート

M-1 series

耐荷重100kg

エムワン シリーズ / MPN-43JD、MPN-40JD、MPCN-46JD、MPN-43、MPN-40

MPN-43JD、MPN-40JD、MPCN-46JD



シンプルで扱いやすいわ。

MPN-43、MPN-40



ビニールレザーシートなのでサッと汚れを拭き取るだけ。



シンプルで操作がしやすいですね。



シンプル

アルミフレーム自走型車いすのスタンダードモデル。
施設に最適な車いすです。



シンプル

施設向け



シートカラー：#A-3



シートカラー：#A-3



シートカラー：#A-3



シートカラー：#S-1
写真はMPN-43です。

自走型

品番 **MPN-43JD** 座幅380は受注生産になります。
TAIS：00122-000324 **¥83,000** (非課税価格)
●商品コード / シート幅380mm：CJ00320、400mm：CJ00310、420mm：CJ00321
折りたたみ寸法 全長965 / 全高670 / 全幅335 (mm)

重量：13.0kg 前座高：435mm

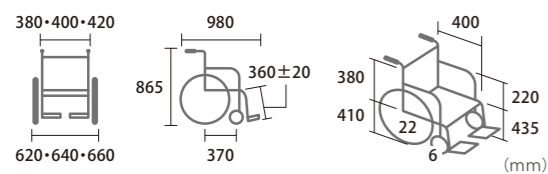

自走型

品番 **MPN-40JD** 座幅400以外は受注生産になります。
TAIS：00122-000328 **¥83,000** (非課税価格)
●商品コード / シート幅380mm：CJ00318、400mm：CJ00315、420mm：CJ00319
折りたたみ寸法 全長960 / 全高635 / 全幅335 (mm)

重量：13.0kg 前座高：400mm (低座面)

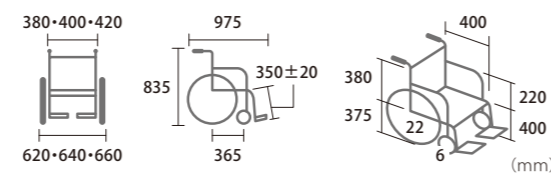

介助型

品番 **MPCN-46JD** 座幅380は受注生産になります。
TAIS：00122-000332 **¥76,000** (非課税価格)
●商品コード / シート幅380mm：CJ00316、400mm：CJ00313、420mm：CJ00317
折りたたみ寸法 全長865 / 全高690 / 全幅250 (mm)

重量：11.4kg 前座高：465mm

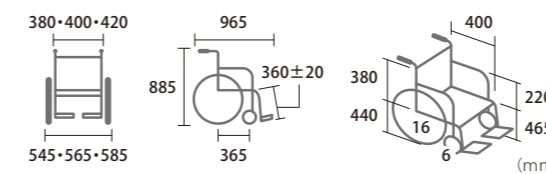

自走型

品番 **MPN-43** **¥62,000** (非課税価格)
●商品コード / シート幅400mm：CJ00312、420mm：CJ00328
折りたたみ寸法 全長965 / 全高860 / 全幅335 (mm)

重量：12.3kg 前座高：435mm

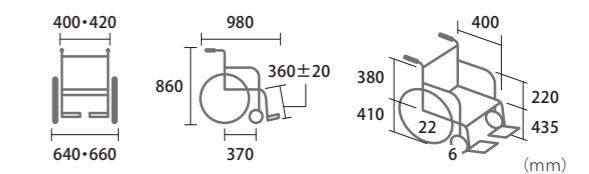

自走型

品番 **MPN-40** 座幅420は受注生産になります。
TAIS：00122-000326 **¥62,000** (非課税価格)
●商品コード / シート幅400mm：CJ00314、420mm：CJ00326
折りたたみ寸法 全長965 / 全高830 / 全幅335 (mm)

重量：12.2kg 前座高：400mm (低座面)

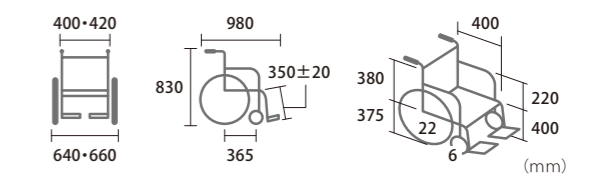

シートカラー

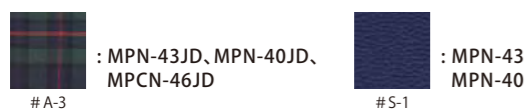

品番・シート幅・商品コードをご発注時にご指示ください。

※介助用ブレーキはオプション ¥16,000 重量は+0.7kg、全幅は+15mmです。

※ミキの車いすは折りたたためコンパクトに収納できます。



JISマーク対象：MPN-43JD、MPN-40JD、MPCN-46JD、MPN-43、MPN-40
オプション装着時やセミオーダー対応時はJISマーク対象外となる場合があります。

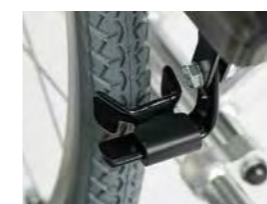

タイヤをコの字にがっちり ホールド“ロックンブレーキ”

従来はタイヤに対して点で押しつけて停止するタイプでしたが、ロックンブレーキは面で押しつけてタイヤをがっちりホールド。空気圧の低いタイヤでもしっかりと停止します。

M-1 series
とまじり
シリーズ
車いす
軽量車いす
スタンダード
車いす
モジュール車いす
車いす
スタンダード車いす
車いす
電動車いす
オプション
入浴補助車いす
スプーン車いす

USG series

耐荷重100kg



ユーエスジー シリーズ / USG-1、USG-2



ハイポリマータイヤはパンクの心配がなくていいね。

シンプルで操作がしやすいですね。



シンプル

最低限の装備が揃ったシンプルでリーズナブルな車いす。
ノーパンクタイヤ標準装備でパンクの心配もありません。



自走型

シートカラー：ネイビー

品番 **USG-1** TAIS : 00122-000577

●商品コード / CJ00947 **¥65,000** (非課税価格)

折りたたみ寸法 全長960 / 全高680 / 全幅340 (mm)

重量: 12.1kg **前座高: 435mm**

●駆動輪22インチハイポリマータイヤ

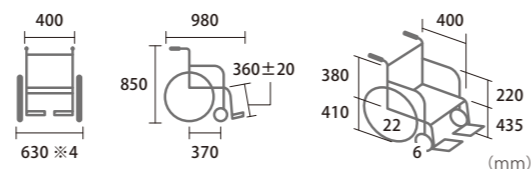

※ミキの車いすは折りたためてコンパクトに収納できます。
※写真はUSG-1

シートカラー (ストライプシート)

※座の生地はナイロンシート



ネイビー

品番・シートカラー・商品コードをご発注時にご指示ください。

※4 ハンドリムの外々の幅です。 ※5 駐車用ブレーキレバーの外々の幅です。



介助型

シートカラー：ネイビー

品番 **USG-2** TAIS : 00122-000578

●商品コード / CJ00948 **¥65,000** (非課税価格)

折りたたみ寸法 全長860 / 全高680 / 全幅300 (mm)

重量: 10.7kg **前座高: 465mm**

●主輪16インチハイポリマータイヤ

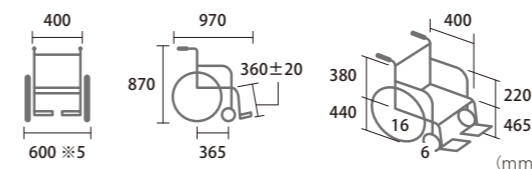

ユーエスジー1、2の主な装備



ハイポリマータイヤ

メンテナンスフリーのノーパンクタイヤ。パンクや空気漏れの心配がないので、とても便利です。



背折れジョイント

簡単に手押しハンドルを折りたたむことができコンパクトになります。

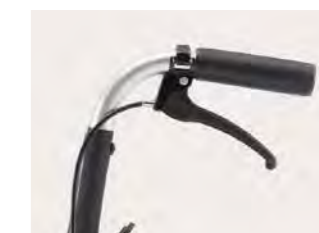

介助用ブレーキ

介助者が操作するブレーキ。安定した制動力が得られます。

ミキの
とまじり
シリーズ
車いす
軽量車いす
スタッキング
車いす
モジュール車いす
コンパクト
車いす
スタンダード車いす
車いす
歩行補助具
入浴補助具
スリッパ

BAL series

耐荷重100kg



バル シリーズ / BAL-1、BAL-2



病院や施設での使用に最適。

ハイポリマータイヤ仕様のリーズナブルモデル。

バリエーションが増えて、さらに充実。

施設や病院では、使用頻度が高いので耐久性のしっかりとした車いすが必要です。さらに、女性や高齢者でも楽に持ち運びのできる軽量アルミ製の車いすや、様々な症状の方がいらっしゃいますので、シンプルで操作しやすい車いすがおすすめです。



自走型

シートカラー：ブルー(W4)

品番 **BAL-1**

TAIS : 00122-000451

¥69,000 (非課税価格)

●商品コード / シートカラーW4: CJ00721、A-2: CJ00734

折りたたみ寸法 全長965 / 全高670 / 全幅335 (mm)

重量: 12.9kg 前座高: 435mm

●駆動輪22インチハイポリマータイヤ

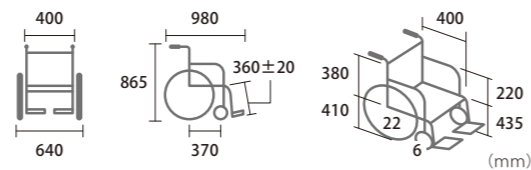

介助型

シートカラー：ブルー(W4)

品番 **BAL-2**

TAIS : 00122-000452

¥69,000 (非課税価格)

●商品コード / シートカラーW4: CJ00722、A-2: CJ00735

折りたたみ寸法 全長865 / 全高690 / 全幅270 (mm)

重量: 11.5kg 前座高: 465mm

●主輪16インチハイポリマータイヤ

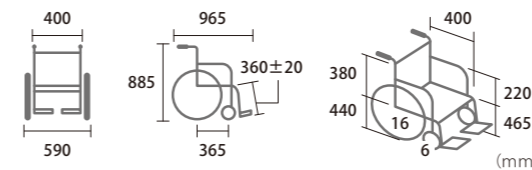

⇒バル1、2の主な装備



ハイポリマータイヤ

メンテナンスフリーのノーパンクタイヤ。パンクや空気漏れの心配がないので、とても便利です。



専用転倒防止バー付ボンベ架(オプション)

キャスト仕様の転倒防止バーが付いたボンベ架。

MS-0008 : ¥8,300 (非課税価格)

内径130mm 重量1,340g
※BAL-0、BAL-0W、BAL-1、BAL-3 取付可。
※右側のみ取付可。



オプション装着車
点滴棒やボンベ架などオプション装着で様々な使用環境に対応できます。
写真はBAL-3



※ミキの車いすは折りたためてコンパクトに収納できます。
※写真はBAL-1

⇒シートカラー(ストライプシート)



ブルー(W4)メッシュ
ブルー(A-2)ナイロン

※座の生地はナイロンシート

品番・シートカラー・商品コードをご発注時にご指示ください。

MICKI
とまじり
シリーズ
車いす
軽量車いす
スタライプ
車いす
モジュール車いす
フルトリックライニング
車いす
スタンダード車いす
車いす
車いす
電動車いす
オプション
歩行器補助具
入浴補助具
スへの高

BAL series

耐荷重100kg



バル シリーズ / BAL-3、BAL-4、BAL-5、BAL-6



ハイボリマータイヤはパンクの心配がなくていいね。

ベッドなどへの移乗が楽になりました。



シンプル

移乗に便利

バル シリーズのウイング・スイングアウト車いす。移乗の際に、とても便利です。



シートカラー：ブルー(W4)

自走型

品番 **BAL-3** TAIS : 00122-000453

●商品コード / CJ00723 **¥84,000** (非課税価格)

折りたたみ寸法 全長730(965)※1 / 全高670 / 全幅345 (mm)

重量:14.7kg 前座高:435mm

●駆動輪22インチハイポリマータイヤ

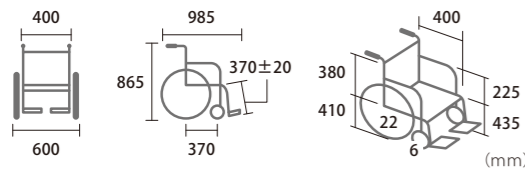

●シートカラー(ストライプシート) : BAL-3, 4

※座の生地はナイロンシート

ブルー(W4)メッシュ

品番・商品コードをご発注時にご指示ください。

※1 ()内はフット・レッグサポートを取り付けたままのサイズです。

※ミキの車いすは折りたたためコンパクトに収納できます。



シートカラー：ブルー(W4)

介助型

品番 **BAL-4** TAIS : 00122-000454

●商品コード / CJ00724 **¥84,000** (非課税価格)

折りたたみ寸法 全長665(900)※1 / 全高695 / 全幅275 (mm)

重量:13.2kg 前座高:460mm

●主輪16インチハイポリマータイヤ

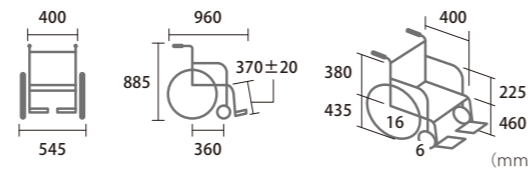

ウイング用ポンペ架(オプション)

アームサポートを後方にはね上げてもぶつからない、ウイング機能の車いす専用ポンペ架。

MS-0014 : ¥8,300 (非課税価格)
内径130mm



モジュール
座面高

移乗に便利

機能
充実

座面高の調整ができる
ウイング・スイングアウト車いす。



シートカラー：ブルー(A-2)

自走型

品番 **BAL-5** 座幅400、420以外は受注生産になります。

TAIS : 00122-000471 **¥103,000** (非課税価格)

●商品コード / シート幅380mm:CJ00852、400mm:CJ00736、420mm:CJ00853

折りたたみ寸法 全長730(970)※1 / 全高650/675/700 / 全幅320※2 (mm)

重量:16.1kg 前座高:400・425・450mm

●駆動輪22インチハイポリマータイヤ

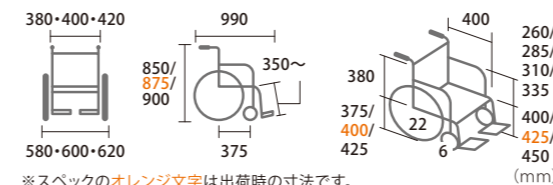

※スペックのオレンジ文字は出荷時の寸法です。
※出荷時の変更指定はできません。

●シートカラー(ストライプシート) : BAL-5, 6

※座の生地はナイロンシート

ブルー(A-2)ナイロン

品番・シート幅・商品コードをご発注時にご指示ください。

※1 ()内はフット・レッグサポートを取り付けたままのサイズです。

※2 折りたたみ寸法の全幅については、ワンタッチソフトシート(背・座)を外した時のサイズです。

※ミキの車いすは折りたたためコンパクトに収納できます。



シートカラー：ブルー(A-2)

介助型

品番 **BAL-6** 座幅400以外は受注生産になります。

TAIS : 00122-000472 **¥103,000** (非課税価格)

●商品コード / シート幅380mm:CJ00854、400mm:CJ00737、420mm:CJ00855

折りたたみ寸法 全長635(878)※1 / 全高650/675/700 / 全幅290※2 (mm)

重量:14.6kg 前座高:400・425・450mm

●主輪16インチハイポリマータイヤ

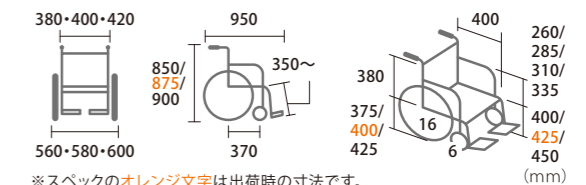

※スペックのオレンジ文字は出荷時の寸法です。
※出荷時の変更指定はできません。



座面高モジュール

後輪・キャストフォークの穴位置変更で前座高が変更されます。 ※前後独立して高さ調整はできません。

ウイング用ポンペ架(オプション)

アームサポートを後方にはね上げてもぶつからない、ウイング機能の車いす専用ポンペ架。

MS-0014 : ¥8,300 (非課税価格)
内径130mm

ミキの車いす
とまじり
シリーズ
車いす
軽便車いす
スタックシート
車いす
モジュール車いす
車いす
ハイポリマータイヤ
スタンダード車いす
車いす
電動車いす
オレンジ
入浴補助器具
スプーン

BAL series

耐荷重100kg



バル シリーズ / BAL-7 SP、BAL-8 SP、BAL-7、BAL-8



ハイポリマータイヤはパンクの心配がなくていいね。

シンプルで操作がしやすいですね。



軽い シンプル

BALシリーズに軽量タイプ登場。
力の弱い女性や高齢者におすすめです。



軽い シンプル



シートカラー：#54

自走型

品番 **BAL-7 SP** TAIS : 00122-000481

●商品コード / CJ00783 **¥93,000** (非課税価格)

折りたたみ寸法 全長930 / 全高670 / 全幅330 (mm)

重量:11.7kg 前座高:435mm

●駆動輪22インチハイポリマータイヤ

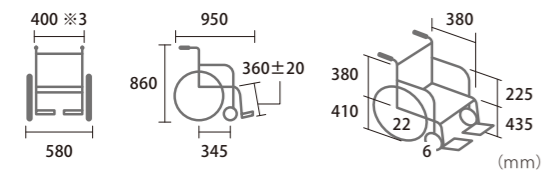

細ハイポリマータイヤ
22"×1
ブラハンドリム



シートカラー：#32

介助型

品番 **BAL-8 SP** TAIS : 00122-000482

●商品コード / CJ00786 **¥93,000** (非課税価格)

折りたたみ寸法 全長840 / 全高670 / 全幅270 (mm)

重量:10.4kg 前座高:435mm

●主輪16インチハイポリマータイヤ

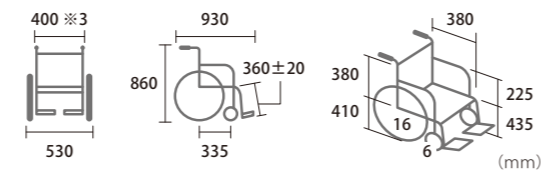

シートカラー：#32

自走型

品番 **BAL-7** 受注生産になります。

●商品コード / CJ00789 **¥82,000** (非課税価格)

折りたたみ寸法 全長930 / 全高670 / 全幅330 (mm)

重量:9.9kg 前座高:435mm

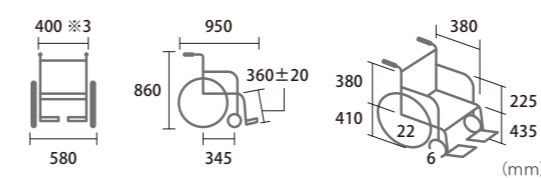

ライトタイヤ
22"×1
アルミハンドリム



シートカラー：#46

介助型

品番 **BAL-8** 受注生産になります。

●商品コード / CJ00792 **¥82,000** (非課税価格)

折りたたみ寸法 全長840 / 全高670 / 全幅270 (mm)

重量:8.9kg 前座高:435mm

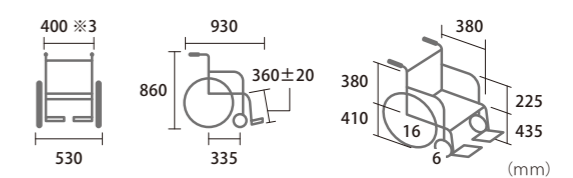

④シートカラー ※座の生地はナイロンシート



品番・シートカラー・商品コードをご発注時にご指示ください。

※3シート幅はサイドガードの内々の幅です。



※ミキの車いすは折りたためてコンパクトに収納できます。
※写真はBAL-7 SP



SKブレーキ専用
延長レバー(1ヶ)

SKブレーキ専用のレバーを延長する際に使用します。

MS-0019 :
部品価格 ¥1,500 + 消費税
80mm延長 重量/100g



エアタイヤ (BAL-7、8のみ)

クッション性が良いので、快適な乗り心地です。月に1回程度タイヤに空気を入れる必要があります。

ミキ
とまじり
シリーズ
車いす
軽量車いす
スタックシート
車いす
モジュール車いす
折りたたみ車いす
スタンダード車いす
車いす
電動車いす
折りたたみ車いす
入浴補助車いす
スプーン車いす

BAL series

耐荷重100kg



ハイポリマータイヤはパンクの心配がなくていいね。 低座面で小柄な私にピッタリ。

バル シリーズ / BAL-9、BAL-10



低座面 モジュール 機能充実

ウイング・スイングアウトにモジュール機能を追加したワンランク上の車いす。低座面仕様です。



シートカラー：ブルー (A-2)

自走型

品番 **BAL-9** 座幅400以外は受注生産になります。
TAIS : 00122-000483 **¥126,000** (非課税価格)
●商品コード / シート幅380mm : CJ00856、400mm : CJ00777、420mm : CJ00857
折りたたみ寸法 全長740(940)※1 / 全高640±25 / 全幅330※2 (mm)

重量:16.5kg 前座高:350・375・400mm(低座面)※

●駆動輪20インチハイポリマータイヤ、クッションは高反発ウレタンフォームを使用 ※クッション込410・435・460mm

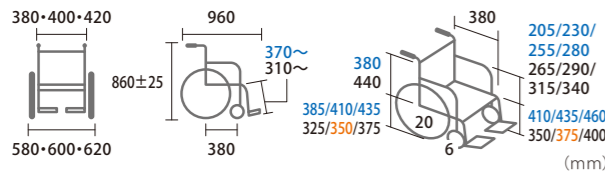

※スペックのオレンジ文字は出荷時の寸法です。
※出荷時の変更指定はできません。
※スペックの青文字はクッション込の寸法です。

シートカラー (ストライプシート)

※座の生地はナイロンシート

ブルー (A-2) ナイロン

品番・シート幅・商品コードをご発注時にご指示ください。

※1 ()内はフット・レッグサポートを取り付けたままのサイズです。
※2 折りたたみ寸法の全幅については、ワンタッチソフトシート(背・座)を外した時のサイズです。

※ミキの車いすは折りたためてコンパクトに収納できます。



シートカラー：ブルー (A-2)

介助型

品番 **BAL-10** 座幅400以外は受注生産になります。
TAIS : 00122-000484 **¥126,000** (非課税価格)
●商品コード / シート幅380mm : CJ00858、400mm : CJ00778、420mm : CJ00859
折りたたみ寸法 全長740(940)※1 / 全高640±25 / 全幅330※2 (mm)

重量:15.3kg 前座高:350・375・400mm(低座面)※

●主輪16インチハイポリマータイヤ、クッションは高反発ウレタンフォームを使用 ※クッション込410・435・460mm

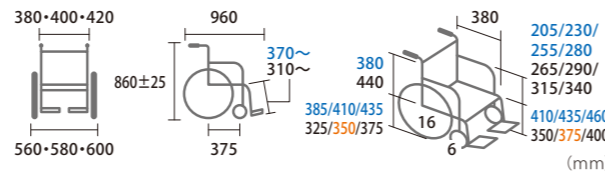

※スペックのオレンジ文字は出荷時の寸法です。
※出荷時の変更指定はできません。
※スペックの青文字はクッション込の寸法です。



座面高モジュール

後輪・キャストフォークの穴位置変更で前座高が変えられます。 ※前後独立して高さ調整はできません。



ウイング用ポンベ架 (オプション)

アームサポートを後方にはね上げてもぶつからない、ウイング機能の車いす専用ポンベ架。

MS-0014 : ¥8,300 (非課税価格) 内径130mm

BAL series

耐荷重100kg



前ずれがなく、身体を引き上げる必要がなくなった。 視線が上がって会話が楽しかった。さらに、長時間座っていても疲れません。

バル シリーズ / BAL-11、BAL-12 (ティルト・リクライニング)



ティルト リクライニング 機能充実

コンパクトで多機能なBALシリーズのティルト&リクライニング。介助型には足踏み連動式駐車ブレーキが標準装備。介助者の腰への負担を軽減します。



シートカラー：ブルー (A-2)

自走型

品番 **BAL-11** TAIS : 00122-000507
●商品コード / CJ00809 **¥147,000** (非課税価格)
折りたたみ寸法 全長920(1160)※1 / 全高735 / 全幅435※2 (mm)

重量:24.4kg 前座高:435mm

●ティルト角度 0~20°、リクライニング角度 95~115°、駆動輪22インチハイポリマータイヤ

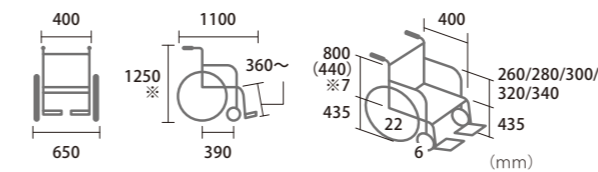

※ヘッドサポートを含めた寸法です。

シートカラー (ストライプシート)

※座の生地はナイロンシート

ブルー (A-2) ナイロン

品番・商品コードをご発注時にご指示ください。

※1 ()内はフット・レッグサポートを取り付けたままのサイズです。
※2 折りたたみ寸法の全幅については、ワンタッチソフトシート(背・座)を外した時のサイズです。

※7 ()内はヘッドサポートなしのサイズです。
※ミキの車いすは折りたためてコンパクトに収納できます。



シートカラー：ブルー (A-2)

介助型

品番 **BAL-12** TAIS : 00122-000508
●商品コード / CJ00810 **¥147,000** (非課税価格)
折りたたみ寸法 全長920(1160)※1 / 全高735 / 全幅375※2 (mm)

重量:23.5kg 前座高:435mm

●ティルト角度 0~20°、リクライニング角度 95~115°、主輪16インチハイポリマータイヤ、足踏み連動式駐車ブレーキ標準装備

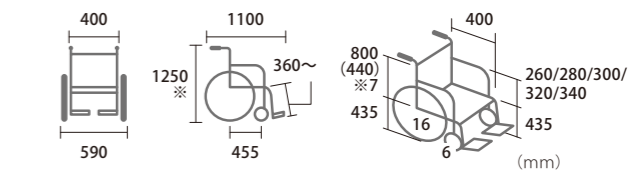

※ヘッドサポートを含めた寸法です。



ティルト

リクライニング

ティルト・リクライニング機能を組み合わせて姿勢保持を有効にします。

からだの一部がかたよって体重を支えると、疲れや痛みの原因になります。ティルト・リクライニング機能を組み合わせて体重を分散することでゆったり楽に座り続けられ、障がいによって姿勢の変換が必要な時に、背もたれの角度を変えることができます。

足踏み連動式駐車ブレーキ ※BAL-12のみ

手がふさがっていたり、手動での力が弱い場合にとても便利。足で操作ができるため、介助者の腰への負担が少ないブレーキです。

メーカー シリウス とまろや 車いす 軽量車いす ストラップシート モジュール車いす 折りたたみ車いす ティルト・リクライニング車いす スタンドード車いす 折りたたみ車いす 電動車いす オレンジ 入浴補助車いす 背もたれ

BAL series

耐荷重100kg



肘掛けがとれて
移乗がとても楽です。

好きな角度で調整できるから
リラックスした姿勢になれてとてもいいね。

バル シリーズ / BAL-13、BAL-14 (リクライニング)



手元の操作で背もたれが無段階にリクライニング。
さらに、左右独立して、足の角度が調整できるエレベーター機能を採用。



自走型

シートカラー：ブルー (A-2)

品番 **BAL-13** TAIS : 00122-000509

●商品コード / CJ00820 **¥105,000** (非課税価格)

折りたたみ寸法 全長1100 / 全高1000 / 全幅380※2 (mm)

重量:20.6kg 前座高:470mm

●リクライニング角度 95°~175°、駆動輪22インチハイポリマータイヤ

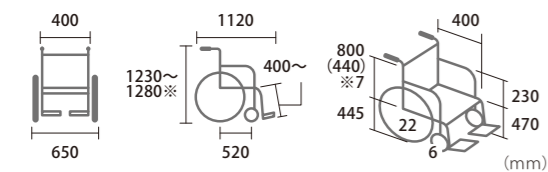

※ヘッドサポートを含めた寸法です。

介助型

シートカラー：ブルー (A-2)

品番 **BAL-14** TAIS : 00122-000510

●商品コード / CJ00821 **¥105,000** (非課税価格)

折りたたみ寸法 全長1025 / 全高1000 / 全幅340※2 (mm)

重量:20.1kg 前座高:470mm

●リクライニング角度 95°~175°、主輪16インチハイポリマータイヤ

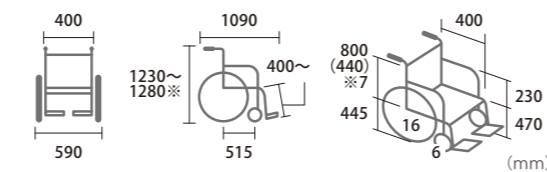

※ヘッドサポートを含めた寸法です。

シートカラー (ストライプ シート)

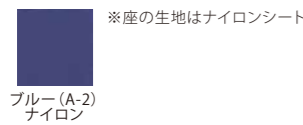

品番・商品コードをご発注時にご指示ください。

※2 折りたたみ寸法の全幅については、ワンタッチソフトシート (背・座) を外した時のサイズです。
※7 () 内はヘッドサポートなしのサイズです。

※ミキの車いすは折りたたためコンパクトに収納できます。



エレベーター

フット・レッグサポートを左右独立して、足の角度を調節できる機能です。足を曲げられない時や、リクライニング利用時に便利です。

BAL series

耐荷重100kg



ハイポリマータイヤは
パンクの心配がなくていいね。

シンプルで操作がしやすいですね。

バル シリーズ / BAL-0、BAL-0W



はじめてお使いの方にも扱いやすいシンプル車いす。
スタンダードタイプと座幅440mmのワイドタイプの2種をご用意。



シートカラー：S751



シートカラー：S751

自走型

品番 **BAL-0**

●商品コード / CJ00817 **¥58,000** (非課税価格)

折りたたみ寸法 全長965 / 全高860 / 全幅335 (mm)

重量:11.8kg 前座高:435mm

●駆動輪22インチハイポリマータイヤ

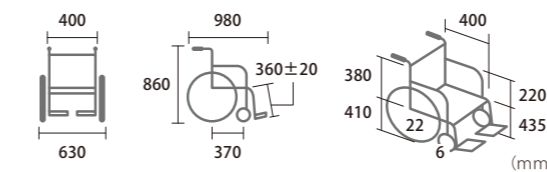

自走型

品番 **BAL-0W** TAIS : 00122-000487

●商品コード / CJ00818 **¥69,000** (非課税価格)

折りたたみ寸法 全長965 / 全高860 / 全幅335 (mm)

重量:12.0kg 前座高:435mm

●駆動輪22インチハイポリマータイヤ

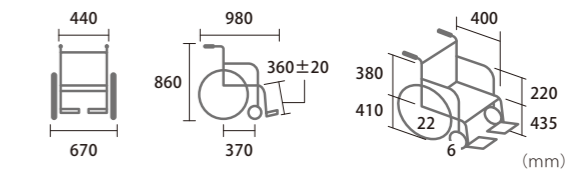

シートカラー (ストライプ シート)



品番・商品コードをご発注時にご指示ください。

※ミキの車いすは折りたたためコンパクトに収納できます。



ビニールレザーシート

サッと汚れが拭き取れるお手入れ簡単なレザーシートを採用。常にシートを清潔に保てます。

ミキの車いす
シリーズ
とまじり
車いす
軽便車いす
スタンダード
車いす
モジュール車いす
折りたたみ
車いす
スタンダード
車いす
折りたたみ
車いす
電動車いす
折りたたみ
車いす
電動車いす
折りたたみ
車いす
電動車いす
折りたたみ
車いす

BAL series

耐荷重100kg



ハイポリマータイヤはパンクの心配がなくていいね。

低座面で小柄な私にピッタリ。

バル シリーズ / BAL-0S、BAL-1S



※BAL-1Sのみ

低座面 モジュール 座面高 シンプル

座面高の調整ができる低座面仕様車いす。
小柄な方やお年寄りにおすすめです。



シートカラー：ブルー (A-2)



シートカラー：ブルー (A-2)



シートカラー：ブルー

自走型

品番 BAL-0S

●商品コード / CJ00742 **¥69,000** (非課税価格)

折りたたみ寸法 全長955 / 全高850/875/900 / 全幅320 (mm)

重量:11.6kg 前座高:325・350・375mm (低座面)

●駆動輪20インチハイポリマータイヤ

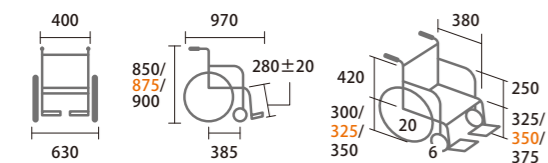

※スペックのオレンジ文字は出荷時の寸法です。
※出荷時の変更指定はできません。

自走型

品番 BAL-1S TAIS:00122-000470

●商品コード / CJ00743 **¥81,000** (非課税価格)

折りたたみ寸法 全長935 / 全高600/625/650 / 全幅330 (mm)

重量:12.7kg 前座高:325・350・375mm (低座面)

●駆動輪20インチハイポリマータイヤ

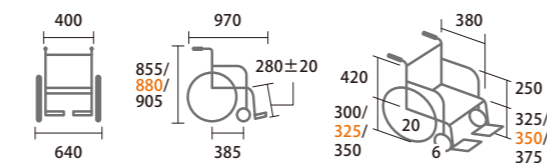

※スペックのオレンジ文字は出荷時の寸法です。
※出荷時の変更指定はできません。

FE-3

耐荷重100kg



ビニールレザーシートなのでサッと汚れを拭き取るだけ。

シンプルで操作がしやすいですね。

エフイーフリー (スチール製 車いす) / FE-3



シンプル 施設向け

ビニールレザーシートでお手入れ簡単。
ハイポリマータイヤ仕様のスチール製車いす。

エフイーフリーの主な装備



ハイポリマータイヤ

メンテナンスフリーのノーパンクタイヤ。パンクや空気漏れの心配がないので、とても便利です。



点滴棒の受け金具

病院や施設などで、すぐに使える点滴棒の受け金具を標準装備。
※点滴棒φ16~22に対応。



専用転倒防止バー付ボンベ架 (オプション)

床にキズをつけにくいキャスタ仕様の転倒防止バーが付いたボンベ架。
MS-0008: ¥8,300 (非課税価格)
内径130mm 重量1,340g

自走型

品番 FE-3

●商品コード / CJ00720 **¥45,000** (非課税価格)

折りたたみ寸法 全長950 / 全高860 / 全幅320 (mm)

重量:14.3kg 前座高:435mm

●駆動輪22インチハイポリマータイヤ

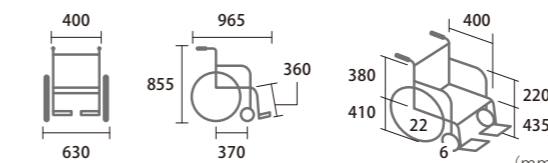

シートカラー (ストライプシート)

※座の生地はナイロンシート

ブルー (A-2) ナイロン

品番・商品コードをご発注時にご指示ください。

※ミキの車いすは折りたたためてコンパクトに収納できます。



座面高モジュール

後輪・キャスタフォークの穴位置変更で前座高が変えられます。
※前後独立して高さ調整はできません。

シートカラー (レザー / ストライプ メッシュシート)

ブルー (S6W4)

品番・商品コードをご発注時にご指示ください。

メーカー シリーズ とまじり シリーズ 車いす 軽量車いす スタイルシート モジュール車いす 折りたたみ車いす スタンダード車いす 車長の異なる 電動車いす オプション 歩行補助具 入浴補助具 スペック表

BAL series

耐荷重100kg



バル シリーズ / BAL-1B、BAL-2B、BAL-3B、BAL-4B



シンプル
ブレーキ
操作が楽

便利な足踏み連動式駐車ブレーキが標準装備の車いす。
介助される方の負担を軽減します。



シンプル
移乗
に便利
ブレーキ
操作が楽



シートカラー：S7S1

自走型

品番 **BAL-1B**

●商品コード / CJ00887 **¥98,000** (非課税価格)

折りたたみ寸法 全長965 / 全高670 / 全幅335 (mm)

重量: **13.7kg** 前座高: **435mm**

●駆動輪22インチハイポリマータイヤ、足踏み連動式駐車ブレーキ標準装備

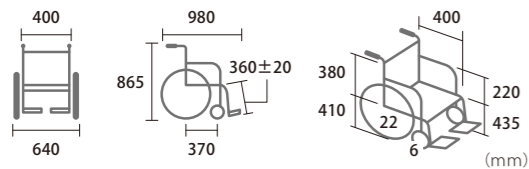

シートカラー：S7S1

介助型

品番 **BAL-2B**

●商品コード / CJ00888 **¥98,000** (非課税価格)

折りたたみ寸法 全長865 / 全高690 / 全幅270 (mm)

重量: **12.2kg** 前座高: **465mm**

●主輪16インチハイポリマータイヤ、足踏み連動式駐車ブレーキ標準装備

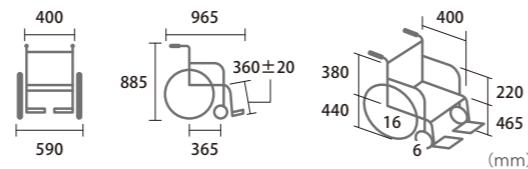

シートカラー：S7S1

自走型

品番 **BAL-3B**

●商品コード / CJ00889 **¥108,000** (非課税価格)

折りたたみ寸法 全長730 (965) ※1 / 全高670 / 全幅345 (mm)

重量: **15.3kg** 前座高: **435mm**

●駆動輪22インチハイポリマータイヤ、足踏み連動式駐車ブレーキ標準装備

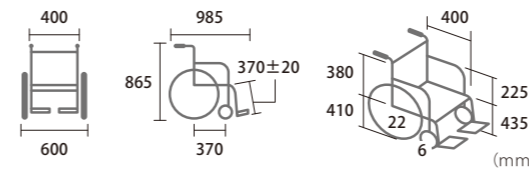

シートカラー：S7S1

介助型

品番 **BAL-4B**

●商品コード / CJ00890 **¥108,000** (非課税価格)

折りたたみ寸法 全長665 (900) ※1 / 全高695 / 全幅275 (mm)

重量: **13.9kg** 前座高: **460mm**

●主輪16インチハイポリマータイヤ、足踏み連動式駐車ブレーキ標準装備

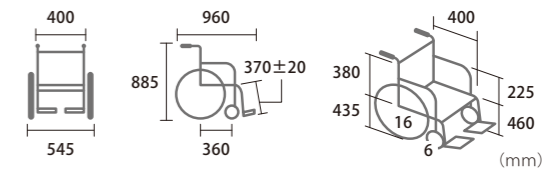

④シートカラー(ストライプシート)



※生地はレザーシート

S7S1

品番・商品コードをご発注時にご指示ください。

※1 ()内はフット・レッグサポートを取り付けたままのサイズです。

※ミキの車いすは折りたたためコンパクトに収納できます。



足踏み連動式駐車ブレーキ

足で操作ができるため、介助者の腰への負担が少ないブレーキです。



ビニールレザーシート

サッと汚れが拭き取れるお手入れ簡単なレザーシートを採用。常にシートを清潔に保てます。

M-1K1
とまじり
シリーズ
車いす
軽量車いす
スタックシート
車いす
モジュール車いす
車いす
フルトラッキング機能
スタンダード車いす
車いす
電動車いす
オンライン
入浴補助器具
スリッパ

Special feature

特長のある車いす

身体状況や使用環境に応じた特別な車いす。



横乗り車いす

耐荷重100kg



ラクーン シリーズ/LK-2



移乗の際の負担が減って大変助かります。

身体を持ち上げなくても移乗ができて、とても楽です。



トランス
ファーボード
移乗
に便利



身体を持ち上げなくても横からの移乗が簡単にでき、
ベッド等への移乗負担を軽減。



シートカラー：ブルー

自走型

品番 **LK-2 ラクーン2** TAIS: 00122-000477

●商品コード / CJ00776 **¥176,000** (非課税価格)

折りたたみ寸法 全長750(990)※1 / 全高780 / 全幅385 (mm)

重量:20.5kg **前座高:455mm**

●トランスファーボード機能、駆動輪22インチハイポリマータイヤ、アルミ軽量フレーム

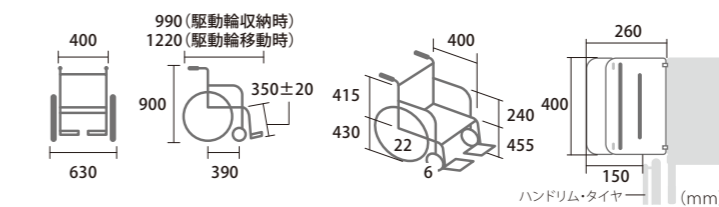

ラクーン2の主な特長は次のページをご覧ください。

シートカラー



#54 ブルー (S7W4)

品番・シートカラー・商品コードをご発注時にご指示ください。 本製品は磁石を使用しております。

※1 ()内はフット・レッグサポートを取り付けたままのサイズです。
※2 折りたたみ寸法の全幅については、ワンタッチソフトシート(背・座)を外した時のサイズです。



※ミキの車いすは折りたためてコンパクトに収納できます。

MIKI
とまろふ
シリーズ
車いす
軽便車いす
スタッキング
車いす
モジュール車いす
折りたたみ
車いす
スクワット
車いす
特長
車いす
電動
車いす
折りたた
み
車いす
入浴
補助
車いす
ス
の
車

横乗り車いす

耐荷重100kg



ラクーン シリーズ/LK-2

④ラクーン2の主な特長

車いす
+
トランスファーボード

ベッドに車いすを横付け、アームサポートを持ち上げるだけで駆動輪が自動で後方へさがります。サイドガードを横に倒すと移動用のボードに早変わり、スムーズにベッドへ移動することができます。

従来型の車いすのように身体を持ち上げて移乗しなくても側面が大きく開く構造ですので横からの移乗が簡単にできます。

車いすからベッド、またはベッドから車いすへ移乗する際は、車いすをベッド側面にできるだけ寄せ、トランスファーボードとベッドマットとの重なりを多く(延長部を含めたトランスファーボード先端より10cm以上。ボード内側に添付された黄色のシールを目安にしてください。)とるようにしてください。



■簡単! ラクーン2の操作方法



1 アームサポート下のロックを外します。

2 アームサポートを上げると、駆動輪(後輪)が後方へ移動、自動的に駆動輪にブレーキがかかります。

3 サイドガードの延長部をおきます。

4 サイドガードを横へ倒します。移乗先のベッドマット等の上へ乗せ移乗します。

5 ※利用者を持ち上げずにそのまま横移動で移乗できます。
※対応ベッド高(マット含む)約440mm

■オプション



MS-0012 後方用点滴棒用ホルダー
¥2,700(非課税価格)
部品価格 ¥2,700 + 消費税
ラクーン2の取付にはφ17.5用ホルダーを使用



MS-0013 ラクーン用杖入れ
¥2,500(非課税価格)
部品価格 ¥2,500 + 消費税



MS-0016 ラクーン2用ポンベ架
¥13,000(非課税価格)
部品価格 ¥13,000 + 消費税
※ポンベを装着し、車いす本体が後方に傾く恐れがある場合は転倒防止バーを併用してご利用ください。

横乗り車いす

耐荷重100kg



ラクーン シリーズ/LK-3



移乗の際の負担が減って大変助かります。

身体を持ち上げなくても移乗ができて、とても楽です。



トランスファーボード 移乗に便利

横乗り車いす ラクーン2の介助タイプ。
座面高モジュール、足踏み連動式駐車ブレーキが標準装備。

④ラクーン3の主な特長



座面高モジュール

車輪を取り付ける位置によって、座面高の調整ができます。
※前後独立して高さ調整はできません。



足踏み連動式駐車ブレーキ

足で操作が出来るため、介助者の腰への負担が少ないブレーキです。

介助型

品番 **LK-3 ラクーン3** TAIS: 00122-000486

●商品コード / CJ00780 ¥155,000(非課税価格)

折りたたみ寸法 全長652(892)※1/全高670/695/720/全幅250※2(mm)

重量:15.0kg 前座高:430・455・480mm

●トランスファーボード機能、足踏み連動式駐車ブレーキ、アルミ軽量フレーム

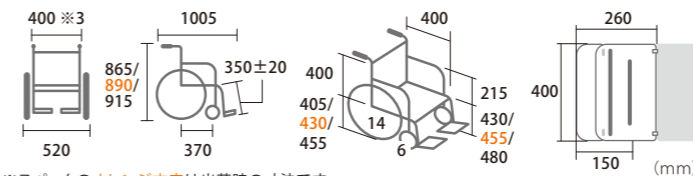

※スペックのオレンジ文字は出荷時の寸法です。
※出荷時の変更指定はできません。

④シートカラー

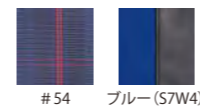

品番・シートカラー・商品コードをご発注時にご指示ください。 本製品は磁石を使用しております。

※1 ()内はフット・レグサポートを取り付けたままのサイズです。
※2 折りたたみ寸法の全幅については、ワンタッチソフトシート(背・座)を外した時のサイズです。
※3 シート幅はアームサポートフレーム内々の幅です。



※ミキの車いすは折りたたためコンパクトに収納できます。

お風呂用車いす

耐荷重100kg



フローラシリーズ/MH-43、MHC-46



折りたたみ、収納スペースをとりやすく便利。

家族の負担が少なければ、気がねなく安心してお風呂に入れるね。



錆びない

折りたたみができるシャワー用車いす。
コンパクトフレーム構造なので
収納に大きな場所をとりません。

より快適なバスタイムのために開発されたフローラシリーズ。
パーツの変更で室内用として使えるほか、
フレームにはアルミ軽合金を、
各パーツにはステンレスを使用しているので錆びません。



自走型

品番 **MH-43** TAIS: 00122-000458

●商品コード / JH00106 **¥123,000** (非課税価格)

折りたたみ寸法 全長760/全高850/全幅340 (mm)

重量:13.6kg **前座高:430mm**

●駆動輪22インチハイポリマータイヤ

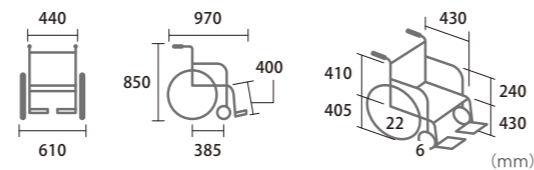

介助型

品番 **MHC-46** TAIS: 00122-000459

●商品コード / JH00107 **¥101,000** (非課税価格)

折りたたみ寸法 全長640/全高890/全幅280 (mm)

重量:11.7kg **前座高:465mm**

●主輪14インチハイポリマータイヤ

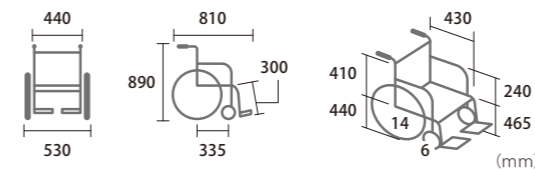

フローラシリーズの主な特長・室内用追加オプション



シャワー時以外はコンパクトに収納。

必要な時だけ広げて使用。
アームサポートの跳ね上げや、フットサポート着脱がとても扱いやすいです。

●装備を変更して室内用車いすとして使用できます。



ロングフットサポート (1台分)

MHC-46に取り付け可能です。
全長は850mmになります。
¥6,800 (非課税) 部品価格 (片側) ¥6,800 + 消費税



座バケット (穴なし)

変更後の前座高: MH-43 (440mm)
MHC-46 (475mm)
¥12,000 (非課税) 部品価格 ¥12,000 + 消費税
※室内用のため、シャワーは使用不可。



バックサポート・レザ

マジック調整式で簡単に装着・取り外し可能です。(価格はバックサポート・レッグサポートのセット価格です)
¥7,500 (非課税) 部品価格 ¥7,500 + 消費税
※室内用のため、シャワーは使用不可。



※オプション装着例 (室内仕様)

品番・商品コードをご発注時にご指示ください。

※フット・レッグサポートが取りはずせません。

メーカー
シリーズ
車いす
軽量車いす
スタッキング
車いす
モジュール車いす
車いす
スイング
車いす
特長
車いす
電動
車いす
オ
車いす
入浴
車いす
ス

KJP series (ビッグサイズ)

耐荷重130kg



ケージェーピーシリーズ/KJP-4



在宅
施設
軽度
中度
重度

※1 設備も充実していてとても便利。
※2 身体が大きな私でも支えられる車いすとても助かりますね。



耐荷重 130kg

機能 充実

身体が大きい方や
体重の重い方にご使用いただける
「耐荷重130kg」のビッグサイズ車いす。



ケージェーピー4の 主な装備・特長

標準車



KJP-4



座面高モジュール

車輪を取り付ける位置によって、高さの調整ができます。また、キャストのフォークの穴位置変更で前座高が変えられます。



テンション調整式シート

フィット性の心地よさを追求し、生み出された調整式シートです。

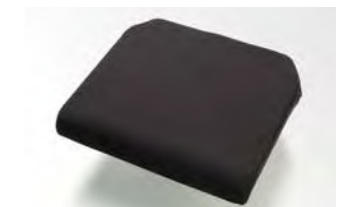

KJP-4専用クッション

長時間座っていても疲れにくいクッション付き。(折りたたむ時はクッションを取り外してください。)高反発ウレタンフォームを使用。
サイズ/幅450×奥行400×厚み60(mm)



シートカラー：ブラック

自走型

品番 **KJP-4** TAIS: 00122-000345

●商品コード/CJ00500 **¥165,000**(非課税価格)

折りたたみ寸法 全長810(1070)※1/全高 **◎** /全幅380※2(mm)

重量:20.2kg **前座高:470・495mm※** ※クッション込 530・555mm

●クッション標準装備、駆動輪24インチハイポリマータイヤ

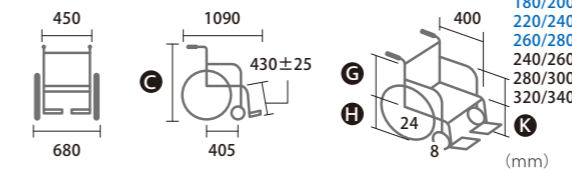

C	G	H	K	O
960/985/1010	430/455/480 370/395/420	470/530	495/555	960/985/1010
935/960/985	430/455/480 370/395/420	445/505	470/530	935/960/985

※◎は手押しハンドル高の変更によって変わります。
※スペックのオレンジ文字は出荷時の寸法です。※出荷時の変更指定はできません。
※スペックの青文字はクッション込の寸法です。

◎シートカラーはブラック(S-4)のみです。

品番・商品コードをご発注時にご指示ください。

※1 ()内はフット・レッグサポートを取り付けたままのサイズです。
※2 折りたたみ寸法の全幅については、ワンタッチソフトシート(背・座)を外した時のサイズです。



※ミキの車いすは折りたたためコンパクトに収納できます。

MIKI
とまろふ
シリーズ
車いす
軽便車いす
スタッキング
車いす
モジュール車いす
折りたたみ
車いす
スリムタイプ
車いす
特長
車いす
高反発
車いす
折りたた
車いす
入浴
車いす
スリム
車いす

KJP series (ビッグサイズ)

耐荷重130kg

ケーJーピーシリーズ / KJP-2M、KJP-2H



シンプルで操作が
しやすいですね。

身体の大きな私でも支えられる
車いすとても助かりますね。



耐荷重
130kg

シンプル

太くて肉厚なアルミフレームにより、
身体の大きい方や体重の重い方にも耐えられる車いすを実現しました。
スタンダードタイプと座面の高い高座面タイプの2タイプを揃えました。



自走型

シートカラー：#54

品番 **KJP-2M** TAIS：00122-000479

●商品コード / CJ00763 ￥103,000 (非課税価格)

折りたたみ寸法 全長985 / 全高690 / 全幅340 ※1 (mm)

重量:16.0kg 前座高:435mm

●駆動輪22インチハイポリマータイヤ

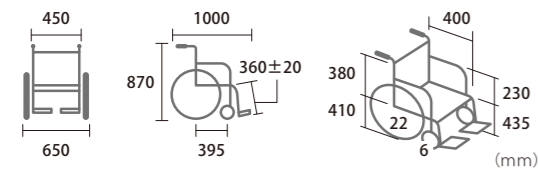

自走型

シートカラー：#A-10

品番 **KJP-2H** TAIS：00122-000478

●商品コード / CJ00762 ￥103,000 (非課税価格)

折りたたみ寸法 全長1065 / 全高740 / 全幅360 ※1 (mm)

重量:16.6kg 前座高:490mm

●駆動輪24インチハイポリマータイヤ

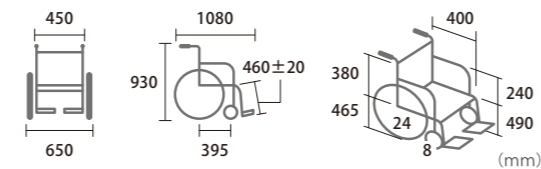

シートカラー

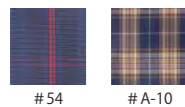

品番・シートカラー・商品コードをご発注時にご指示ください。

※1 折りたたみ寸法の全幅については、ワンタッチソフトシート(背・座)を外した時のサイズです。



※ミキの車いすは折りたたため
コンパクトに収納できます。
※写真はKJP-2M

ベルト駆動

耐荷重100kg

Belt Driven / MB-43N



コンパクトで
狭い廊下もラクラク。

楽にこげるのがとってもいいわ。



少ない力で
操作

室内用

少ない力で、ラクラク操作。

ベルト駆動方式を採用することにより、より楽な姿勢・少ない力での操作を実現。
フレームのスリム化にも一役買っています。



自走型

シートカラー：#A-6

品番 **MB-43N** 受注生産になります。

TAIS：00122-000289 ￥172,000 (非課税価格)

●商品コード / シート幅380mm: CJ00102, 400mm: CJ00091, 420mm: CJ00103

折りたたみ寸法 全長1000 / 全高730 / 全幅380 ※1 (mm)

重量:15.0kg 前座高:435mm

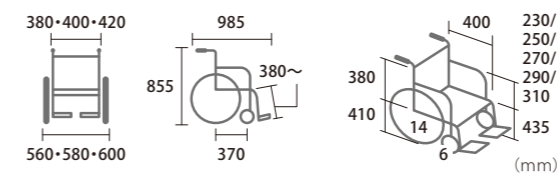

シートカラー

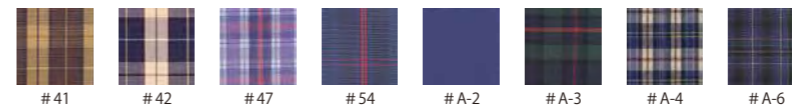

※シートカラー #41、#42、#47、#54 を選択した場合、レッグサポートは同色。#A-2、#A-3、#A-4、#A-6 を選択した場合、レッグサポートは黒となります。

品番・シートカラー・シート幅・商品コードをご発注時にご指示ください。

※1 折りたたみ寸法の全幅については、ワンタッチソフトシート(背・座)を外した時のサイズです。

ベルト駆動の主な装備



自走用ハンドル

ハンドルと車輪をベルトで連動。ハンド
ルを手の平で押すようにして自走するこ
とができます。タイヤに直接触れることが
ないので、衛生的です。



ベルト巻き込み防止カバー

ベルトが回転中、手や衣類が巻き込まれ
ないようにしてあります。

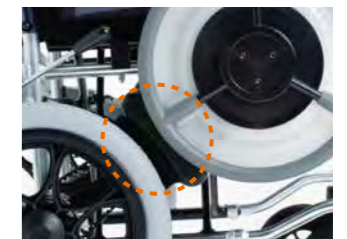

ハンドル巻き込み防止カバー

ハンドルが回転中に手や衣類が巻き込
まれないようにしてあります。



※ミキの車いすは折りたたため
コンパクトに収納できます。

MIKI
シリーズ
軽便車いす
スタンダードタイプ
コントロール車いす
軽量車いす
スリムタイプ
特殊車いす
電動車いす
折りたたみ車いす
入浴補助車いす
歩行補助車いす



Electrical model

電動車いす

電動で移動のできる車いす。
アクティブに外出できて、急な坂でも力強く走行します。
また、切り替えで手動の車いすとしても使用できます。

メーカー

シリーズ

車いす

電動

車いす

電動

車いす

電動

車いす

電動

車いす

電動

車いす

電動

車いす

電動

車いす

電動車いす

電動

車いす

電動

SKT_JUX Plus

耐荷重 100kg



在宅 施設 軽度 中度 重度

介助側からも電動で操作できるのが良いですね。

車体が小さいので小回りが利いていていいですね。

YAMAHA 電動ユニット装着車



コンパクト

片手で操作

SKT_JUX Plusの主な装備



コンパクト設計

全幅は、一目瞭然のわずか490mmのコンパクト設計。
※但し自走用操作部含まず



使いやすい自走操作部

乗り降りの際や搭乗時など、状況に応じてお好きな位置へ動かせます。



介助用操作部

介助者側からも電動操作が可能です。(右側のみ)

ジョイユニットXプラス(YAMAHA 電動ユニット)性能

(ニッケル水素バッテリー) 1回の充電で約16km走行可能。※

ニッケル水素バッテリー仕様	
駆動車輪径	16インチ
走行速度 前進	1.6~4.6km/h (5段階調節)
後進	0.9~2.3km/h (5段階調節)
重量(ユニット単体)	14.7kg(自走用操作部+介助用操作部+バッテリー含まず)
バッテリー	ニッケル水素バッテリー
バッテリー重量 他	2.9kg、24V×6.7Ah
連続走行距離	約16km※

(リチウムイオンバッテリー) 1回の充電で約27km走行可能。※

リチウムイオンバッテリー仕様	
駆動車輪径	16インチ
走行速度 前進	1.6~4.6km/h (5段階調節)
後進	0.9~2.3km/h (5段階調節)
重量(ユニット単体)	14.7kg(自走用操作部+介助用操作部+バッテリー含まず)
バッテリー	リチウムイオンバッテリー
バッテリー重量 他	3.6kg、25V×11.2Ah
連続走行距離	約27km※

※JIS T9203(2010)測定方法による測定値

室内の狭い場所をスイスイ移動できるスレンダー車いす“スキット”にヤマハ製電動ユニット「ジョイユニットXプラス」を装着した電動車いす。びっくりするほどコンパクト!



シートカラー：#41

電動

品番 SKT_JUX Plus 受注生産になります。

TAIS：00122-000539 ニッケル水素バッテリー：¥497,250(非課税価格)
TAIS：00122-000544 リチウムイオンバッテリー：¥603,200(非課税価格)

折りたたみ寸法 全長770(955)※1/全高810/全幅370(420)※2※9(mm)

重量：30.5kg(ニッケル水素バッテリー含む)
31.2kg(リチウムイオンバッテリー含む)

前座高：460mm

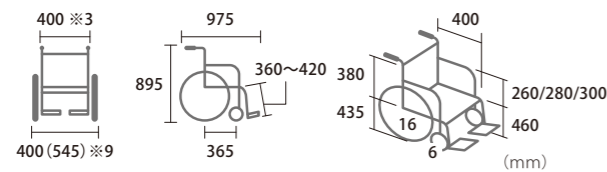

※介助用操作部なしタイプのSKT_JUX Plus_Eもございます。
(ニッケル水素バッテリー：¥447,250(非課税価格)、リチウムイオンバッテリー：¥553,200(非課税価格))

シートカラー

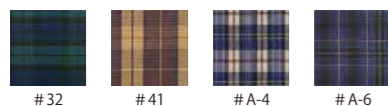

※シートカラー #32、#41 を選択した場合、レッグサポートは同色。#A-4、#A-6 を選択した場合、レッグサポートは黒となります。

オプションシートカラー(オプション加算価格 ¥5,000)

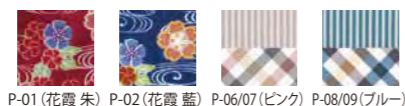

品番・シートカラーと自走操作部の左・右の位置をご発注時にご指示ください。

※ミキの車いすは折りたたためコンパクトに収納できます。

※1()内はフット・レッグサポートを取り付けたままのサイズです。 ※2 折りたたみ寸法の全幅については、ワンタッチソフトシート(背・座)を外した時のサイズです。
※3 シート幅はアームパイプの内々の幅です。 ※9()内は自走用操作部を含めたサイズです。

M-JWX-1 Plus

耐荷重 100kg



在宅 施設 軽度 中度 重度

介助側からも電動で操作できるのが良いですね。

片手で操作ができて、長距離の走行が楽しめます。

YAMAHA 電動ユニット装着車



片手で操作

M-JWX-1 Plusの主な装備

JWX-1 Plusユニットを装着した、高性能な軽量コンパクト電動車いす。ウイング機能や高さ調整式アームサポートが付いて使いやすくなっています。



シートカラー：#A-4
カラーキャップ：ストームシルバー

電動

品番 M-JWX-1 Plus 受注生産になります。

TAIS：00122-000541 ニッケル水素バッテリー：¥515,000(非課税価格)
TAIS：00122-000546 リチウムイオンバッテリー：¥584,000(非課税価格)

折りたたみ寸法 全長810(1010)※1/全高765/全幅365※2(mm)

重量：31.5kg(ニッケル水素バッテリー含む)
32.2kg(リチウムイオンバッテリー含む)

前座高：435mm

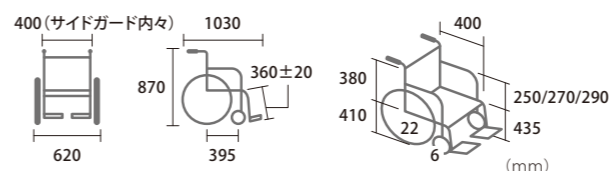

※介助用操作部なしタイプのM-JWX-1Plus_Eもございます。
(ニッケル水素バッテリー：¥465,000(非課税価格)、リチウムイオンバッテリー：¥534,000(非課税価格))

シートカラー

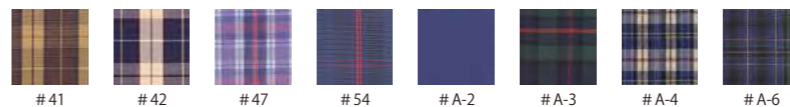

※シートカラー #41、#42、#47、#54 を選択した場合、レッグサポートは同色。#A-2、#A-3、#A-4、#A-6 を選択した場合、レッグサポートは黒となります。

カラーキャップ

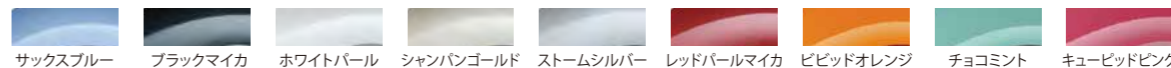

品番・シートカラーと自走操作部ならびにクラッチレバーの左・右の位置、カラーキャップの色をご発注時にご指示ください。

※ミキの車いすは折りたたためコンパクトに収納できます。

※1()内はフット・レッグサポートを取り付けたままのサイズです。 ※2 折りたたみ寸法の全幅については、ワンタッチソフトシート(背・座)を外した時のサイズです。

M-JWX-1 Plus(YAMAHA 電動ユニット)性能

(ニッケル水素バッテリー) 1回の充電で約15km走行可能。※

ニッケル水素バッテリー仕様	
駆動車輪径	22インチ
走行速度 前進	1.7~4.5・1.7~5.7km/h (5段階調節)
後進	0.9~2.3・0.9~2.8km/h (5段階調節)
重量(ユニット単体)	15.3kg(自走用操作部+介助用操作部+バッテリー含まず)
バッテリー	ニッケル水素バッテリー
バッテリー重量 他	2.9kg、24V×6.7Ah
連続走行距離	4.5km/h:約15km・6.0km/h:約16km※

(リチウムイオンバッテリー) 1回の充電で約30km走行可能。※

リチウムイオンバッテリー仕様	
駆動車輪径	22インチ
走行速度 前進	1.7~4.5・1.7~5.7km/h (5段階調節)
後進	0.9~2.3・0.9~2.8km/h (5段階調節)
重量(ユニット単体)	15.3kg(自走用操作部+介助用操作部+バッテリー含まず)
バッテリー	リチウムイオンバッテリー
バッテリー重量 他	3.6kg、25V×11.2Ah
連続走行距離	4.5km/h:約30km・6.0km/h:約32km※

※ヤマハボタン走行：24インチ、新品充電済みバッテリー、気温25℃、直線平坦路連続走行時

オプションシートカラー(オプション加算価格 ¥5,000)

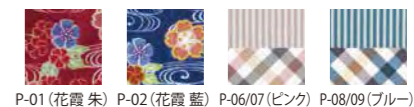

P-01(花霞朱) P-02(花霞藍) P-06/07(ピンク) P-08/09(ブルー)

JWX-2F 耐荷重100kg

YAMAHA 電動ユニット装着車



在宅 施設 軽度 中度 重度
 装備も充実していてとても便利。
 ハンドリムをこく力をモーターが補助。まるで誰かに背中を押されているみたい。



車いすのハンドリム操作の負荷に応じて、モーターの補助力が働く車いす用電動アシスト。



シートカラー：ブルー
 コーティングハンドリム仕様

電動

品番 **JWX-2F** 受注生産になります。

TAIS: 00122-000520
 コーティングハンドリム仕様: ¥447,000 (非課税価格)
 ¥461,000 (非課税価格)

折りたたみ寸法 全長755(1015)※1/全高675/全幅350※2(mm)

重量: 29.6kg (バッテリー含む) 前座高: 435mm

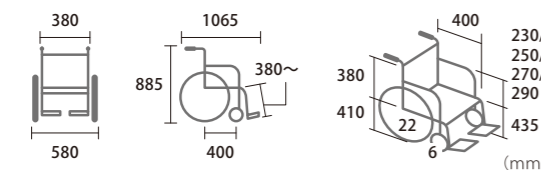

※リチウムイオンバッテリータイプもございます。

JWX-2Fの主な装備



モード切替スイッチ

モード切替スイッチは、あらかじめ設定された「モード1」「モード2」の2つの走行モードを切り替えることができます。モード切替スイッチ先端のランプは、モードの状態を示しています。



転倒防止バー

車いすが後方に転倒するのを防ぎます。

●JWX-2 (YAMAHA 電動ユニット) 性能

〈ニッケル水素バッテリー〉1回の充電で約20km走行可能。※1

	ニッケル水素バッテリー仕様
駆動方式	後輪直接駆動
重量	15.6kg (バッテリー含まず)
操舵方式	左右ハンドリム操舵
制動方式	制動アシスト+手動車いすブレーキ
駆動車輪径	22インチ
車輪取付方法	固定式
アシスト速度範囲	0~6km/h 未満
実用登坂角度	6°
バッテリー (マイコン内蔵型)	重量2.9kg 24V×6.7Ah
アシスト走行距離	20km
連続走行距離※1	20km

※1 ヤマハバターン走行: 24インチ、バッテリー新品・満充電、気温15~25℃、体重75kg、直線平坦路5km/h連続走行、モード2(工場出荷時設定)

●シートカラー (ストライプ メッシュシート)



レッド(W717) グレー(W787) ブルー(W747)

●オプションシートカラー (オプション加算価格 ¥5,000)



P-01 (花霞 朱) P-02 (花霞 藍) P-06/07 (ピンク) P-08/09 (ブルー)



※ミキの車いすは折りたたためコンパクトに収納できます。

品番・シートカラーをご発注時にご指示ください。

※1 ()内はフット・レッグサポートを取り付けたままのサイズです。 ※2 折りたたみ寸法の全幅については、ワンタッチソフトシート(背・座)を外した時のサイズです。

DPS-LF / MF 耐荷重100kg

イマセン 電動化ユニット装着車



在宅 施設 軽度 中度 重度
 装備も充実していてとても便利。
 片手で操作ができて、長距離の走行が楽しめます。



転倒防止バー収納時は、ジョイスティック操作がキャンセルされる安全機能が標準装備。



シートカラー：ブルー
 DPS-LF 4.5km/h仕様

電動

品番 **DPS-LF / MF** 受注生産になります。

TAIS: 00122-000519
 DPS-LF 4.5km/h仕様: ¥417,000 (非課税価格)
 DPS-MF 6.0km/h仕様: ¥417,000 (非課税価格)

折りたたみ寸法 全長755 ※0(1015) ※1/全高675/全幅380 ※2(mm)

重量: 33.9kg (バッテリー含む) 前座高: 435mm

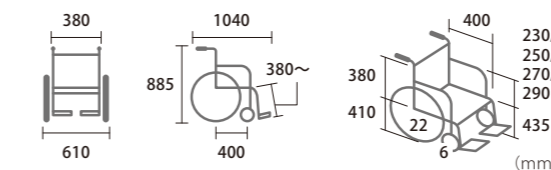

●シートカラー (ストライプ メッシュシート)



レッド(W717) グレー(W787) ブルー(W747)

●オプションシートカラー (オプション加算価格 ¥5,000)

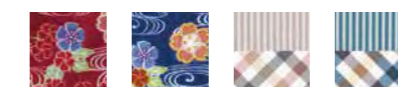

P-01 (花霞 朱) P-02 (花霞 藍) P-06/07 (ピンク) P-08/09 (ブルー)

品番・シートカラーをご発注時にご指示ください。

※ミキの車いすは折りたたためコンパクトに収納できます。

※0 車輪後端 ~ キャスタラック全面のサイズです。 ※1 ()内はフット・レッグサポートを取り付けたままのサイズです。 ※2 折りたたみ寸法の全幅については、ワンタッチソフトシート(背・座)を外した時のサイズです。

DPS-LF / MFの主な装備



転倒防止バー

車いすが後方に転倒するのを防ぎます。

●デイリープラスユニット (イマセン 車いす電動化ユニット) 性能

〈ニッケル水素バッテリー〉1回の充電で約22km走行可能。※1

機種	LF	MF
駆動車輪径	22インチ	22×1 3/8
走行速度	前進 高4.5 低2.5 (km/h)	高6.0 中4.5 低2.5 (km/h)
	後進 前進速度の2分の1	前進速度の2分の1
重量 ユニット単体	18.0kg	
バッテリー含む	22.0kg	
バッテリー	マイコン内蔵バッテリー (ニッケル水素電池 DC24V 10.0Ah)	
駆動方式	後輪直接駆動	
制動方式	モーター回生制動及び電磁ブレーキ	
制御方式	ジョイスティックコントローラによる全方向電子制御方式	
駆動モーター	ACサーボモーター30分定格出力DC24V 100W×2	
充電器	電源 AC100~120V 50/60Hz 定格出力29V・2.5A	
充電時間	最大6時間	
連続走行距離 JIS※2	22.5km	24.0km
	ISO※3	20.0km 22.0km
実用登坂角度	6度	
使用者最大体重 ※積載物含む	100kg以下	

※1 ISO規格による(22インチ6.0km/h仕様車の場合)お客様の使用環境や操作方法に応じて走行距離は異なります。

※2 算出条件: 電動車いすJIS9203:2006 11.1.13項(1)式による常温25℃、使用者最大体重、最高速度、バッテリー新品満充電、平坦路直進連続走行時

※3 算出条件: 電動車いすISO7176-4 (JIS9203:2006 11.1.13項(2)式)による常温25℃、使用者最大体重、最高速度、バッテリー新品満充電、平坦路連続走行時

メーカー シリーズ 車いすの種類 軽度車いす スタビリティ モジュール車いす 折りたたみ車いす スクワット車いす 電動車いす オプション 入浴補助器具 スクワット車いす

Grand Fletcher®・Uni Dash_JX 耐荷重 75kg

グランドフリッチャー・ユニ ダッシュ_JX / GF・Uni Dash_JX



前すべりがなく、身体を引き上げる必要がなくなった。

片手で操作ができて、長距離の走行が楽しめます。



片手で操作

オプション装備



介助用操作部 (オプション)

介助者側からも電動操作が可能です。(右側のみ)

※左の写真はオプション装着例です。



※クッションはオプションです。

●ジョイユニットXプラス (YAMAHA 電動ユニット) 性能 (ニッケル水素バッテリー) 1回の充電で約16km走行可能。*

ニッケル水素バッテリー仕様	
駆動車輪径	16インチ
走行速度	前進 1.6~4.6km/h (5段階調節) 後進 0.9~2.3km/h (5段階調節)
重量 (ユニット単体)	14.7kg (自走用操作部+介助用操作部+バッテリー含まず)
バッテリー	ニッケル水素バッテリー
バッテリー重量 他	2.9kg、24V×6.7Ah
連続走行距離	約16km※

●リチウムイオンバッテリー) 1回の充電で約27km走行可能。*

リチウムイオンバッテリー仕様	
駆動車輪径	16インチ
走行速度	前進 1.6~4.6km/h (5段階調節) 後進 0.9~2.3km/h (5段階調節)
重量 (ユニット単体)	14.7kg (自走用操作部+介助用操作部+バッテリー含まず)
バッテリー	リチウムイオンバッテリー
バッテリー重量 他	3.6kg、25V×11.2Ah
連続走行距離	約27km※

※JIS T9203(2010)測定方法による測定値



電動

品番 **GF・Uni Dash_JX** 受注生産になります。 ¥467,000~ (非課税価格)

折りたたみ寸法 全長960(1225)※1/全高825/850/全幅440※2(mm)

重量:41.3kg (バッテリー含む) **前座高:475・500mm**

●テイルト角度 0~40°、リクライニング角度 90~170°

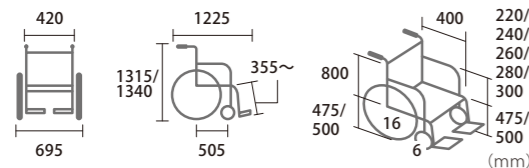

※寸法は座面水平、背面垂直時のものです。

専用オーダーフォームでご発注ください。

※詳しくは FORCE サイトよりオーダーフォーム (PDF) をダウンロードしてください。

<http://miki-force.jp/>

※1 ()内はフット・レッグサポートを取り付けたままのサイズです。

※2 折りたたみ寸法の全幅については、ワンタッチソフトシート(背・座)を外した時のサイズです。

※ミキの車いすは折りたたためコンパクトに収納できます。

Grand Fletcher®・Uni Dash_DP 耐荷重 75kg

グランドフリッチャー・ユニ ダッシュ_DP / GF・Uni Dash_DP



前すべりがなく、身体を引き上げる必要がなくなった。

片手で操作ができて、長距離の走行が楽しめます。



片手で操作

基本性能の高いEXフレームがベースの今仙技術研究所製電動ユニット「デイリーパル」を組み込める専用フレーム。



※左の写真はオプション装着例です。(旧仕様になります。)



●デイリーパルユニット(イマセン車いす電動化ユニット)性能

機種	DP-45A	
駆動車輪径	16×1.75	
走行速度	前進 高速4.5km/h 低速2.5km/h	後進 前進速度の2分の1
重量	ユニット単体 11.5kg	バッテリー含む 15.5kg
バッテリー	デイリーパル専用バッテリー (ニッケル水素電池 DC24V 9.0Ah)	
駆動方式	後輪直接駆動方式	
制動方式	モーター発電及び電磁ブレーキによる制動方式	
制御方式	ジョイスティックコントローラーによる全方向電子制御方式	
駆動モーター	30分定格出力 DC24V 100W×2	
充電器	電源	100/200V 50/60Hz 170VA±15%
	充電時間	0~6時間
連続走行距離 ※1	JIS	16km ※2
	ISO	13.5km ※2
実用登坂角度	6度	

※1 JISは従来の測定方法による測定値、ISOは実際の走行状態に近い走行パターンによる測定値となっております。

※2 算出条件:常温25℃、乗車重量75kg、最高速度、平坦路直進時、バッテリー新品満充電

電動

品番 **GF・Uni Dash_DP** 受注生産になります。 ¥423,000~ (非課税価格)

折りたたみ寸法 全長920(1185)※1/全高825/850/全幅430※2(mm)

重量:38.3kg (バッテリー含む) **前座高:475・500mm**

●テイルト角度 0~40°、リクライニング角度 90~170°

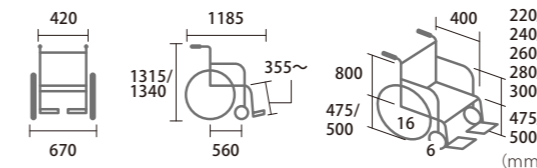

※寸法は座面水平、背面垂直時のものです。

専用オーダーフォームでご発注ください。

※詳しくは FORCE サイトよりオーダーフォーム (PDF) をダウンロードしてください。

<http://miki-force.jp/>

※1 ()内はフット・レッグサポートを取り付けたままのサイズです。

※2 折りたたみ寸法の全幅については、ワンタッチソフトシート(背・座)を外した時のサイズです。

※ミキの車いすは折りたたためコンパクトに収納できます。

Option

オプション

より快適な使用感を目指し、様々なシーンを想定して開発されたオプションパーツ。
MiKiの豊富なアイデアが光ります。

車いす専用 和柄シート

こだわりの「和」テイストで飾る。車いす専用 花がすみシート。

和柄の生地を使用して作成した車いす専用シート。「花霞 朱」と「花霞 藍」の2種類をご用意。
また、通気性にもクッション性にも優れた、オールシーズン快適な座り心地の良いシートです。



MS-0001
MS-0001S (スキット専用シート)
花がすみシート(花霞 朱) P-01
部品価格 ¥16,800 + 消費税



MS-0002
MS-0002S (スキット専用シート)
花がすみシート(花霞 藍) P-02
部品価格 ¥16,800 + 消費税

車いす専用 チェック柄シート

おしゃれな「チェック柄」で車いすをドレスアップ。車いす専用 ショコラシート。

チェックとストライプ生地のツートンの車いす専用シート。「パールピンク」と「パールブルー」の2種類をご用意。
車いすを飾るアクセントアイテムとしていかがですか。



MS-0005
MS-0005S (スキット専用シート)
ショコラシート(パールピンク) P-06/07
部品価格 ¥16,800 + 消費税



MS-0006
MS-0006S (スキット専用シート)
ショコラシート(パールブルー) P-08/09
部品価格 ¥16,800 + 消費税

● 装着可能機種

モジュール車いす： UR-1・UR-2・UR-3・UR-4・
MYU4-16・MYU4-22・MYU4-20・MYU4-OP・
MYU226JD・MYU166JD・MYU226JDSW・MYU166JDSW

電動車いす： M-JWX-1 Plus・JWX-2F・DPS-LF/MF・
SKT_JUX Plus ※但し、SKT_JUX Plusはスキット専用シート

Skitシリーズ： SKT-4・SKT-4 Lo・SKT-2・SKT-5・SKT-6・SKT-7・SKT-8・
(コンパクト車いす) SKT_JUX Plus(電動車いす)
※但し、Skitシリーズのみ専用シートとなります。

● 装着例



P-02



P-06/07

車いす専用 クッション

自然な座り心地、体圧分散クッション「座然」。

ベース部・ゲル部・表層低反発部の各素材が持つ特徴の相乗効果で
座位保持、座圧軽減をかなえるコストパフォーマンスの高いクッションです。



座位保持を重視した“固形ゲル”採用のクッション〈吟〉。



ZC-G01 座然クッション吟(ギン)
本体価格 ¥19,000 + 消費税
厚み70×幅400×奥行き400mm 重量1,160g

ZC-G02 座然クッション吟(ギン)
本体価格 ¥19,000 + 消費税
厚み70×幅420×奥行き400mm 重量1,160g

“低反発フォーム”のスタンダードタイプ〈快〉。

ZC-C01 座然クッション快(カイ)

本体価格 ¥12,000 + 消費税
厚み70×幅400×奥行き400mm 重量820g

ZC-C02 座然クッション快(カイ)

本体価格 ¥12,000 + 消費税
厚み70×幅420×奥行き400mm 重量820g



● 座圧試験 (被験者：男性、身長173.5cm、体重62kg)

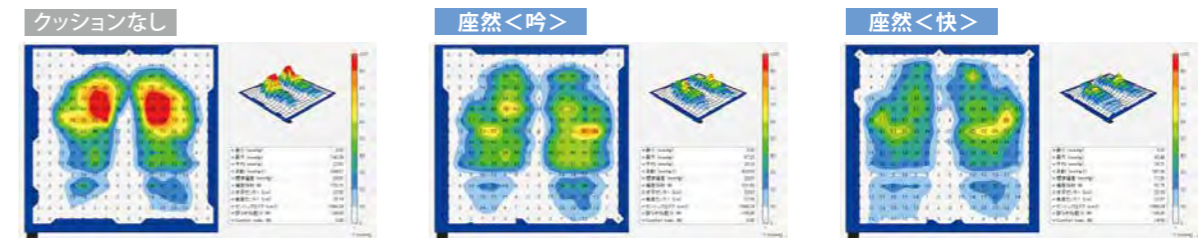

● 第1層(ベース)

1層目(ベース)に復元力があり劣化の少ない、発泡ウレタンを採用し型崩れを防ぐとともに剛性感を持たせました。ポケット兼アンカーを成型したことにより、前ズレを防止して、より座位保持効果を高めています。



ポケット兼アンカー

● 第3層(表層)

3層目(表層)は低反発ウレタンを使用し、中間層の体圧分散ゲルとの相乗効果でより体圧分散効果を高めております。ゲルの冷感が不快に感じることを防ぐため、表層に20mm厚の低反発ウレタンを入れ冷感を低減し快適さを保ちました。

● クッションカバー

クッションカバーの臀部にあたる上面は、ストレッチ素材の裏面に防水処理を施しています。また、底面は滑り止め加工を施しているため、滑らず安心です。

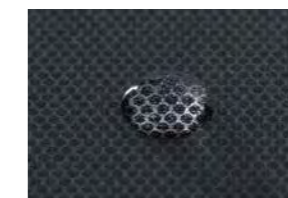

裏面防水処理



底面滑り止め加工

● 第2層(中間層)

2層目(中間層)に固形ゲル(吟)の座圧分散性の高い付属素材を使用、より快適な座り心地を実現します。(<快>はゲルではなく、低反発フォームが付属素材になります。)

ミキ

シリウス

軽便車いす

軽便車いす

スタンダードタイプ

スタンダードタイプ

モジュール車いす

モジュール車いす

コンパクト車いす

コンパクト車いす

電動車いす

電動車いす

電動車いす

電動車いす

電動車いす

電動車いす

Option

オプション

車いす専用 クッション 座圧軽減クッション「RCクッション」。

上層の低反発ウレタンと下層の型崩れしにくい発泡ウレタンとの相乗効果で座圧を軽減します。また、クッションカバーの上面(裏面)に防水処理を施してあります。

RC-01 RCクッション

本体価格 **¥9,800** + 消費税
厚み60×幅400×奥行き400mm 重量600g



車いす専用 クッション 立体バランス構造「ハーティークッション」。



MS-261 ハーティークッションS

本体価格 **¥16,000** + 消費税
厚み40×幅400×奥行き400mm、重量/680g



MS-262 ハーティークッションM

本体価格 **¥18,000** + 消費税
厚み60×幅400×奥行き400mm、重量/940g



MS-263 ハーティークッションL

本体価格 **¥20,000** + 消費税
厚み80×幅400×奥行き400mm、重量/1,220g

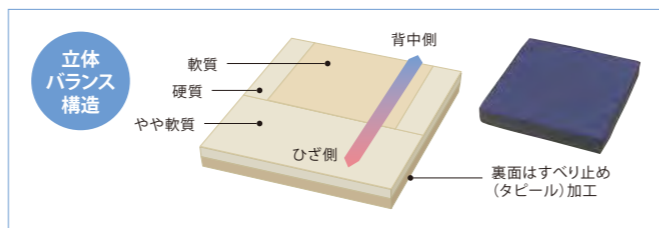

車いす専用 クッション その他の「クッション」。

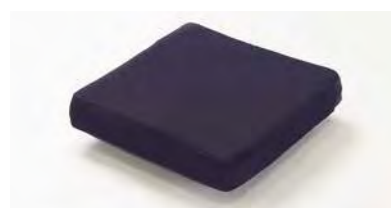

OTS-40 OTSクッション

本体価格 **¥12,500** + 消費税
お尻のかたみに成型された安定感のあるクッションです。

OTSシリーズ

品番	厚み	幅	奥行	重量(g)
OTS-40	6	40	40	1,065
OTS-42	6	42	40	1,120

※実測値ですが多少の誤差があります。
※底面滑り止め加工



OTK-38 OTKクッション

本体価格 **¥11,000** + 消費税
前方へのズレを防止するため、くさび状に考えたクッションです。

OTKシリーズ

品番	前寸	後寸	幅	奥行	重量(g)
OTK-38	7	5	38	40	450
OTK-40	7	5	40	40	500
OTK-42	7	5	42	40	550

※実測値ですが多少の誤差があります。
※OTK-40のみロータイプ(前寸:5×後:4×幅:40×奥行:40)もあります。
※オーダーメイドもできます。 ※底面滑り止め加工

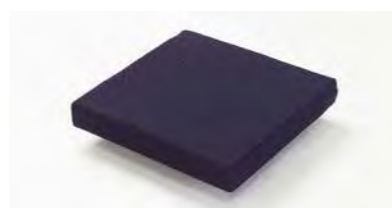

ST-50B STクッション

本体価格 **¥9,000** + 消費税
表面が平らなため、移乗がしやすくなります。多重構造で高反発ウレタンフォーム使用。
●表面はハニカム黒(B)とデニム紺(K)があります。

STシリーズ

品番	厚み	幅	奥行	部品価格
ST-20	2	38/40/42	40	¥7,000+消費税
ST-30	3	38/40/42	40	¥7,400+消費税
ST-50	5	38/40/42	40	¥9,000+消費税
ST-80	8	38/40/42	40	¥11,200+消費税
ST-100	10	38/40/42	40	¥13,000+消費税

※実測値ですが多少の誤差があります。
※オーダーメイドもできます。
※ハニカム黒(B)のみ底面滑り止め加工



ロホ・アドトロセレクト

¥47,000 + 消費税
4つの空気経路ブロックがアイソフローバルブ(赤と緑のボタン)の操作一つでお身体の状態に合わせて細やかな調整のできるクッション。

ロホ・アドトロセレクト シリーズ

タイプ	品番	厚み	幅	奥行	重量(kg)
ハイ	531750	10	38	43	約1.3
	531751				
ミドル	531860	8.3	38	43	約1.2
	531861				
ロー	531850	5	38	43	約0.95
	531851				



ロホ・ハイブリッドエリート

¥47,000 + 消費税
ポジショニングに最適な硬さ・形状のポリエチレン製のフォームベースと床ずれ予防に優れたロホのエアセルを組み合わせたクッションです。フォームベース付きなので、移乗の際もスムーズです。

ロホ・ハイブリッドエリートシリーズ

品番	厚み	重量(kg)	種別
5316-04	全体: 約10.8 セル: 約8.3	約1.3	36x36 1/バルブ
5316-14			36x36 2/バルブ
5316-05			36x38 1/バルブ
5316-15			36x38 2/バルブ
5316-00			38x38 1/バルブ
5316-10			38x38 2/バルブ
5316-01			38x40 1/バルブ
5316-11			38x40 2/バルブ
5316-02			40x40 1/バルブ
5316-12			40x40 2/バルブ
5316-03			40x43 1/バルブ
5316-13	40x43 2/バルブ		



ロホ・ハーモニークッション

¥25,000 + 消費税
エアセルとウレタンの2種類構造で臀部と大腿部をサポート。内転・前ずれを防止し、重心移動の揺れを軽減します。

ロホ・ハーモニークッション シリーズ

品番	幅	奥行	重量(g)
531753	43	41	約700
531760	41		
531752	36		



ソロストレータス

¥32,000 + 消費税
臀部の突起部をやさしく包み圧力を軽減させます。
寸法/400×400mm

ソロストレータス シリーズ

NO.	品番	幅	奥行
1	58830	45	45
2	58630	45	40
3	56830	40	45
4	56630	40	40
5	54630	35	40
6	54430	35	35
7	52430	30	35
8	52230	30	30
9	57730	43	43



ロホクッション

¥49,000 + 消費税
特殊な空気構造のものとして床ずれ予防に優れています。

ロホクッション シリーズ

タイプ	品番	厚み	幅	奥行
ハイ	532500	10	38	38
	532501			43
	534200		33	33
	534201			38
ミドル	532502	8.3	43	43
	532600			38
	532601		33	
	532604			33
ロー	532605	5	43	38
	532615			43
	532100		38	38
	532101			43
	532105		29	33
	534300			33
	534301		38	
532106	43	43		



MOLD SEAT モールドシート

¥26,000 + 消費税

いつもの車いすに置いただけで体が安定。
「車いすの構造とそれを扱う人の体と生活の理解」から生まれたクッション。

3次元立体構造システムスリム技術を採用し、「固定しない安定感」実現した特別な座りごっこ。スタンダードな車いすの上に置いただけで快適な姿勢が保てます。

寸法/幅400×高さ400×奥行き400mm、重量/約960g、カラー/紺、カバー生地/抗菌防臭・静電気防止機能に優れた純銀の糸ミューファン®を織り込んだ布地を使用。また、防水フィルム加工も施しており屋外での使用も安心。

メーカーと提携するシリーズ 車いす専用クッション 軽量車いす 車いす専用クッション 車いす専用クッション モジュール車いす 車いす専用クッション モジュール車いす 車いす専用クッション モジュール車いす 車いす専用クッション モジュール車いす 車いす専用クッション モジュール車いす

Option

オプション

※オプションのみのご注文の場合、別途消費税がかかります。
※オプションは、取付可能かをご確認のうえご注文ください。

オプションヘッドサポート 汎用性の高い「スマートヘッドサポート」。

ミキの大半の車いすに取付可能な汎用性の高いヘッドサポート。
車いすの背パイプに簡単に着脱ができます。



MS-0009 TAIS:00122-000461
スマートヘッドサポート
対応可能な座幅(カタログ値):**最小300/最大440mm**
※一部特殊フレーム除く 重量/2.0kg
¥26,000 部品価格 ¥26,000 + 消費税

スマートヘッド
サポート本体

取付金具



装着例: RX_ABS Lo

装着例: SKT-6



装着例:
BAL-1(折りたたみ)



● 枕の調整

車いすの背角度、座幅、利用者の姿勢に合わせて、枕の上下・左右・前後の位置、および角度をそれぞれ独立して調整できます。※**工具不要**



● 取付簡単

背パイプを挟んで取付けるだけ。穴開けなどの作業はいりません。(一部取付けできない機種もございます。)



● ヘッドカバー

汚れをふきとりやすい素材を使用。



MS-151 テーブル

¥11,000 部品価格 ¥11,500 + 消費税 寸法/600×450×15mm 重量/2.5kg



●横差し金具・受金具前後にスライドが可能です。



MS-111 ワンタッチシートベルト

¥3,500 部品価格 ¥3,500 + 消費税
座位をしっかりと安定させます。(50×800~1,000mm) ※シートを固定しているビスを利用して車いすに取付けます。



MS-115 マジックシートベルト

¥3,500 部品価格 ¥3,500 + 消費税
マジック式で長さの調整が可能。衣服の変化に柔軟に対応できます(70×830mm)。 ※シートを固定しているビスを利用して車いすに取付けます。
※注文の際、シートカラーの指定が必要です。



MS-117 ナイロンマジックシートベルト

¥1,500 部品価格 ¥1,500 + 消費税
マジック式で長さの調整が可能。衣服の変化に柔軟に対応できます(50×840mm)。 ※シートを固定しているビスを利用して車いすに取付けます。



MS-116 ワンプッシュシートベルト

¥4,500 部品価格 ¥4,500 + 消費税
座位をしっかりと安定させます。 ※シートを固定しているビスを利用して車いすに取付けます。



MS-171 泥よけ(1台分)

¥15,000 部品価格 ¥15,000 + 消費税
外出時に、タイヤで袖口や手が汚れるのを防ぎます。 ※オーダー車のみ対応



MS-0011 泥よけ マジックタイヤ (1台分、20・22・24インチ)

¥15,000 部品価格 ¥15,000 + 消費税
サイドガードへの取付にマジックテープを使用することにより、車いす本体の加工が不要となりました。 ※装着できない機種もあります。

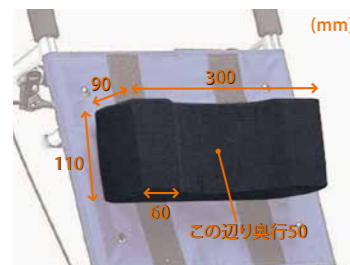

MS-161 平面マクラ

¥5,000 部品価格 ¥5,000 + 消費税
側方の張出しにより頭部を安定させます。
色:黒(デニム地)



MS-162 立体マクラ

¥6,300 部品価格 ¥6,300 + 消費税
頸部を支え、頭を安定させます。
色:黒(デニム地)



MS-172 ヘッドサポート(後付用)

¥16,000 部品価格 ¥16,000 + 消費税
頭部(上肢)の支持力、またはバランス機能が低下している方に使用します。枕と併用すればより効果的。 ※部品注文の際、寸法指定が必要です。



MS-571 ハイポリマータイヤ(1台分)

¥6,500 部品価格 ¥7,400 + 消費税
チューブがないためパンクの心配がありません。
※注文の際、タイヤの寸法指定が必要です。
(16・20・22インチ) ※メーカーオプション



MS-544 コーティング加工

¥5,000~(片側) 部品価格 ¥5,000 + 消費税~
※コーティング代金
握って回すことが困難な場合、ハンドリムが滑らないよう摩擦をふやすためビニールコーティング加工します。(ハンドリムの代金は別となります)



MS-581 片手駆動用車輪 (20・22・24インチ)

片手駆動用の仕様(片側に二重のハンドリムがあるもの)にする場合に利用します。車輪には右用、左用がありシャフト(回転軸)には棒式と蛇籠式があります。 ※メーカーオプション

Option

オプション

※オプションのみのご注文の場合、別途消費税がかかります。
※オプションは、取付可能かをご確認のうえご注文ください。



MS-591 F-Rアダプター(1台分)

¥8,000 部品価格 ¥15,000 + 消費税
車軸の位置を簡単に前方後方(芯々35mm)に変えることができます。(ハブブラックに折りたたみフレームのタスキがあると、前方用には使用できません。) ※メーカーオプション
重量/420g



スポークカバー(クリアタイプ)

¥8,200 部品価格 ¥8,200 + 消費税
スポークに手が巻き込まれるのを防ぐために使用します。 ※取付けには加工が必要です。
品番/手動用20インチ: 91031
手動用22インチ: 91032
手動用24インチ(28本スポーク用): 91033
手動用24インチ(36本スポーク用): 91470



MS-0003 ホイルソックス(1台分)

¥2,900 + 消費税
車いすの汚れを室内に持ち込まないためのホイルソックス。量などの傷つきやすい床面にも最適。
●サイズ: 23~24インチ・20~22インチ・16インチ
●色: 青・赤・緑
※注文の際、サイズと色のご指定が必要です。



MS-134 ボンベ架

¥8,300 部品価格 ¥8,300 + 消費税
酸素ボンベを携帯する際に使用します。ベルトによって大きさの調整が可能です。(直径は最大160mmまで可能) ※注文の際、機種のご指定が必要です。 PAT申請済 重量/900g



MS-0017 キャスタック取付用点滴棒ホルダー(前方用)

¥5,000 部品価格 ¥5,000 + 消費税
従来では取付けできなかったスイングアウト車いすにも装着可能になりました。(キャストラック径φ25.4)
点滴棒径φ16~22mmに対応



MS-0012 後方用点滴棒ホルダー

¥2,700 部品価格 ¥2,700 + 消費税
(ティッピングパイプ径φ17.5・19・22)
重量/240g
点滴棒径φ16~22mmに対応



MS-501 6インチショックレスキャスト(1台分)

¥8,700 部品価格 ¥15,000 + 消費税
エアキャストのようなソフトな乗り心地。ウレタンゴムのためバンクがなく、メンテナンスの手間が減少します。



MS-503 6インチステンレスキャスト(1台分)

¥11,600 部品価格 ¥23,000 + 消費税
水回りなどでの使用に最適。サビることがなく耐久性に優れています。
※フォーク部が青色のものもあります。



MS-504 6インチソフトフォーミングキャスト(1台分)

¥8,700 部品価格 ¥15,000 + 消費税
乗り心地に配慮した、汚れが目立ちにくい黒キャストです。 ※注文の際、機種のご指定が必要です。電動車いす用もあります。



MS-132 杖入れ(1本用)

¥2,500 部品価格 ¥2,500 + 消費税
車いすで、杖を携帯する際に使用します。(ティッピングパイプ径φ17.5・19・22)
※注文の際、機種のご指定が必要です。重量/120g



MS-133 松葉杖入れ(2本用)

¥4,000 部品価格 ¥4,000 + 消費税
松葉杖を携帯するために利用します。(ティッピングパイプ径φ17.5・19・22)
※注文の際、機種のご指定が必要です。重量/200g



MS-139 四点杖入れ

¥6,000 部品価格 ¥6,000 + 消費税
四点杖を携帯するために使用します。(ティッピングパイプ径φ17.5)
重量/420g



前方取付時



後方取付時

MS-136 ステンレス製点滴棒(固定タイプ)

¥7,000 部品価格 ¥7,000 + 消費税
車いすを使用しながら持続点滴が必要な方に使用します。(棒の直径φ16)
重量/560g 棒の長さ/1200mm
※掲載写真は取付け時のイメージです。上記価格は点滴棒のみのものです。取付けの際は、別売ホルダーが必要です。



前方取付時



後方取付時

MS-146 ステンレス製点滴棒(高さ調整タイプ)

¥8,500 部品価格 ¥8,500 + 消費税
車いすを使用しながら持続点滴が必要な方に使用します。(棒の直径φ16)
重量/640g 棒の長さ/1,000~1,400mm(5段階)



MS-141 転倒防止バー(R型)(1台分)

¥7,500 部品価格 ¥7,500 + 消費税
本体の転倒を防止するために使用します。床に引っ掛からず、床をキズつけにくいバーです。 ※注文の際、機種のご指定が必要です。 ※受注生産になります。



MS-143 転倒防止バー(双輪キャスト付)(1台分)

¥10,800 部品価格 ¥10,800 + 消費税
※注文の際、機種のご指定が必要です。 ※受注生産になります。



MS-138 延長ティッピングレバー(1ヶ)

¥3,300 部品価格 ¥3,300 + 消費税
ティッピングを延長する事により踏みやすくなります。段差越えなどキャスト(前輪)を上げる頻度の高い方に有効です(180mm)。(ティッピングパイプ径φ17.5)



MS-140 ティッピングガイド(片側)

¥1,800
今までより踏みやすくなり段差越えでキャスト(前輪)を上げる際、楽に上げる事ができます。(ティッピングパイプ径φ17.5)
※メーカーオプション



MS-526 介助用ブレーキ(1台分)

¥16,000
車輪の中心(ドラム)で、摩擦により速度を抑制するため安定した制動力が得られます。長い坂道などでブレーキを掛けたままの使用に有効です。
●重量は約0.7kgプラスになります。
●全幅は約15mmプラスになります。



MS-522 ステンレス製タングルブレーキ(1台分)

¥3,300 部品価格 ¥10,500 + 消費税
サビることなく耐久性に優れています。海の近くや湿気の多い場所での利用に有効です。 ※オプション対応のブレーキです。

Option

オプション

※オプションのみのご注文の場合、別途消費税がかかります。
※オプションは、取付可能かをご確認のうえご注文ください。



MS-131 延長用レバー(1ヶ)
¥1,500 部品価格 ¥1,500 + 消費税
 ブレーキのレバーを延長する際に使用します。
 ロング 100mm 延長タイプ 重量 / 36g
 ショート 50mm 延長タイプ 重量 / 31g
 ※装着できないブレーキもあります。また、色はシルバーのみになります。



MS-0019 SKブレーキ専用延長レバー(1ヶ)
¥1,500 部品価格 ¥1,500 + 消費税
 SKブレーキ専用のレバーを延長する際に使用します。
 80mm延長 重量 / 100g
 ※対象機種: <BALシリーズ>BAL-7/BAL-7SP、BAL-8/BAL-8SP <Caroonシリーズ>M-43RK、M-40RK、MC-43RK



MS-333 アームサポートハイトアジャスター(1台分)
¥6,000 部品価格 ¥6,000 + 消費税
 身体に合わせてアームレストの高さが4段階に調整できます。※リクライニング及びスリムマークの付いた自走型には取付け不可。
 ※注文の際、パイプ径の指定が必要です。(φ14.5・17.5・19)
 重量 / 640g



MS-0022 CRT用 杖入れ
¥2,500
 部品価格 ¥2,500 + 消費税
 杖を携帯する際に使用します。
 ※新車装着時は、取付位置(左右)の指定が必要。



MS-0023 CRT用 松葉杖入れ
¥4,000
 部品価格 ¥4,000 + 消費税
 松葉杖を携帯する際に使用します。
 ※新車装着時は、取付位置(左右)の指定が必要。



MS-0024 CRT用 四点杖入れ
¥6,000
 部品価格 ¥6,000 + 消費税
 四点杖を携帯する際に使用します。
 ※新車装着時は、取付位置(左右)の指定が必要。



MS-0025 CRT用 後方用点滴棒用ホルダー
¥2,700
 部品価格 ¥2,700 + 消費税
 点滴棒を装着するためのホルダー。
 ※新車装着時は、取付位置(左右)の指定が必要。



MS-0007 マルチフットサポート(1台分)
¥7,150 部品価格 ¥11,000 + 消費税
 フットサポートの左右の幅と前後の位置と角度の調節が可能です(45°~135°)。足首の硬直、または可動域が減少した方に。
 左右幅調整域 / +40mm(4段階)
 前後位置調整域 / ±40mm



MS-551 アジャストフットサポート(1台分)
¥5,000 部品価格 ¥11,000 + 消費税
Aジョイント機構
 収納の際に、全長をよりコンパクトにしたい場合に有効です。(標準寸法により約10cm短縮)。



上記写真**A**と**B**の機構は、併用となります。
 ※注文の際、寸法指定が必要です。 PAT申請済
B角度調節機構
 フットサポートの角度の調節が可能です(90°~120°)。足首の硬直、または可動域が減少した方に。



MS-0026 CRT用ボンベ架(CRT-1Lo/5Lo用)
¥11,600
 部品価格 ¥11,600 + 消費税
 酸素ボンベを携帯する際に使用します。ベルトによって大ききの調整が可能です。(直径は最大160mmまで可能)
 ※新車装着時は、取付位置(左右)の指定が必要。



MS-0027 CRT用ボンベ架(CRT-1Lo/5Lo以外)
¥11,600
 部品価格 ¥11,600 + 消費税
 酸素ボンベを携帯する際に使用します。ベルトによって大ききの調整が可能です。(直径は最大160mmまで可能)
 ※新車装着時は、取付位置(左右)の指定が必要。



MS-0028 CRT用 転倒防止バー(標準型)(1台分)
¥11,350 部品価格 ¥11,350 + 消費税
 本体の転倒を防止するために使用します。



MS-124 フットサポートカバー(1台分)
¥8,000 部品価格 ¥8,000 + 消費税
 シートと同色のクッション入りカバーです。
 ※注文の際、寸法・シートカラーの指定が必要です。



MS-122 ヒールループ(1ヶ)
¥3,300 部品価格 ¥3,300 + 消費税
 フットサポートから後方への足の落下を防ぎます。
 寸法 / 50×190(有効スペース160)mm



MZ-201 車いす用バッグ(後方タイプ)
¥6,800 部品価格 ¥6,800 + 消費税
 寸法: 幅380×マチ40×高さ390mm



MS-0030 CRT用 テーブル
¥16,500 部品価格 ¥16,500 + 消費税
 ※両差し(左右固定)仕様



MS-0031 スライド延長ブレーキ(1ヶ)
¥1,400 部品価格 ¥1,400 + 消費税
 ブレーキのレバーを延長する際に使用します。レバーが伸縮するので車いす使用時に邪魔になりません。



ネームプレート オープン価格 + 消費税
 アクリル製のプレートです。文字をご希望の内容をお入れします。書体は丸ゴシック体になります。裏面に両面テープ付き。寸法 / 40×110mm(大)、30×80mm(小) ※写真は一例です。
 ※受注生産になります。



MS-121 アンクルストラップ(1ヶ)
¥3,300 部品価格 ¥3,300 + 消費税
 フットサポートから前方への足の落下を防ぎます。
 寸法 / 50×450(マジック両端100)mm
 ※取付けには加工が必要です。



装着例
 #レッド × ブラック #ブルー × ブラック

メーカー
 シリーズ
 型番
 標準仕様
 オプション
 入念に確認
 入念に確認

オプション対応表

●:標準装備 ○:対応可 △:条件付で対応可 -:設定なし ×:対応不可 ※条件・理由等はコメントをつけています。

品番/オプション名	機種品番															
	M S・1151 テール大	M S・1111 ワンタッチシートベルト	M S・1115 マジックシートベルト	M S・1117 ナイロンマジックシートベルト	M S・1116 ワンフッシュシートベルト	M S・1116 ワンフッシュシートベルト	M S・1116 ワンフッシュシートベルト	M S・1116 ワンフッシュシートベルト	M S・1116 ワンフッシュシートベルト	M S・1116 ワンフッシュシートベルト	M S・1116 ワンフッシュシートベルト	M S・1116 ワンフッシュシートベルト	M S・1116 ワンフッシュシートベルト	M S・1116 ワンフッシュシートベルト	M S・1116 ワンフッシュシートベルト	
139	BAL-05	○	○	○	○	○	○	○	○	○	○	○	○	○	○	○
140	BAL-1S	○	○	○	○	○	○	○	○	○	○	○	○	○	○	○
141	FE-3	○	○	○	○	○	○	○	○	○	○	○	○	○	○	○
141	BAL-1B	○	○	○	○	○	○	○	○	○	○	○	○	○	○	○
	BAL-2B	○	○	○	○	○	○	○	○	○	○	○	○	○	○	○
	BAL-3B	○	○	○	○	○	○	○	○	○	○	○	○	○	○	○
	BAL-4B	○	○	○	○	○	○	○	○	○	○	○	○	○	○	○
146	LK-2	×	○	○	○	○	○	○	○	○	○	○	○	○	○	○
148	LK-3	×	○	○	○	○	○	○	○	○	○	○	○	○	○	○
149	MH-43	-	-	-	-	-	-	-	-	-	-	-	-	-	-	-
	MHC-46	-	-	-	-	-	-	-	-	-	-	-	-	-	-	-
152	KJP-4	△	○	○	○	○	○	○	○	○	○	○	○	○	○	○
153	KJP-2M	○	○	○	○	○	○	○	○	○	○	○	○	○	○	○
	KJP-2H	○	○	○	○	○	○	○	○	○	○	○	○	○	○	○
154	MB-43N	○	○	○	○	○	○	○	○	○	○	○	○	○	○	○

※ご不明な点、またその他オプションの取付可否につきましては、お問い合わせください。

CRT series オプション対応表

●:標準装備 ○:対応可 ×:対応不可

品番/オプション名	機種品番										
	M S・0022 枝入れ	M S・0023 松葉杖入れ	M S・0024 四点杖入れ	M S・0025 後方用点滴棒ホルダー	M S・0026 ボンベ架	M S・0027 ボンベ架	M S・0028 転倒防止バー(標準型)	M S・0029 転倒防止バー(低床型)	M S・0030 テール	M S・0031 スライド延長レール	
057	CRT-0	○	○	○	○	○	○	○	○	○	○
059	CRT-1	○	○	○	○	○	○	○	○	○	○
	CRT-2	○	○	○	○	○	○	○	○	○	○
	CRT-3	○	○	○	○	○	○	○	○	○	○
	CRT-4	○	○	○	○	○	○	○	○	○	○
061	CRT-1Lo	○	○	○	○	○	○	○	○	○	○
	CRT-2Lo	○	○	○	○	○	○	○	○	○	○
	CRT-3Lo	○	○	○	○	○	○	○	○	○	○
	CRT-4Lo	○	○	○	○	○	○	○	○	○	○
063	CRT-5	○	○	○	○	○	○	○	○	○	○
	CRT-6	○	○	○	○	○	○	○	○	○	○
	CRT-7	○	○	○	○	○	○	○	○	○	○
	CRT-8	○	○	○	○	○	○	○	○	○	○
065	CRT-5Lo	○	○	○	○	○	○	○	○	○	○
	CRT-6Lo	○	○	○	○	○	○	○	○	○	○
	CRT-7Lo	○	○	○	○	○	○	○	○	○	○
	CRT-8Lo	○	○	○	○	○	○	○	○	○	○

※ご不明な点、またその他オプションの取付可否につきましては、お問い合わせください。

Walk Support & Bathing Assistance

歩行支援用具 & 入浴補助用具

杖・歩行器などを使うことは、暮らしの範囲を広げるだけでなく身体能力の維持や回復に役立ちます。様々なライフシーンに合わせた商品シリーズをフルラインナップ。



メーカー シリーズ 軽量化 車種 標準装備 対応可 条件付で対応可 設定なし 対応不可 条件・理由等はコメントをつけています。

Walk Support

歩行支援用具(杖)

※ソフトグリップ杖シリーズのサイズ一覧表は182ページをご覧ください。

ソフトグリップ杖シリーズ

『指また』が無理なく握れ、壁やテーブルに立てかけても滑りにくい。軽くて丈夫な杖。

全シリーズ

『指また』が無理なく握れる丈夫なグリップ。

握る際、『指また』の嫌なキツさを軽減させるため、首元を細くし、安定感に優れた握りやすいグリップを追求しました。握力が弱った方でもしっかり握れて、安心してお使いいただけます。



ベーシック/スリム/折りたたみ

壁やテーブルなどに引っ掛けたり、立てかけたりしても、倒れにくい。

グリップは滑りにくい加工で、壁やテーブルなどに引っ掛けたり、立てかけたりしても、倒れにくく、ずれにくくなっています。また、汗をかいた手で握っても滑りにくく安全・安心です。



スリム

パイプ径18mmの軽量タイプ

パイプが細い分、軽量になっています。長時間のお出かけでも身体の負担が少なくてすみます。



折りたたみ

バッグに入れて必要な時に使えます。

小さく折りたたためコンパクトに収納できます。使わないときは折りたたみ、バッグにすっぽり収まります。折りたたんで、バッグなどに入れておけば、疲れたときや初めての杖、旅行の際にもオススメです。※携帯ケース付



全シリーズ

従来品より引き継いだWロック方式の長さ調節、安定感さらにアップ。

A ボタンを押しながら伸縮パイプをスライドさせる簡単な操作で、高さを調節。高さ調節した後はB 止めネジで固定するので、使用中に下がってきてしまう心配はありません。

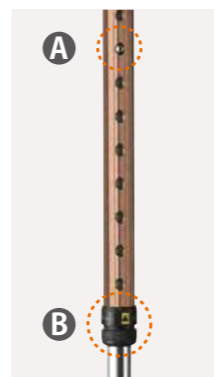

四点杖

一本杖では歩行が不安定な方に有効です。

一本杖よりも、一層の安定を求めている方にオススメです。体重をかけても倒れないので、立つ姿勢の悪い方の歩行訓練に適しています。また、足元には人の足や家具などにぶつけても傷つけにくいソフトカバーを使用しています。



ソフトグリップ杖シリーズ 伸縮アルミ杖(ベーシック)

外パイプ径 24mm
内パイプ径 19mm

ソフトグリップ



- 1 MRA-06001 伸縮 ブロンズ
- 2 MRA-06003 伸縮 ブルー
- 3 MRA-06004 伸縮 グリーン
- 4 MRA-06005 伸縮 ピンク
- 5 MRA-06006 伸縮 パープル
- 6 MRA-06007 伸縮 ブラック

寸法 710~935mm (25mmピッチ 10段階) 重量 430g
•材質 フレーム:アルミ/グリップ:樹脂、シリコン、鉄 ※杖紐付き

各¥3,800+消費税 ゴムチップ 4 全機種

※展示時のパッケージングです。

ソフトグリップ杖シリーズ スリム伸縮アルミ杖

外パイプ径 18mm
内パイプ径 13mm

ソフトグリップ



- 7 MRA-06101 伸縮 ブロンズ
- 8 MRA-06103 伸縮 ブルー
- 9 MRA-06104 伸縮 グリーン
- 10 MRA-06105 伸縮 ピンク
- 11 MRA-06106 伸縮 パープル
- 12 MRA-06107 伸縮 ブラック

寸法 710~935mm (25mmピッチ 10段階) 重量 360g
•材質 フレーム:アルミ/グリップ:樹脂、シリコン、鉄 ※杖紐付き

各¥3,800+消費税 ゴムチップ 25 全機種

※展示時のパッケージングです。

M-101
シリーズ
軽便タイプ
スタビライゼーション
モジュール兼いす
折りたたみ
スリムタイプ
電動タイプ
折りたたみ
歩行支援用具
入浴補助用具
スリムタイプ

Walk Support

歩行支援用具(杖)

※ソフトグリップ杖シリーズのサイズ一覧表は182ページをご覧ください。

※ソフトグリップ杖・アルミ製杖シリーズのサイズ一覧表は182ページをご覧ください。

ソフトグリップ杖シリーズ 四点杖 アルミタイプ

外パイプ径 24mm
内パイプ径 19mm
脚部パイプ径 15mm
ソフトグリップ



- ① MRA-06601 TAIS: 00122-000500 伸縮 ブロンズ
- ② MRA-06603 TAIS: 00122-000501 伸縮 ブルー
- ③ MRA-06604 TAIS: 00122-000502 伸縮 グリーン
- ④ MRA-06605 TAIS: 00122-000503 伸縮 ピンク
- ⑤ MRA-06606 TAIS: 00122-000504 伸縮 パープル
- ⑥ MRA-06607 TAIS: 00122-000505 伸縮 ブラック
- ⑦ MRA-06608 TAIS: 00122-000506 伸縮 シルバー

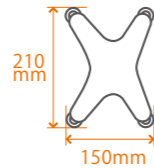

寸法 645~870mm (25mmピッチ 10段階) 重量 720g

・材質 フレーム:アルミ/グリップ:樹脂、シリコン、鉄

各¥10,000(非課税) ゴムチップ 27 全機種

ソフトグリップ杖シリーズ 伸縮折りたたみアルミ杖

外パイプ径 24mm
内パイプ径 19mm
ソフトグリップ



- ⑧ MRA-06301 伸縮折りたたみ ブロンズ
- ⑨ MRA-06303 伸縮折りたたみ ブルー
- ⑩ MRA-06304 伸縮折りたたみ グリーン
- ⑪ MRA-06305 伸縮折りたたみ ピンク
- ⑫ MRA-06306 伸縮折りたたみ パープル
- ⑬ MRA-06307 伸縮折りたたみ ブラック



寸法 730~830mm (25mmピッチ 5段階) 重量 410g

・材質 フレーム:アルミ/グリップ:樹脂、シリコン、鉄 ※杖紐・携帯ケース付き

各¥4,000+消費税 ゴムチップ 4 全機種

ソフトグリップ杖シリーズ オプション



- ① GZ-02008 四点杖カバー ブロンズ
 - ② GZ-02012 四点杖カバー ブルー
 - ③ GZ-02007 四点杖カバー グリーン
 - ④ GZ-02009 四点杖カバー ピンク
 - ⑤ GZ-02010 四点杖カバー パープル
 - ⑥ GZ-02166 四点杖カバー ブラック
 - ⑦ GZ-02011 四点杖カバー シルバー
- 各¥1,500+消費税



- ⑧ GZ-02360 杖紐 ベーシック・折りたたみ用
 - ⑨ GZ-02361 杖紐 スリム用
- 各¥800+消費税

アルミ製杖シリーズ スリムカラータイプ(伸縮)

外パイプ径 19mm
内パイプ径 16mm
グリップ 木製



- ⑩ MRA-03221 伸縮 ホワイトフラワー
- ⑪ MRA-03222 伸縮 ブラウンフラワー
- ⑫ MRA-03223 伸縮 レインボーフラワー
- ⑬ MRA-03224 伸縮 ブルーフラワー
- ⑭ MRA-03012 伸縮 グレイン

寸法 680~910mm (25mmピッチ 10段階) 重量 320g

各¥4,300+消費税 ゴムチップ 23 全機種

アルミ製杖シリーズ スリムタイプ(伸縮)

外パイプ径 19mm
内パイプ径 16mm
グリップ 木製



- ⑮ MRA-03411 伸縮 ライトブラウン ゴムチップ 23
 - ⑯ MRA-03412 伸縮 ブラック ゴムチップ 24
- 寸法 680~910mm (25mmピッチ 10段階) 重量 300g
- 各¥3,500+消費税

- ⑰ MRA-03511 伸縮折りたたみ ライトブラウン ゴムチップ 23
 - ⑱ MRA-03512 伸縮折りたたみ ブラック ゴムチップ 24
- 寸法 770~870mm (25mmピッチ 5段階) 重量 310g
- 各¥3,800+消費税

※展示時のパッケージングです。

Walk Support

歩行支援用具(杖)

※アルミ製杖シリーズのサイズ一覧表は182ページをご覧ください。

アルミ製杖シリーズ ベーシックタイプ

外パイプ径 22mm
内パイプ径 19mm

外パイプ径 26mm
内パイプ径 22mm

グリップ
①～③木製
④～⑦樹脂

① MRA-01111 伸縮 ブラウン ゴムチップ③

② MRA-01112 伸縮 ブラック ゴムチップ④

③ MRA-01113 伸縮 ライトブラウン ゴムチップ③

④ MRA-01221 伸縮折りたたみ ブラウン ゴムチップ③

⑤ MRA-01222 伸縮折りたたみ ブラック ゴムチップ④

⑥ MRA-01121 伸縮F型グリップ ブラック ゴムチップ④

⑦ MRA-01311 伸縮ロフトランドクラッチ ブラック ゴムチップ⑫

※展示時のパッケージングです。

※ビニールケースは付きません。

105mm
86mm

寸法
カフ～ゴムチップ:840～1140mm
グリップ～ゴムチップ:590～820mm
(25mmピッチ 10段階)
グリップ～カフ:250～320mm
(25mmピッチ 4段階)
重量 700g

各¥3,500 +消費税

各¥3,800 +消費税

¥3,300 +消費税

¥6,000 (非課税)

ソフトグリップ・アルミ製杖シリーズ

オプション 使いやすさと安全性に優れたオプション商品です。

MRA-09031 杖紐 ブラウン
対応杖パイプ径:18～24mm
各¥500 +消費税

MRA-09041 ケインクリップ
¥600 +消費税

MRA-01232 携帯ケース ブラック
¥1,000 +消費税

MRA-09050 リストプロテクト
グリップの弾力が杖の設置時のショックを吸収。
※グリップの直径が26～32mmのT字杖用

MRA-09021 アイスケイン・アタッチメント 王冠型
装着例

MRA-09011 アイスケイン・アタッチメント ピン型
対応杖パイプ径:13～22mm
各¥1,600 +消費税

先ゴム内径(mm)	杖用ゴムチップ
φ12	13 14 25 26
φ14	27 28
φ15	15 16 23 24
φ18	3 4
φ21	5 6 12

※発注時は上記のナンバーをご指示ください。

MRA-09121 杖用ゴムチップ
各¥300 +消費税

アルミ製杖シリーズ アルミ製四点杖

外パイプ径 22mm
内パイプ径 19mm

グリップ
スポンジ製

一本杖では歩行が不安定な方におすすめの杖。ベース部分がコンパクトなタイプと広い安定性のあるタイプをご用意。

スモールベース

脚部パイプ径 13mm

210mm
140mm

⑧ MRA-01611 TAIS: 00122-000096 伸縮 シルバー ゴムチップ⑬

⑨ MRA-01612 TAIS: 00122-000097 伸縮 ブラウン ゴムチップ⑭

⑩ MRA-01613 TAIS: 00122-000313 伸縮 ライトブラウン ゴムチップ⑭

寸法 720～950mm (25mmピッチ 10段階) 重量 750g

・材質 フレーム:アルミ / 脚部:スチール

各¥6,500 (非課税)

ラージベース

脚部パイプ径 16mm

310mm
200mm

⑪ MRA-01623 TAIS: 00122-000370 伸縮 シルバー ゴムチップ⑯

⑫ MRA-01621 TAIS: 00122-000098 伸縮 ブラウン ゴムチップ⑰

寸法 720～950mm (25mmピッチ 10段階) 重量 910g

・材質 フレーム:アルミ / 脚部:スチール

各¥8,000 (非課税)

ソフトグリップ杖シリーズ サイズ一覧

商品No.	伸縮型	寸法(mm)	重量(g)	材質	グリップ	杖紐付	ゴムチップ	備考
MRA-06001, MRA-06003, MRA-06004, MRA-06005, MRA-06006, MRA-06007	○	710～935 (25mmピッチ 10段階)	430	アルミ	樹脂、鉄 シリコン	○	④	ビニール ケース入
MRA-06101, MRA-06103, MRA-06104, MRA-06105, MRA-06106, MRA-06107	○	730～830 (25mmピッチ 5段階)	410				④	携帯 ケース
MRA-06301, MRA-06303, MRA-06304, MRA-06305, MRA-06306, MRA-06307	○	645～870 (25mmピッチ 10段階)	720				×	⑭
MRA-06601, MRA-06603, MRA-06604, MRA-06605, MRA-06606, MRA-06607, MRA-06608	○							

アルミ製杖シリーズ サイズ一覧

商品No.	伸縮型	寸法(mm)	重量(g)	材質	グリップ	杖紐付	ゴムチップ	備考
MRA-03221, MRA-03222, MRA-03223, MRA-03224, MRA-03012	○	680～910	320	アルミ	木製	○	⑭	ビニール ケース入
MRA-03411, MRA-03412	○	680～910	300	アルミ	木製	○	⑭ ⑮	ビニール ケース入
MRA-03511, MRA-03512	○	770～870	310					
MRA-01111, MRA-01112, MRA-01113	○	690～920	380	アルミ	木製	○	⑭ ⑮	ビニール ケース入
MRA-01221, MRA-01222		800～900	395					
MRA-01121		680～910	350		プラス チック製			
MRA-01311	○	グリップ部調整 590～820 アーム部調整 250～320	700			×	⑯	-
MRA-01611, MRA-01612, MRA-01613	○	720～950	750	アルミ スチール	スポンジ製	×	⑭ ⑮	-
MRA-01623, MRA-01621	910		⑮ ⑯				-	

メーカー
とまろ
シリーズ
使いやすい
軽量化
スタビリティ
使いやすい
モジュール
使いやすい
コンパクト
使いやすい
スクランブル
使いやすい
電動
使いやすい
オアシス
歩行支援用具
入浴補助用具
スリッパ

Walk Support

歩行支援用具(歩行器・サイドウォーカー)

※折りたたんで収納できます。

歩行器シリーズ

固定型

オプション車輪とストッパーを取り付ければ、より使いやすくなります。

グリップ
ウレタン製

材質
アルミ製

25mmピッチ
5段階調節



MRB-02013 TAIS: 00122-000286
固定型歩行器 シルバー
○重量2.75kg
専用オプション:車輪、ストッパー付

各¥23,000(非課税)

MRB-02043 TAIS: 00122-000287
スモール固定型歩行器 シルバー
○重量2.65kg
専用オプション:車輪、ストッパー付

●先ゴム内径27mm



MRB-02011 TAIS: 00122-000116
固定型歩行器 シルバー
○重量2.6kg

各¥15,000(非課税)

MRB-02041 TAIS: 00122-000266
スモール固定型歩行器 シルバー
○重量2.45kg

●先ゴム内径27mm

MRB-09211
固定型歩行器専用車輪 シルバー
○2本で重量300g

¥4,000+消費税



MRB-09221
固定型歩行器専用ストッパー シルバー
○2本で重量320g

¥4,000+消費税



歩行器シリーズ

交互型

左右のフレームが交互に平行に動き、スムーズに歩行バランスが保てます。

グリップ
ウレタン製

材質
アルミ製

25mmピッチ
5段階調節



MRB-02021 TAIS: 00122-000117
交互型歩行器 シルバー
○重量2.7kg

●先ゴム内径25mm

¥15,000(非課税)



MRB-02051 TAIS: 00122-000267
スモール交互型歩行器 シルバー
○重量2.6kg

●先ゴム内径25mm

¥15,000(非課税)

サイドウォーカー

立ち上がりの支持や歩行バランスを保ち、体をしっかりサポートします。

グリップ
ウレタン製

材質
アルミ製

25mmピッチ
6段階調節



MRB-02031 TAIS: 00122-000118
サイドウォーカー シルバー
○重量1.75kg

MRB-02032 TAIS: 00122-000153
サイドウォーカー ライトブラウン
○重量1.75kg

●先ゴム内径18mm

各¥13,000(非課税)



MRB-02061 TAIS: 00122-000261
スモール・サイドウォーカー シルバー
○重量1.65kg

MRB-02062 TAIS: 00122-000262
スモール・サイドウォーカー ライトブラウン
○重量1.65kg

●先ゴム内径18mm

各¥13,000(非課税)

Bathing Assistance

入浴補助用具

組み立てが必要

バス・トイレベンチ

バスベンチシリーズ

入浴が安心で楽しくなります。

材質
アルミ/
ポリエチレン製



MYA-01011 TAIS: 00122-000464
バスベンチA型 ○重量2.8kg

¥10,000+消費税



MYA-01021 TAIS: 00122-000465
バスベンチB型 ○重量2.0kg

¥8,000+消費税



MYA-01031 TAIS: 00122-000466
バスベンチU型 ○重量2.8kg

¥13,000+消費税



MYA-01041 TAIS: 00122-000467
バスベンチUX型 ○重量2.3kg

¥10,000+消費税

バス・トイレベンチ

シャワーチェア

4インチキャスター(ロック付き2個)のシャワーチェアです。

材質
アルミ製



MYA-02031 TAIS: 00122-000468
シャワーチェア ○重量7.1kg

¥29,000+消費税

バス・トイレベンチ

トイレチェア

シャワーチェアとしても使用できるトイレチェアです。

材質
アルミ製



MLA-02011 TAIS: 00122-000469
トイレチェア ○重量4.4kg(リベット0.4kg含む)

¥19,500+消費税

メーカー
とまじつ
シリーズ
使いやすい
軽量設計
スタビリティ
座りやす
モジュール
座りやす
コンパクト
スクワット
座りやす
電動
折りたた
入浴補助
スリム

