

 **ORIGIN** ノーヴァクワトロ・オリジン

シンプルに、美しく。
— 原点に立ち返る、確かな一台。



必要なものだけを、確かに備える。

NOVAIV_ORIGIN

ノーヴァクワトロ・オリジン for Life / ¥122,000~

補装具 モジュラー式



耐荷重 100kg

アルミパイプ+樹脂製サイドガード、バックサポート：テンション調整式、ダブルラッセル：ブラック、キャストフォーク：ダブルブレード、キャストホイール：ソフトワイドキャスト、水平プレート、キャンバー0°、ホイール：鉄スポークホイール着脱式、フットサポート：プレートセパレート、固定式パイプアームサポート、格納式転倒防止装置、FORCEエアバルブクッション、フレームカラー：粉体塗装1コート PP1-3014RD43D
参考価格：235,650円

基本仕様

- アルミパイプ+樹脂製サイドガード ●バックサポートシート：スリング式・ダブルラッセル ●キャストフォーク：ダブルブレード ●キャストホイール：スケルトン 4インチ ●背高調整：Hi・Lo
- 後座高：380/400mm ●座面角度：7° ●背角度：0°/3°/6° ●車軸前後位置：30/50/70mm ●ブレーキ：パーティカル ●キャンバー角：0° ●リアホイール：24インチ ●ハンドリム：アルミ
- フットサポート：パイプジョイント/プレートジョイント/プレートセパレートから選択 ●フレームカラー：アルマイトシルバー/粉体塗装1コート

専用オーダーフォームでご発注ください。詳しくはFORCEサイトよりオーダーフォーム(PDF)をダウンロードしてください。 <http://miki-force.jp/>

NOVAIV_ORIGINは、“ちょうどいい”を求める
あなたにこそ届けたい一台です。

耐荷重 100kg

フェンダー一体型カーボン製サイドガード、バックサポート：
テンション調整式、スエード/ラッセル：オニクスブラック、
キャストフォーク：モノブレード、キャストホイール：アルミコ
アキャスト、パーティカルブレーキ、キャンパー3°、ホイール：
CORIMA 4スポークカーボンホイール、フットサポート：パイ
プジョイント、固定式パイプアームサポート、FORCEエアパ
ルブクッション、フレームカラー：粉体塗装1コート
PP1-6027GR43D

参考価格：414,150円



オプション

- フェンダー一体型カーボン製サイドガード
- バックサポート：テンション調整式
- バックサポートシートカラー：ウルトラスエード&ラッセル
- キャストフォーク：モノブレード
- キャストホイール：ソフトワイド
/アルミコア/カーボンコア
- ブレーキ：水平式
- キャンパー：3°
- リアホイール：CORIMA 4-spoke carbon wheel/SPINERGY LX X-Laced
- ハンドリム：チタンエンボス/カーボンフラットフェイス
- ビニールコーティング加工
- グリップR
- 固定式パイプアームサポート
- 跳上式パイプアームサポート
- 格納式転倒防止装置
- FORCEポーチ
- アンダーネット
- Fキャリア
- USカップホルダー
- FORCEエアパルブクッション

走りも、スタイルも、思いのまま。

十分な調整機能と、 軽快で剛性感のある操作性を両立した設計

NOVAI_ORIGINは、バックサポートの高さや車軸の前後位置など、細かな調整が可能です。さらに、クロスフレームやキャストまわりの構造を見直すことで、シンプルで軽量なつくりを実現。扱いやすく、動きにしっかりと反応するダイレクトな操作感を体感できます。



背高調整 ※ミドルマウントグリップ選択の場合、高さ調整不可



車軸位置調整

ウルトラエード®製バックサポート (オプション)

高級車の内装材にも使われる、高機能素材「ウルトラエード®」を採用したバックサポートです。快適性を追求した上質な座り心地です。*ウルトラエード®は東レ株式会社の登録商標です。

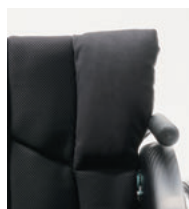

オニキスブラック

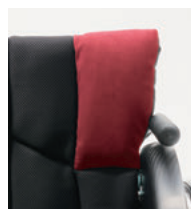

ワインレッド



インディゴブルー

初めての方にも、こだわりたい方にも

補装具支給制度に対応したベーシック仕様から、個性が際立つカスタム仕様まで、幅広い価格レンジをご用意。フェンダー一体型カーボン製サイドガードやカーボンコアキャストなど、質感にこだわるオプションも充実しています。基本性能を大切にしながら、自分らしい一台へと自由にカスタマイズできる、長く付き合えるモデルです。



OP: フェンダー一体型カーボン製サイドガード

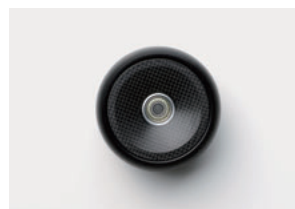

OP: カーボンコアキャスト

SPINERGYホイール / CORIMAホイール(オプション)

標準装備のワイヤースポークホイールから、軽量かつ高剛性のSPINERGYホイールや、カーボン製ハンドリム一体型でさらに軽量のCORIMAホイールへのアップグレードが可能です。



標準: ワイヤースポークホイール (ブラック)



OP: SPINERGY ExtraLite 24 (白黒ソートン)



OP: CORIMA 4-spoke carbon wheel (カーボンハンドリム一体型)

スタイリッシュなフレームワーク

レッグサポートフレームには、内側へ絞り込んだフレーム前しぼりを採用。足元がスマートにまとまり、見た目もすっきりと洗練された印象に。また、垂直に折れたレッグサポートフレームは、アシストグリップとして、あるいはスライディングボードの使用にも最適です。



フレーム前しぼり



スライディングボードの使用にも最適



▶ オーダーフォーム

○ フレームサイズ 2-1

ショート(520mm) ロング(560mm)

○ シート奥行き 2-2

350mm 380mm 410mm

○ シート幅：アルミパイプ + 樹脂製サイドガード 2-3a

300mm◎ 320mm 340mm 360mm 380mm

400mm 420mm★ 440mm★

◎フットサポートはプレートセパレートのみ選択可

★ エックスフレーム補強パイプ使用 加算 ¥6,000

※シート幅=シートサイドパイプ内々



○ シート幅：フェンダー一体型カーボン製サイドガード 2-3b

350mm◎ 370mm 390mm

410mm 430mm 450mm 470mm★ 490mm★

◎フットサポートはプレートセパレートのみ選択可

★ エックスフレーム補強パイプ使用 加算 ¥6,000

※シート幅=シートサイドパイプ外々



○ バックサポートシート高 2-4

Lo: 260mm 280mm 300mm 320mm

Hi: 340mm 360mm 380mm 400mm

※ミドルマウントグリップ選択の場合、高さ調整不可

○ キャスタホイール 2-8

■ 4インチ

○ 後座高 2-9

380mm 400mm

○ 座面角度 2-10

■ 7°

○ 背角度：垂直から後方への倒れ角度 2-11

0° 3° 6°

○ 車軸前後位置 2-12

30mm 50mm 70mm

○ キャンバー角 2-14

0° 3° ¥6,000

○ リアホイール 2-15

■ 24インチ

○ ハンドリム取付間隔：アルミノビニールコーティング 2-16

10mm 15mm 20mm 25mm

※チタンエンボス 10mm、カーボンフラットフェイス 0mm、CORIMA 10mm

○ フットサポート長 2-19

後座高380mm: 330mm 350mm 370mm 390mm

後座高400mm: 330mm 350mm 370mm 390mm 410mm

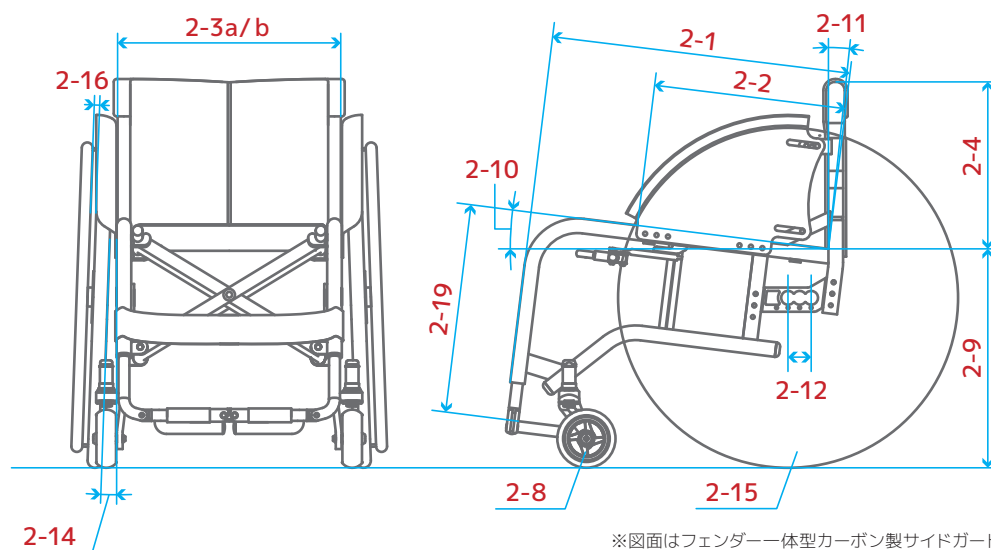

※図面はフェンダー一体型カーボン製サイドガード

シート仕様

2-2

1ピース ¥0



2ピース ¥8,650



※写真は1・2ピース共にNOVAIV

サイドガード

2-3

アルミパイプ+樹脂製サイドガード ¥0



フェンダー一体型カーボン製サイドガード ¥30,000



バックサポートシート仕様

2-5

スリング式 ¥0

テンション調整式 ¥8,650



※写真はNOVAIV

キャスタフォーク

2-7

ダブルブレード(両持ち) ¥0

モノブレード(片持ち) ¥14,000



バックサポートシートカラー

2-6

Wラッセル

- ブラック
- グレー
- ブルー
- アイスブルー
- イエロー
- オレンジ
- レッド
- コーラルピンク



ブラック



グレー



ブルー



アイスブルー



イエロー



オレンジ



レッド



コーラルピンク

ウルトラスエード®/ラッセル ¥10,000

オニクスブラック

ワインレッド

インディゴブルー

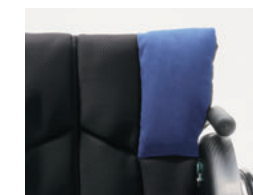
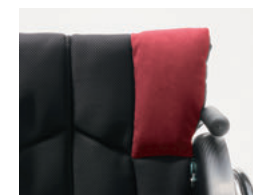
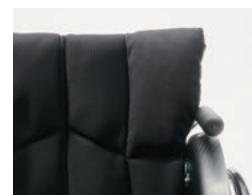

※ウルトラスエード®は東レ株式会社の登録商標です。

キャスタ

2-8

スケルトンキャスタ ¥0

ソフトワイドキャスタ ¥15,000

アルミコアキャスタ ¥18,500

カーボンコアキャスタ ¥27,000



スケルトンキャスタ



ソフトワイドキャスタ



アルミコアキャスタ



カーボンコアキャスタ

ブレーキ

2-13

パーティカルブレーキ ¥0

ホリゾンタルブレーキ ¥14,000



タイヤ

2-14

- IRC EXERACER 25-540 ブラック ¥0
- IRC EXERACER 25-540 ¥2,000
 - レッド ブルー イエロー グレー
- SCHWALBE RightRun 25-540 グレー ¥10,000
- SCHWALBE One 25-540 ブラック ¥20,000
- SHOX SOLID 25-540 ブラック ノーパンクタイヤ ¥12,000



IRC EXERACER ブラック



IRC EXERACER レッド



IRC EXERACER ブルー



IRC EXERACER イエロー



IRC EXERACER グレー



SCHWALBE RightRun



SCHWALBE One



SHOX SOLID

リアホイール

2-15

- 鉄スポークホイール(車軸固定) ¥0
- 鉄スポークホイール(車軸着脱) ¥11,000
 - 強化スポーク(13番)ホイール変更 加算 ¥5,000
- SPINERGY LX X-Laced ¥121,000
 - 赤 黒 白
- SPINERGY ExtraLite 24" 白/黒ツートーン ¥124,300
 - チタン製脱着シャフト (ExtraLite専用) ¥40,000
- CORIMA 4-spoke carbon wheel
カーボンハンドリム一体型 ¥158,000



鉄スポークホイール(車軸固定)
スポーク色:シルバー



鉄スポークホイール(車軸着脱)
スポーク色:黒



SPINERGY LX X-Laced
写真は赤



SPINERGY ExtraLite



チタン製脱着シャフト
(ExtraLite専用)



CORIMA 4-spoke carbon wheel

ハンドリム

2-16

- アルミ(黒塗装仕上げ) ¥0
 - 10mm/15mm 20mm/25mm
 - ビニールコーティング加工 ¥12,000
※アルミのみ対応可
- チタンエンボス 10mm ¥35,000
※SPINERGY ExtraLite チタンエンボス選択不可
- カーボンフラットフェイスハンドリム ¥40,000
 - ワイド ナロー
 - ノンスキッドテープNe(滑り止め) ¥7,200
 - フェイスデザインパターンオーダー ¥8,000
※ワイドのみ対応可
 - フレア リーフ スクエア



アルミ(黒塗装仕上げ)

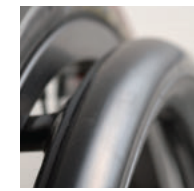

ビニールコーティング加工



チタンエンボス



カーボンフラットフェイスハンドリム

フレームカラー

2-17

- 標準色 ¥0
- アルマイトシルバー 粉体塗装1コート
- カラーアルマイト ¥20,000
- 粉体塗装HG ¥21,000~¥31,500

※WEBカラーサンプルをご覧ください



フットサポート

2-18

- パイプジョイント ¥5,000
- プレートジョイント ¥8,000
- プレートセパレート ¥5,000



※写真はNOVAIV

※アルミパイプ+樹脂製サイドガードのシート幅 300mmおよび、フェンダー一体型カーボン製サイドガードのシート幅 350mmは、プレートセパレートのみとなります。

アシストグリップ

2-20

- 溶接タイプ
(2-3 アルミパイプ + 樹脂製サイドガード仕様) ¥12,000



※写真はNOVAIV

オプション

5-1

- グリップR (黒アルマイト仕上げ) ¥2,000
- ミドルマウントグリップ ¥2,500
 - ショート(60mm) ロング(110mm)
 - ※シート上端より30mm以下
- < 取付条件 >
 - パイプアームサポートと併用の場合、背高340mm以上 要
 - Rグリップとの併用不可
- 固定式パイプアームサポート ¥12,000
 - 270mm 290mm ※背高300mm以上選択要
- グリップ付き加算 ¥1,500
 - ショート(60mm) ロング(110mm)
- 跳上式パイプアームサポート ¥19,500
- 格納式転倒防止装置 ¥18,000



グリップR



ミドルマウントグリップ ショート



ミドルマウントグリップ ロング



固定式パイプアームサポート



グリップ付き加算 ショート



グリップ付き加算 ロング



跳上式パイプアームサポート



格納式転倒防止装置
※格納式転倒防止装置以外の写真はNOVAIV

アクセサリ

5-1

- FORCEポーチ ¥3,640
- バック防止剤「ドリームシール」 ¥3,500
- アンダーネット ¥6,000



FORCEポーチ

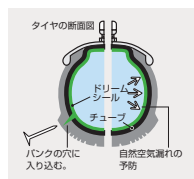

バック防止剤「ドリームシール」



アンダーネット

アクセサリ

5-1

- Fキャリア ¥8,000
取付パイプ径: φ25.4mm φ19.0mm
- レッグパイプカバー ¥3,000
- USカップホルダー ¥8,000
 - インディゴブルー ワインレッド オニキスブラック
 - 取付け: 右 左
- 光触媒コーティング(抗菌・抗ウイルス・防臭効果) ¥10,000
- マジックフェンダー ¥7,000
取付パイプ径: 55mm幅 キャンバー0°
 40mm幅 キャンバー3°
※カーボンサイドガード仕様には取付不可



Fキャリア



マジックフェンダー 55mm



マジックフェンダー 40mm

※写真のマジックフェンダー
55mmはNOVA alterna
40mmはNOVAIV



レッグパイプカバー
※写真はNOVAIV



USカップホルダー
インディゴブルー



USカップホルダー
ワインレッド



USカップホルダー
オニキスブラック

クッション・その他

5-2

- FORCEエアールブクッション(FAVC) ¥30,000
サイズ:厚80×幅360×奥行400mm
- STクッション(マジックテープ付) サイズ指定
厚み・30mm~50mm ¥14,500
・60mm~100mm ¥17,500
※厚み60mm以上は3層構造
- モバイルエアポンプ_MF ¥19,800(税込)



FORCEエアールブクッション



モバイルエアポンプ_MF



miki-force.jp



株式会社 ミキ

〒457-0863 名古屋市南区豊三丁目38番10号

お問い合わせは 株式会社 ミキ お客様サポート窓口まで
〒484-0928 愛知県犬山市宇七ツ屋51-3
TEL 0570-00-9993 ※愛知県への通話料が発生します。
[ホームページ] <http://www.kurumaisu-miki.co.jp/>

お問い合わせ

